

5 Механизмы и аксессуары

- 51** МЕХАНИЗМЫ БОКОВЫХ ОТКРЫВАЮЩИХСЯ ЭЛЕМЕНТОВ КУЗОВА
- 52** МЕХАНИЗМЫ НЕБОКОВЫХ ОТКРЫВАЮЩИХСЯ ЭЛЕМЕНТОВ КУЗОВА
- 54** ОСТЕКЛЕНИЕ
- 55** НАРУЖНЫЕ ЗАЩИТНЫЕ ЭЛЕМЕНТЫ
- 56** НАРУЖНЫЕ АКСЕССУАРЫ ДЛЯ АВТОМОБИЛЯ
- 57** АКСЕССУАРЫ НИЗА САЛОНА
- 58** АКСЕССУАРЫ ВЕРХА САЛОНА
- 59** ЭЛЕМЕНТЫ ПАССИВНОЙ БЕЗОПАСНОСТИ В САЛОНЕ

BG0A - BG0B - BG0D - BG0G - KG0A - KG0B - KG0D - KG0G

Механизмы и аксессуары

Содержание

	Стр.		Стр.
51	МЕХАНИЗМЫ БОКОВЫХ ОТКРЫВАЮЩИХСЯ ЭЛЕМЕНТОВ КУЗОВА		
A	Цилиндр замка передней двери	51-1	
B	Наружная ручка двери	51-2	
C	Замки двери	51-3	
D	Стеклоподъемники передних дверей	51-5	
E	Стеклоподъемники задних дверей	51-5	
52	МЕХАНИЗМЫ НЕБОКОВЫХ ОТКРЫВАЮЩИХСЯ ЭЛЕМЕНТОВ КУЗОВА		
A	Привод замка и замок двери задка	52-1	
B	Люк крыши	52-3	
C	Электродвигатель люка привода крыши	52-6	
D	Подвижная панель	52-8	
E	Обивка люка	52-12	
54	ОСТЕКЛЕНИЕ КУЗОВА		
A	Ветровое стекло	54-1	
B	Стекло передней двери	54-3	
C	Стекла задней двери	54-4	
D	Заднее стекло	54-5	
E	Стекло боковины автомобилей с кузовом типа универсал	54-7	
F	Заднее открывающееся стекло автомобилей с кузовом типа универсал	54-9	
55	НАРУЖНЫЕ ЗАЩИТНЫЕ ЭЛЕМЕНТЫ		
A	Передний бампер	55-1	
B	Задний бампер	55-4	
C	Задний бампер кузова автомобилей с кузовом типа универсал	55-6	
D	Боковые защитные накладки	55-9	
E	Решетка облицовки радиатора	55-10	
F	Решетки ниши воздухозабора	55-11	
G	Декоративная накладка нижней части двери багажного отделения автомобилей с кузовом типа универсал	55-14	
56	НАРУЖНЫЕ АКСЕССУАРЫ ДЛЯ АВТОМОБИЛЯ		
A	Задний элерон	56-1	
B	Задний элерон автомобилей с кузовом типа универсал	56-2	
C	Наружные зеркала заднего вида	56-3	
D	Стекло наружного зеркала заднего вида	56-4	
E	Наружная декоративная накладка стойки передней двери	56-5	
F	Наружная декоративная накладка стойки задней двери	56-6	
G	Декоративная накладка желоба кузова типа универсал	56-7	
H	Направляющие багажника на крыше	56-8	
57	АКСЕССУАРЫ НИЗА САЛОНА		
A	Центральная консоль	57-1	
B	Приборная панель	57-2	
58	АКСЕССУАРЫ ВЕРХА САЛОНА		
A	Поручень и держатель стекла	58-1	
59	ЭЛЕМЕНТЫ ПАССИВНОЙ БЕЗОПАСНОСТИ		
A	Передние ремни безопасности	59-1	
B	Задний ремень безопасности	59-2	
C	Ремень безопасности заднего сиденья 2/3	59-3	

Цилиндр замка передней двери

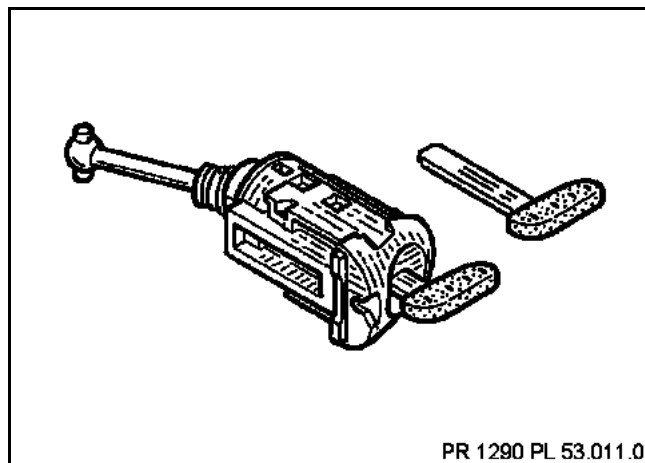

СНЯТИЕ

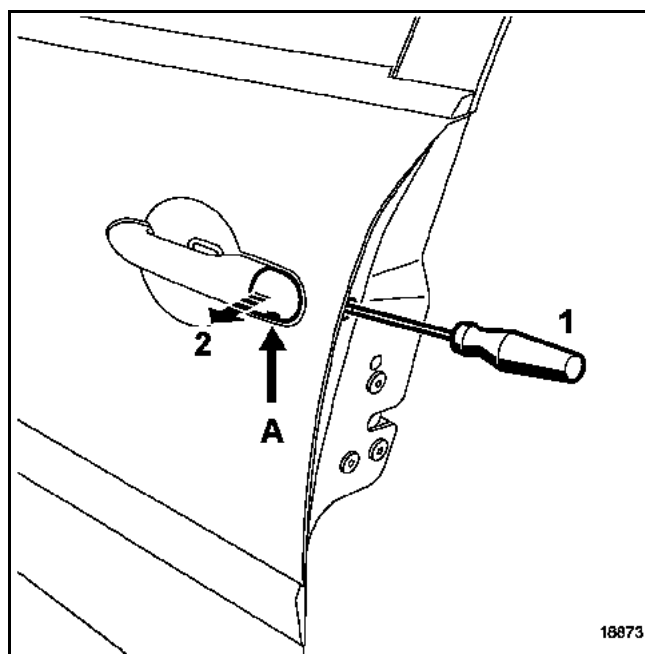

Снимите:

- крышку цилиндра дверного замка (A),
- заглушку, затем отверните винт (1)

(торкс Т 20), не вынимая его.

Извлеките цилиндр замка (2)

ПРИМЕЧАНИЕ: можно снять крышку цилиндра замка (A), не снимая цилиндр.

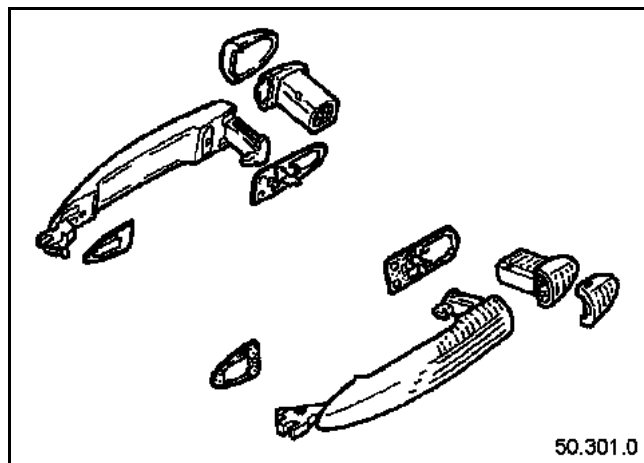

СНЯТИЕ

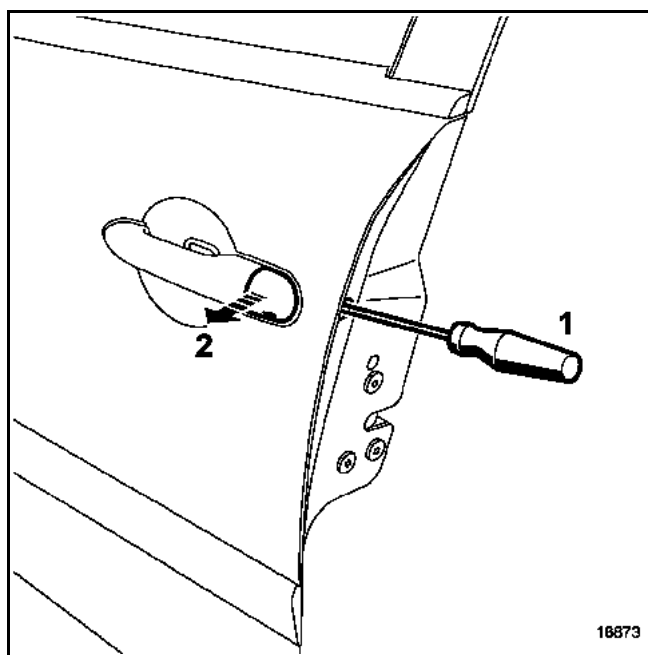

Снимите заглушку.

Отверните винт (1) (торкс Т 20), не вынимая его, затем извлеките цилиндр замка двери (2).

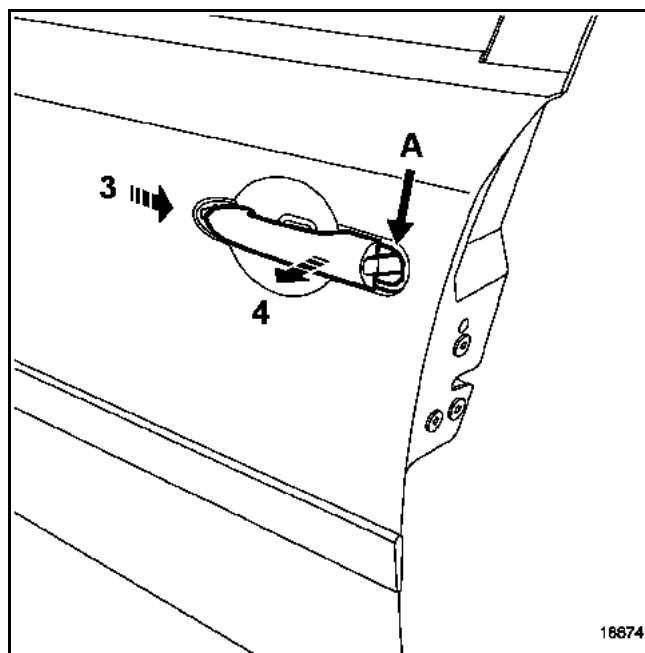

Извлеките ручку (3), затем (4).

УСТАНОВКА

Проверьте правильность установки прокладки ручки двери (A).

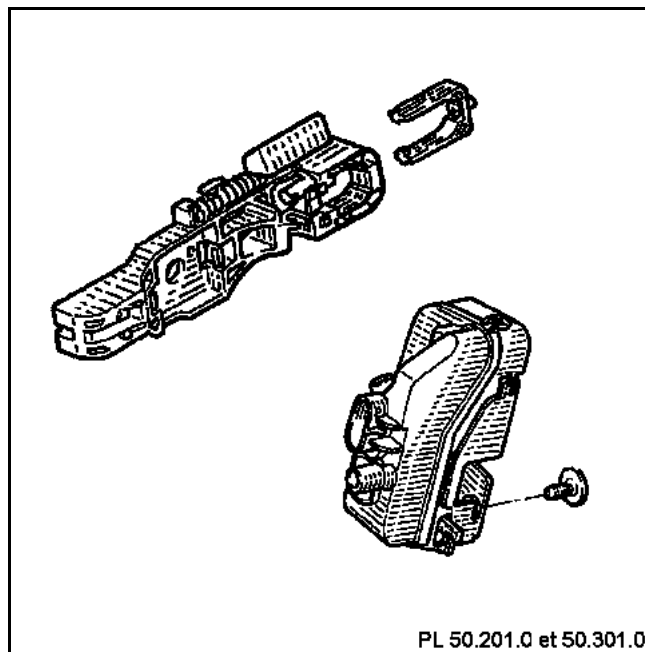

СНЯТИЕ замка передней двери

После снятия облицовочной панели (глава 72 А) и наружной ручки (глава 51 В),

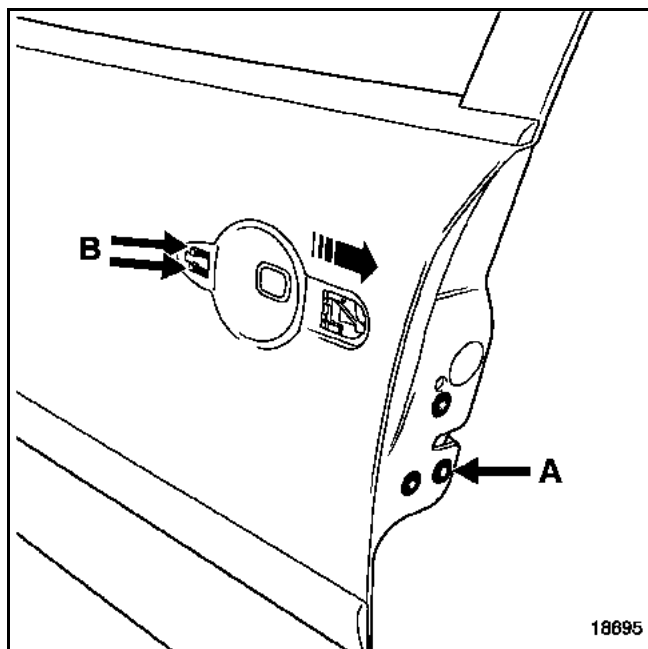

снимите три болта крепления (А) (торкс Т 30).

Слегка нажмите на два стопора узла (В).

Извлеките замок и узел через короб двери.

Разъедините разъемы.

ОСОБЕННОСТИ снятия замков задних дверей

Предварительно снимите:

- опускающее стекло,
- неподвижную стойку.

Извлеките замок с узлом.

СНЯТИЕ ПРИЗМЫ (рисунок ниже)

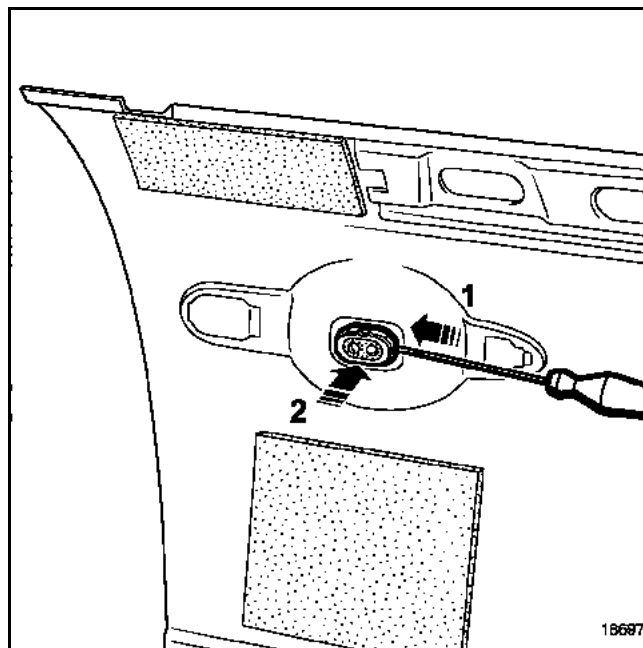

УСТАНОВКА

Закрепите пружинными защелками призму с наружной части двери.

УСТАНОВКА замков

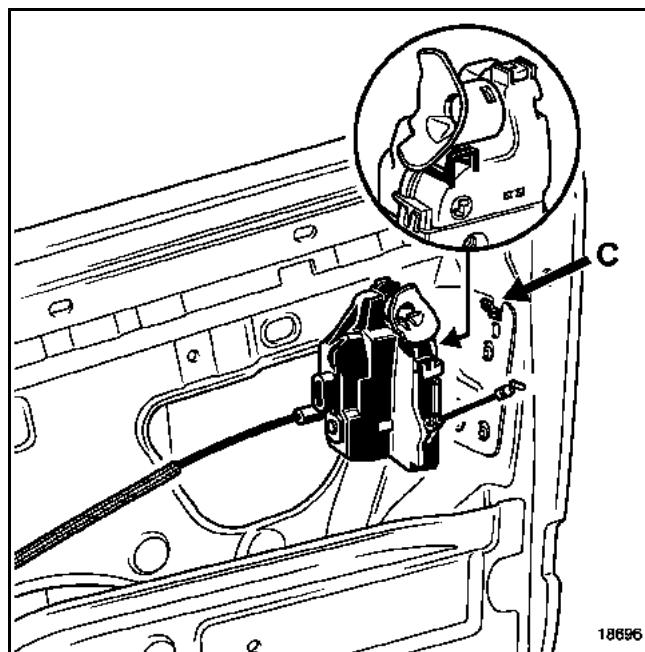

Установите замок на стопорный крючок корпуса двери (С), затем выполните операцию в порядке, обратном снятию.

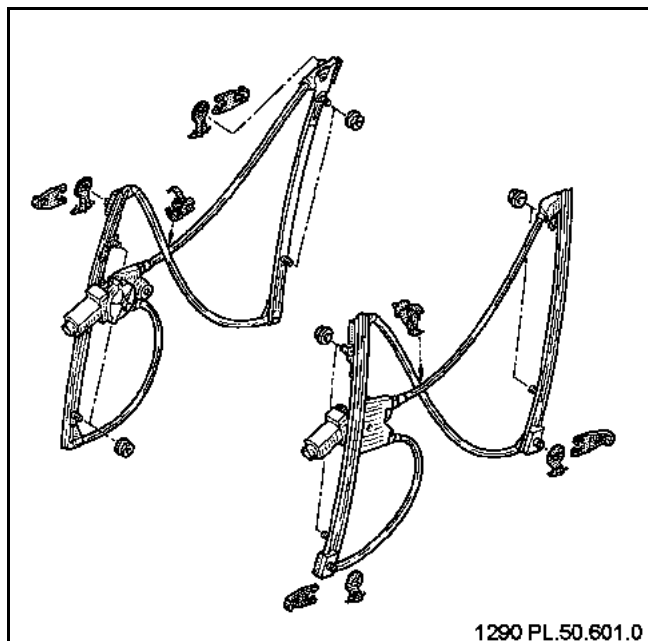
**СНЯТИЕ**

После снятия внутренней облицовки (глава 72. А),

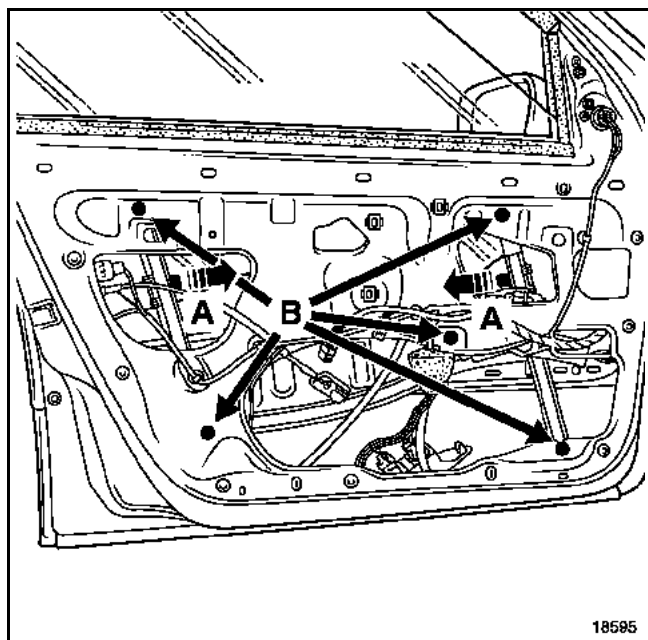

Снимите два зажима крепления стекла (А), отсоедините стекло от осей ползуна стеклоподъемника.

Вручную поднимите стекло и зафиксируйте его защитной лентой.

Снимите пять болтов крепления механизма (В) (М6 головка на 10).

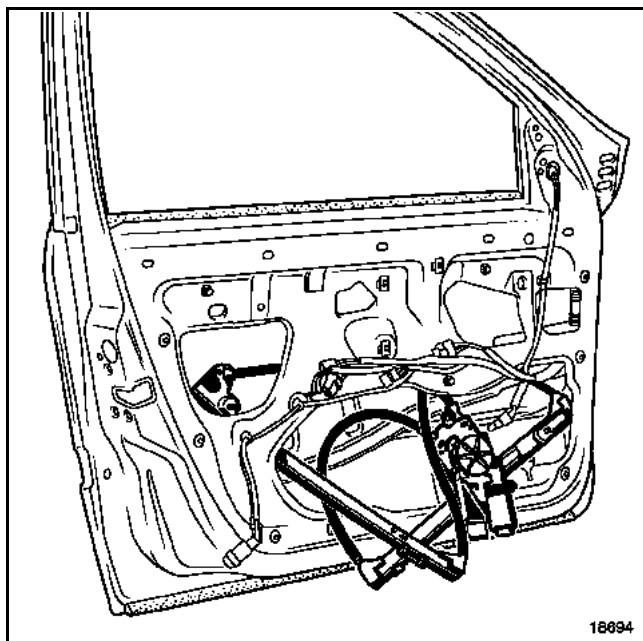

Разъедините разъем питания.

Выньте стеклоподъемник через нижний проем в коробе двери.

УСТАНОВКА

Установка производится в порядке, обратном снятию

ИНИЦИАЛИЗАЦИЯ ЭЛЕКТРОДВИГАТЕЛЯ СТЕКЛОПОДЪЕМНИКА

- Установите карточку в считывающем устройстве во 2-е фиксированное положение
- Закройте стекло до верхнего упора (стекло поднимается прерывистыми движениями).
- Удерживайте выключатель нажатым (примерно две секунды).
- Опустите стекло до нижнего упора, удерживайте нажатым выключатель.
- Электродвигатель инициализирован.

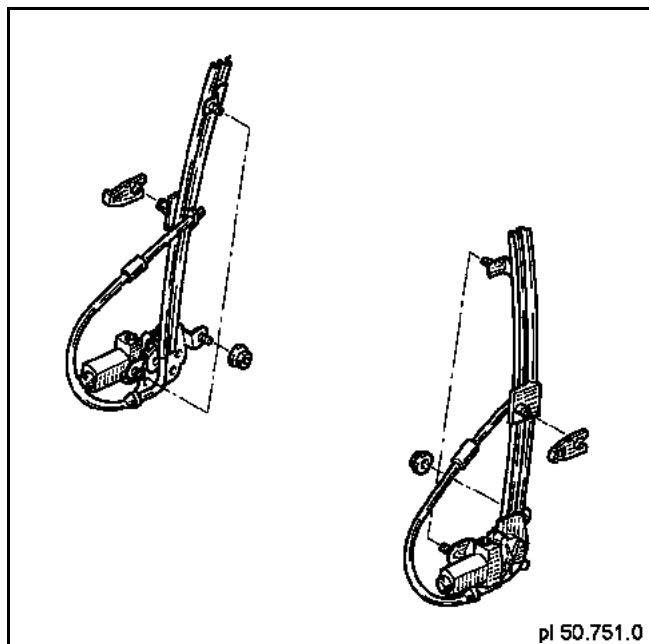
**СНЯТИЕ (стеклоподъемник с электроприводом)**

После снятия внутренней облицовки (глава 72. В),

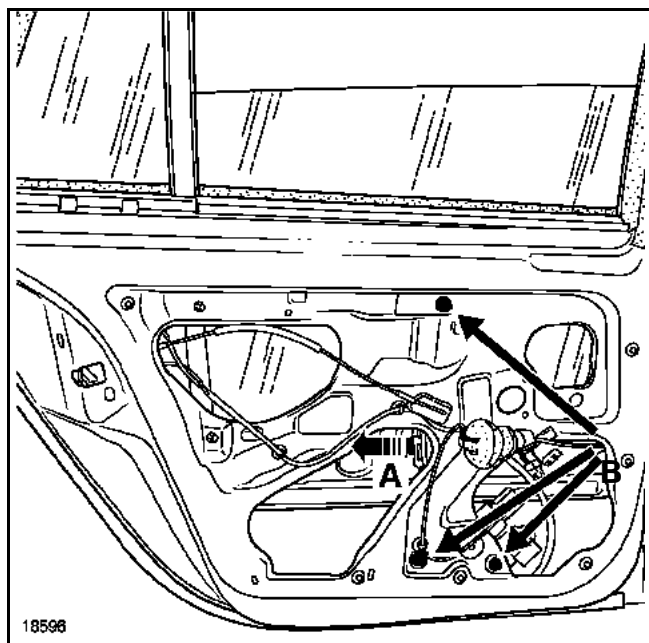

снимите держатель стекла (А).

Отсоедините стекло от оси ползуна стеклоподъемника.

Поднимите стекло вручную.

Зафиксируйте его с помощью предохранительной ленты.

Снимите три болта крепления механизма (В) (М6 головка на 10).

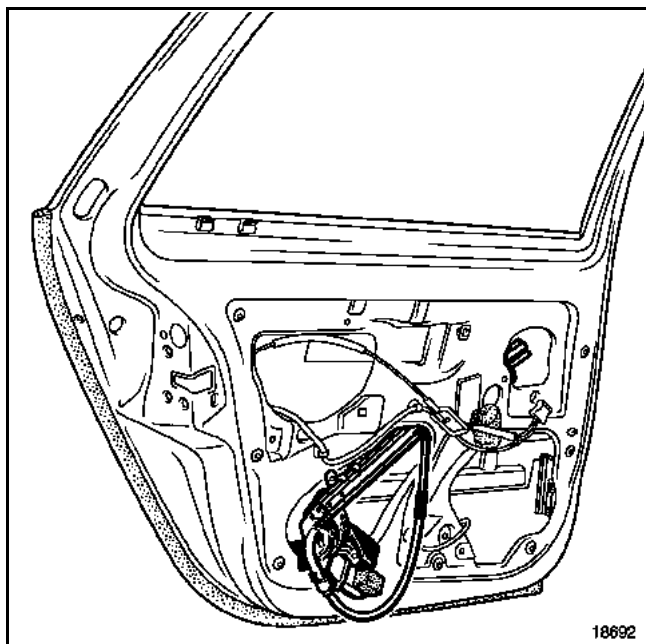

Разъедините разъем питания.

Извлеките стеклоподъемник через нижний левый проем корба двери.

УСТАНОВКА

Установка производится в порядке, обратном снятию

ИНИЦИАЛИЗАЦИЯ ЭЛЕКТРОДВИГАТЕЛЯ СТЕКЛОПОДЪЕМНИКА

- Установите карточку в считывающем устройстве во 2-е фиксированное положение
- Закройте стекло до верхнего упора (стекло поднимается прерывисто).
- Удерживайте выключатель нажатым (примерно две секунды).
- Опустите стекло до нижнего упора, удерживайте нажатым выключатель.
- Электродвигатель инициализирован.

ОСОБЕННОСТИ СНЯТИЯ МЕХАНИЧЕСКОГО СТЕКЛОПОДЪЕМНИКА

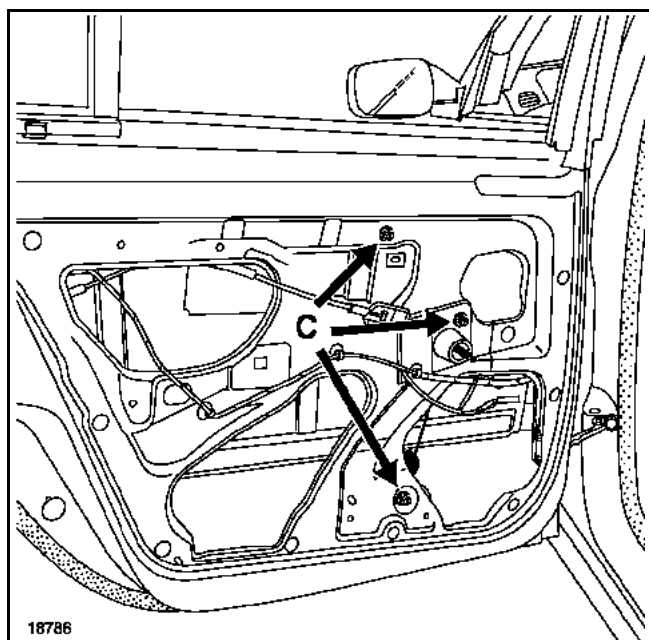
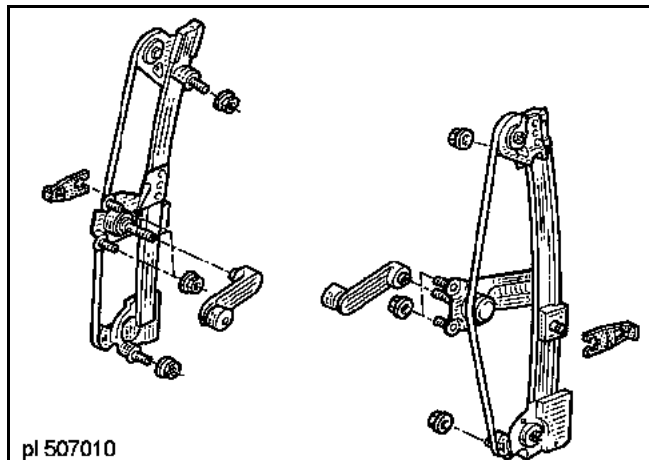

Отсоедините стекло от оси ползуна стеклоподъемника.

Зафиксируйте стекло в верхнем положении.

Снимите три гайки крепления механизма (C).

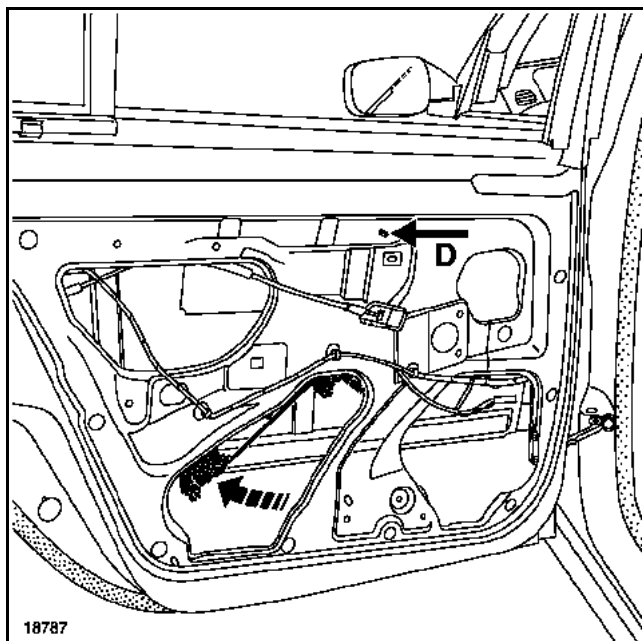

Установите защиту (тряпку или картон) в зоне верхней шпильки (D) между ползуном и стеклом.

Извлеките нижние крепежные шпильки.

Переместите нижнюю часть механизма.

Снимите:

- верхнюю шпильку (D),
- узел механизма.

Привод замка и замок двери задка

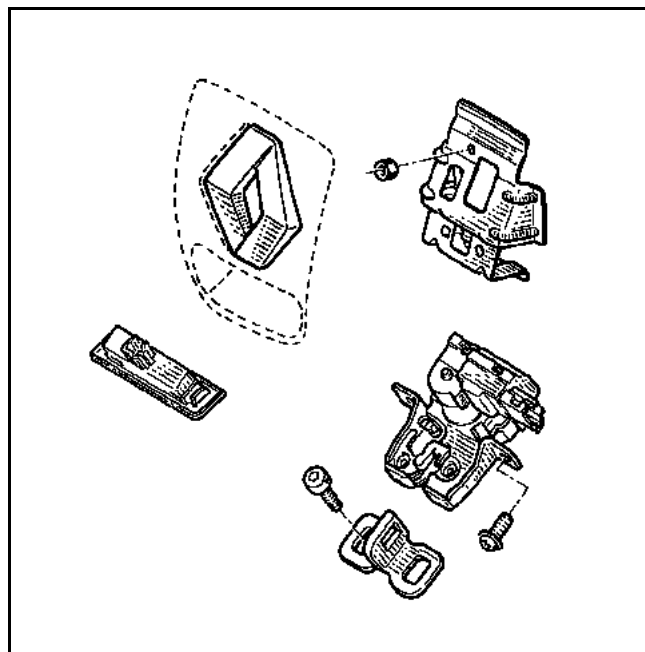

ПРИМЕЧАНИЕ: в случае неисправности можно открыть дверь задка вручную.

С помощью небольшой отвертки нажмите на выступ **(А)** изнутри автомобиля.

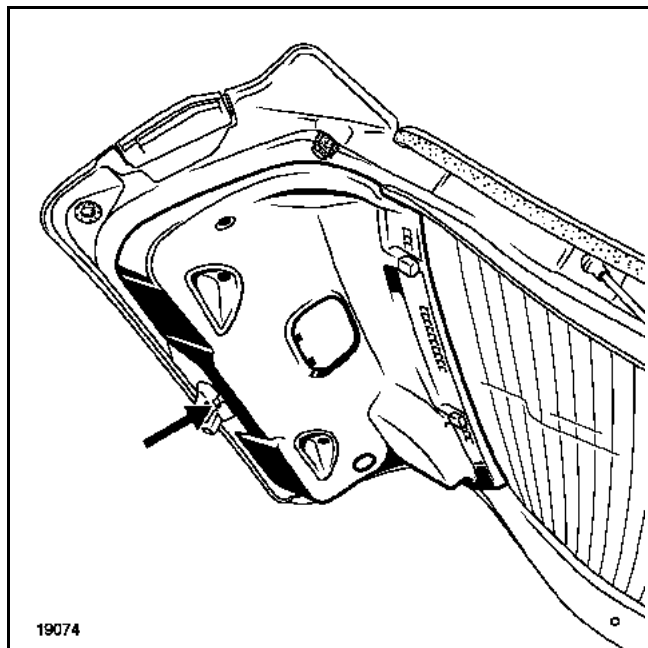

19074

СНЯТИЕ

После снятия обивки двери задка,

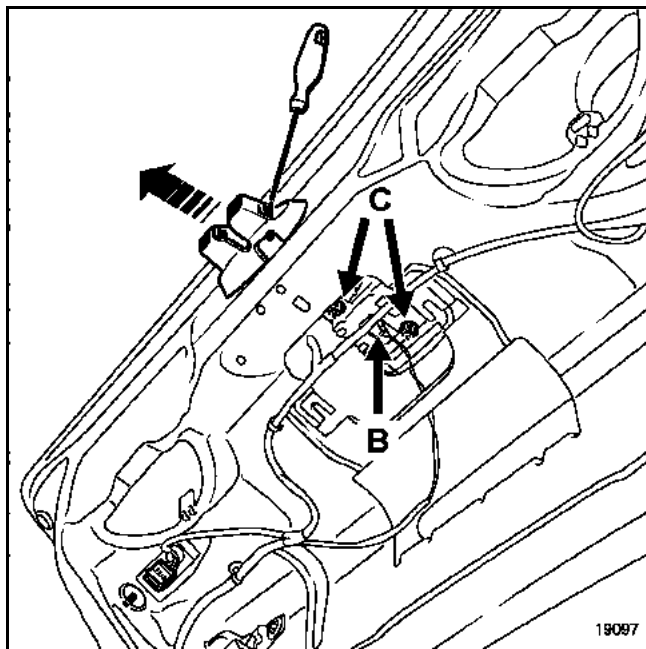

19097

снимите защитную крышку замка.

Разъедините разъем **(В)**.

Снимите две гайки крепления кронштейна привода замка **(С)**.

Привод замка и замок двери задка

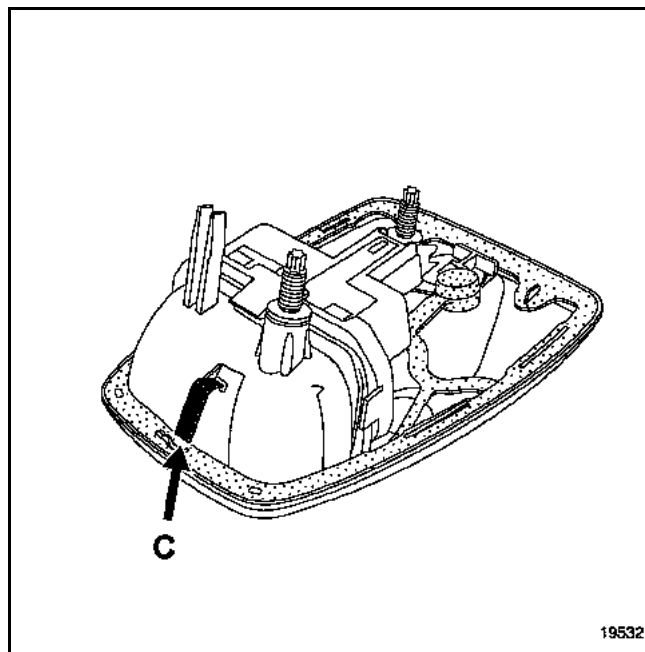

Отожмите пружинную защелку (С).

Снимите:

- привод замка и его кронштейн,

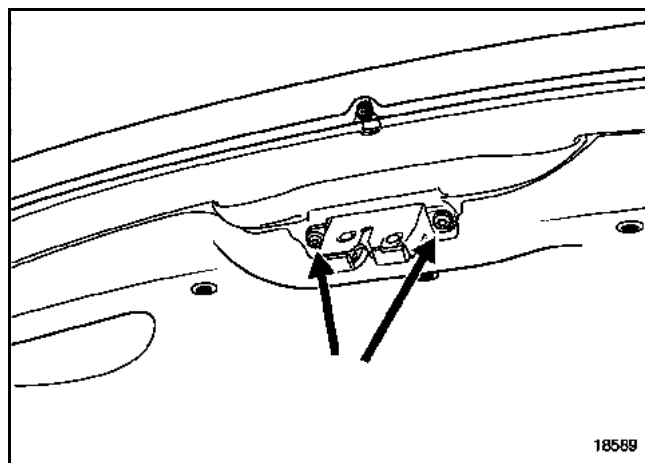

- два болта крепления замка.

Разъедините разъем, затем снимите замок.

Люк крыши

СНЯТИЕ: После снятия обивки крыши (глава 71 N) и складывания спинок всех сидений

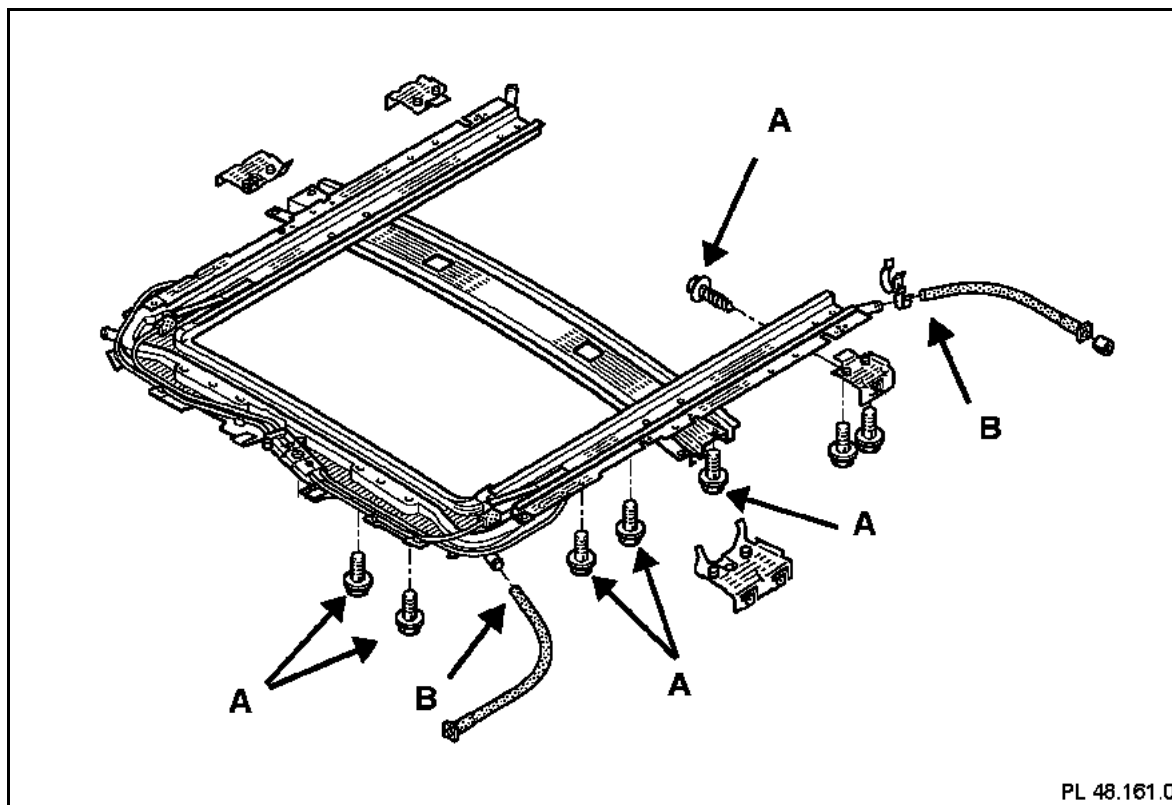

Снимите двенадцать болтов крепления (A)

Отсоедините четыре водоотводящих трубы (B)

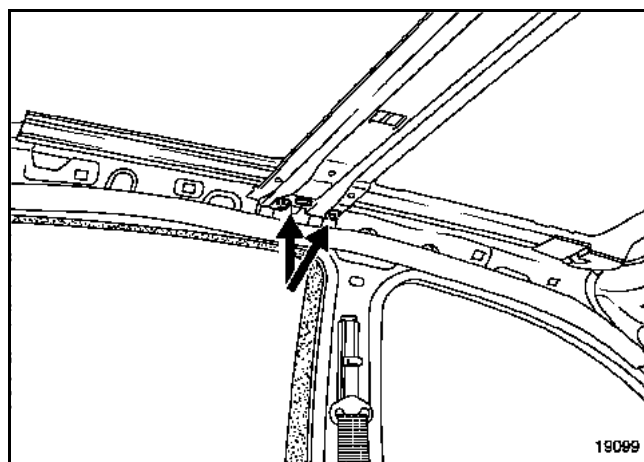

Вдвоем с помощником:

- снимите четыре болта крепления к центральной поперечине,
- извлеките люк крыши через заднюю часть автомобиля.

Люк крыши

УСТАНОВКА

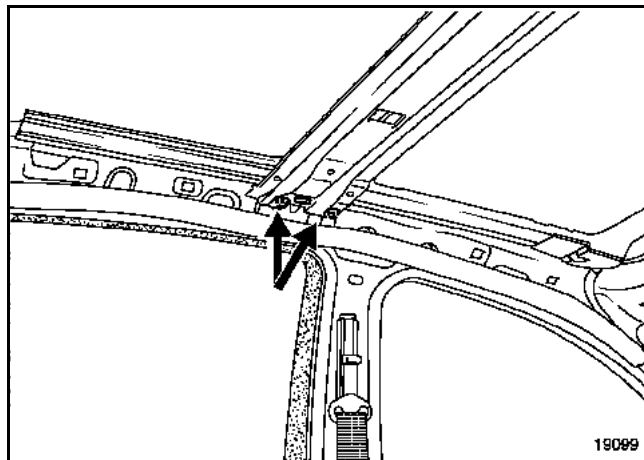

Перед установкой люка крыши отпустите крепления подвижной панели

Вдвоем с помощником установите узел, затем вставьте болты (A) (M5 шестигранная головка на 8), затем (D) (болт M8) с каждой стороны, не затягивая их.

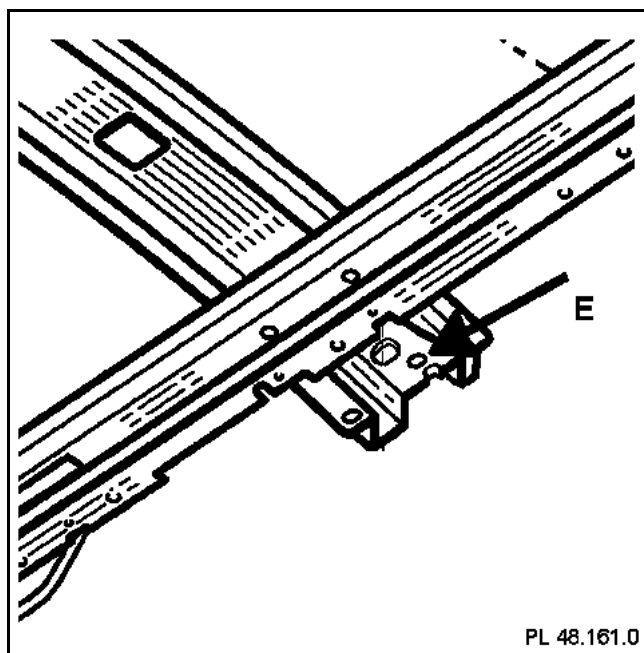

Отцентрируйте люк крыши с помощью двух стержней диаметром ($\varnothing 10$) в отверстиях (E), расположенных на концах поперечины.

Люк крыши

Затяните вначале четыре болта (D) (M8) центральной поперечины, затем болты крепления (E) люка крыши (болт M5 с шестигранной головкой на 8) затягивая их крест-накрест.

ВАЖНОЕ ЗАМЕЧАНИЕ: проверьте установку водоотводных трубок на механизме привода люка крыши.

ЗАМЕЧАНИЕ: если болт (E) (M5 шестигранная головка на 8) не затягивается, можно его вставить в другое отверстие.

Используйте предназначенное для этого отверстие рядом.

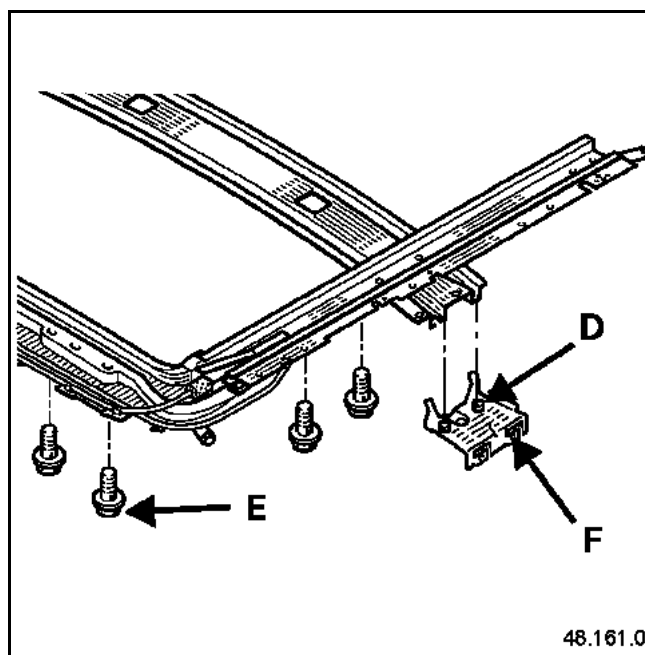

МОМЕНТЫ ЗАТЯЖКИ, в Н.м	
болт (D) крепления скобы к механизму привода (M8)	21
болт (E) крепления механизма привода (M5, шестигранная головка на 8)	$4 \pm 20 \%$
болт (F) крепления скобы к продольному профилю края крыши кузова (M6)	8

После установки механизма привода люка крыши:

- отрегулируйте подвижную панель (глава 52 D),
- проверьте перемещение и герметичность люка крыши,
- установите обивку.

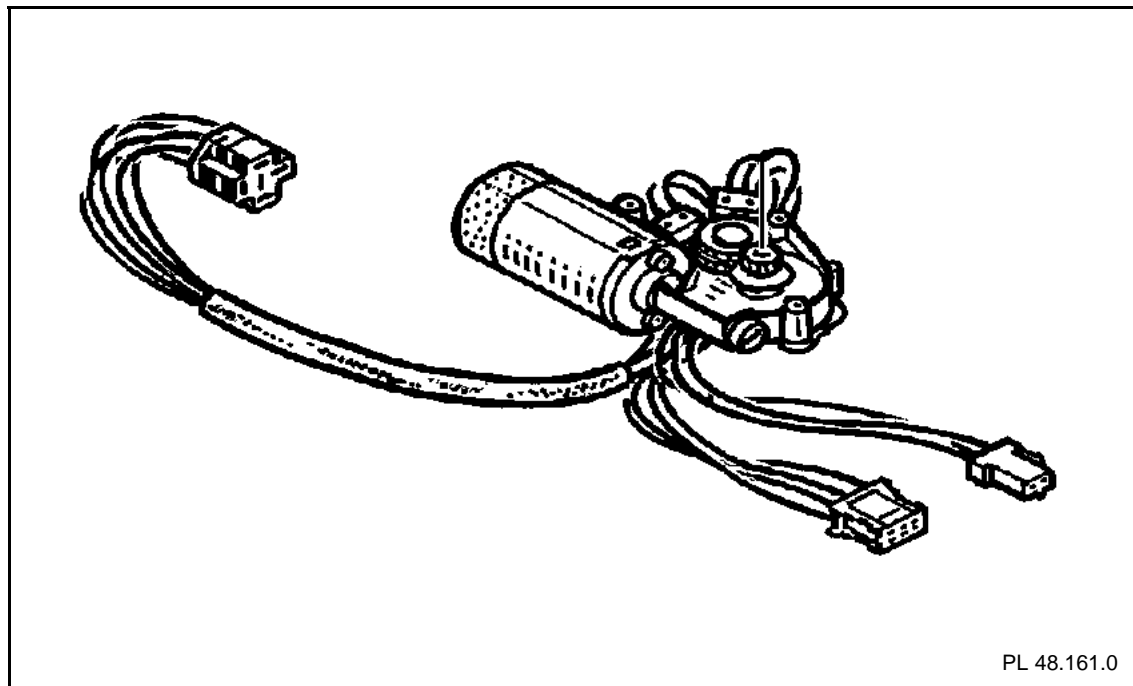

СНЯТИЕ

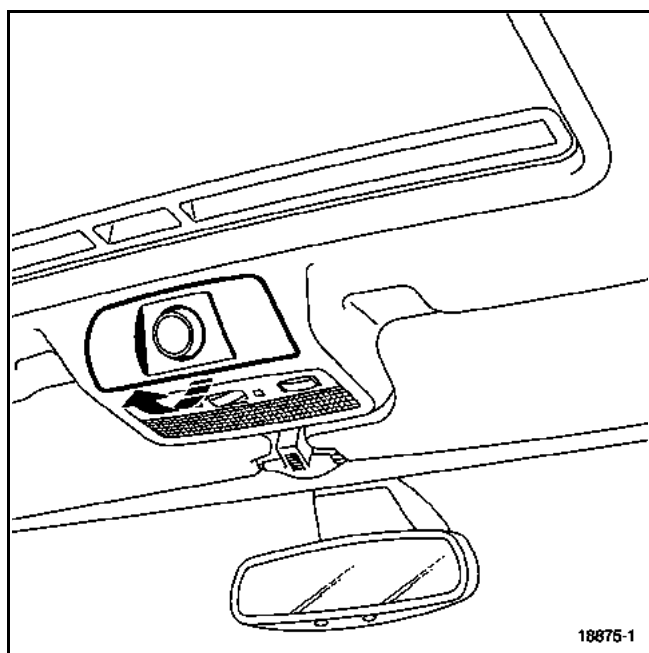

Снимите:
– блок управления люка крыши,

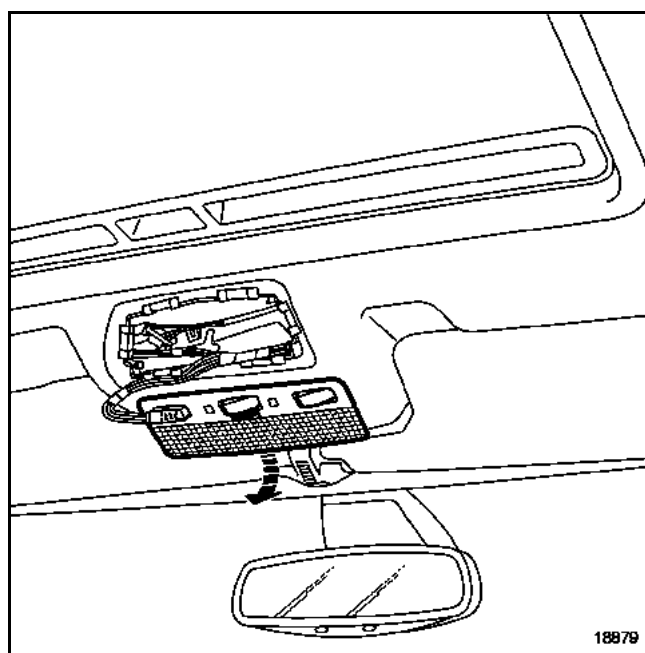

– Плафон освещения салона.

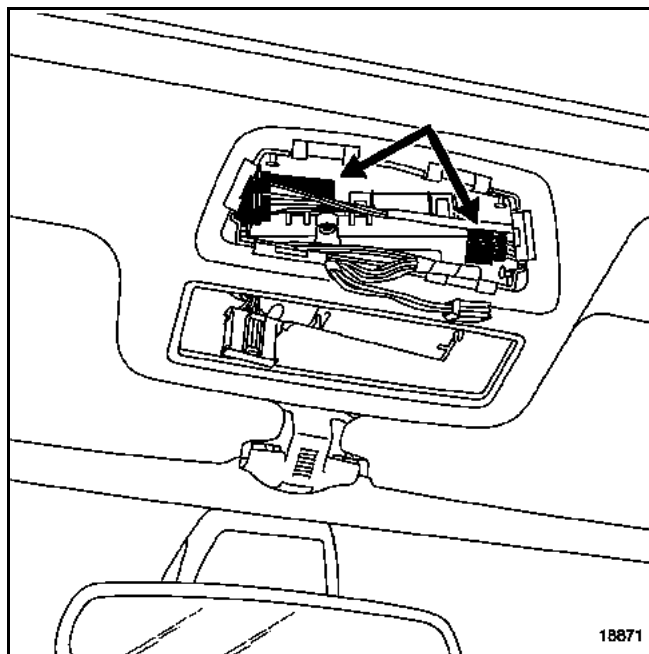

Разъедините два разъема электродвигателя.

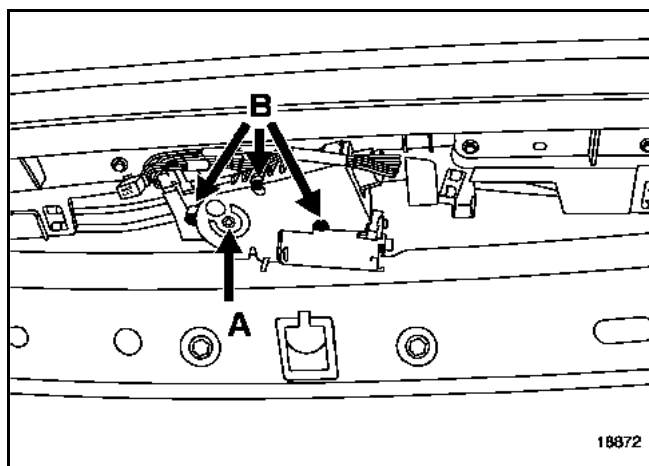

Ключом (шестигранный на 4) поверните болт (А), чтобы закрыть подвижную панель (если она открыта).

Снимите три болта крепления (В) торкс (Т 20), затем извлеките электродвигатель через проем плафона освещения салона.

УСТАНОВКА

В случае отсоединения аккумуляторной батареи, электрической неисправности или выполнения работ с люком крыши система работает только в ручном режиме с перемещением рычагами.

ПРОЦЕДУРА ИНИЦИАЛИЗАЦИИ

Установите переключатель в положение максимального открытия.

Продолжительно нажмите на переключатель (в течение не менее двух секунд) и удерживайте его нажатым.

Электродвигатель перемещает люк в пошаговом режиме до открытия, затем опускается на несколько сантиметров

Отпустите переключатель

Нажмите вновь на переключатель и удерживайте его нажатым (**отпускание переключателя в ходе выполнения циклов повлечет за собой остановку, после которой необходимо повторить операции**)

Люк крыши выполняет полный цикл открытия и закрытия.

ПРИМЕЧАНИЕ: время между двумя операциями процедуры инициализации не должно превышать **пяти секунд**, в противном случае электроника перейдет к новому циклу инициализации.

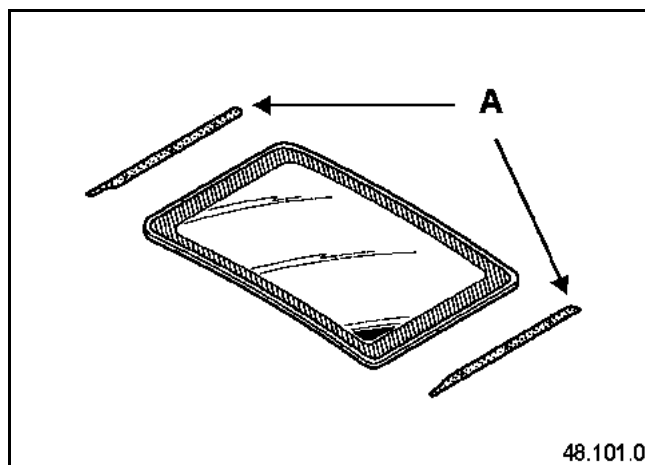

МОМЕНТ ПРЕДВАРИТЕЛЬНОЙ ЗАТЯЖКИ: (A)	1,5 Н.м
МОМЕНТ ЗАТЯЖКИ: (A)	4 Н.м ± 20%

СНЯТИЕ

После снятия двух крышек механизма,

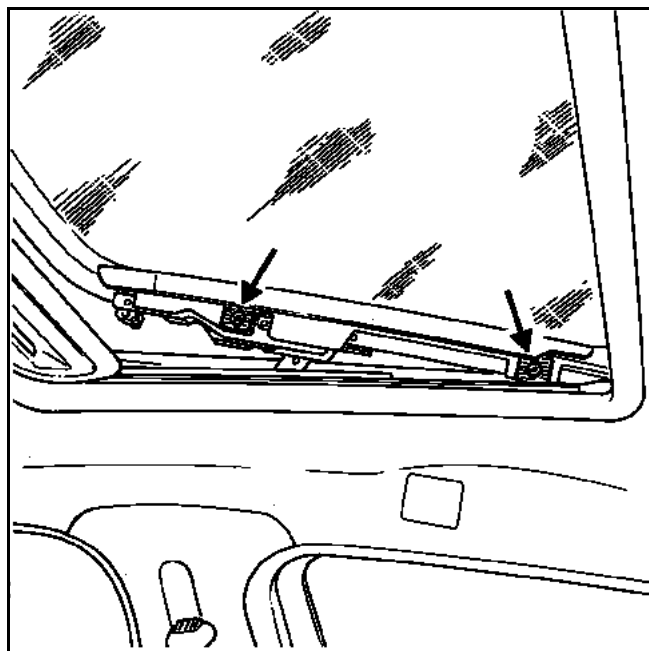

снимите четыре болта крепления (A) (M5 головка ВТR 4).

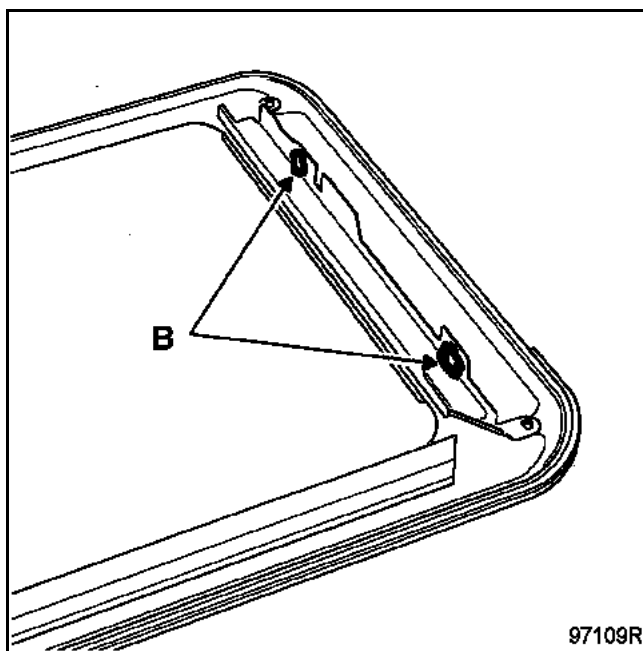

Обратите внимание на вставки (B).

После установки люка крыши приступите к регулировке панели.

Подвижная панель

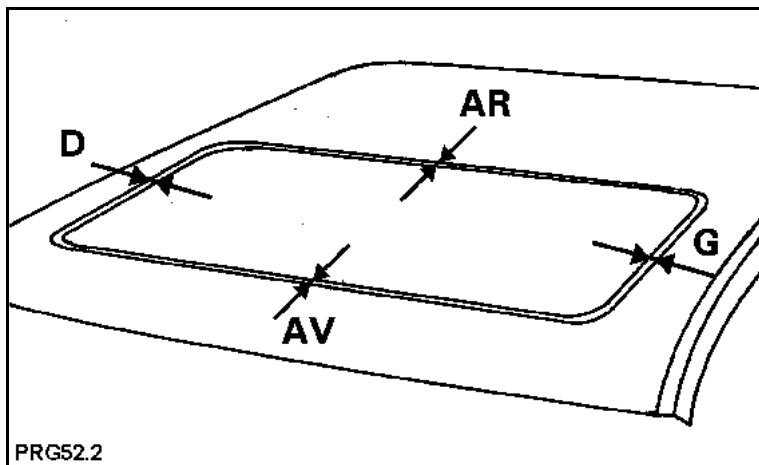

Зазоры между панелью и вырезом в крыше под люк должны быть равномерно распределены между передней и задней сторонами, а также между правой и левой сторонами.

С помощью линейки проверьте в трех точках распределения зазоров.

Измерение необходимо производить между вырезом в крыше под люк и верхней частью формовки (A):

Линия AV

(передняя сторона): 14 $\begin{matrix} 0 \\ -1 \end{matrix}$

Линия D

(правая сторона): 15 ± 0,5

Линия AR

(задняя сторона): 14 $\begin{matrix} +1 \\ 0 \end{matrix}$

Линия G

(левая сторона): 15 ± 0,5

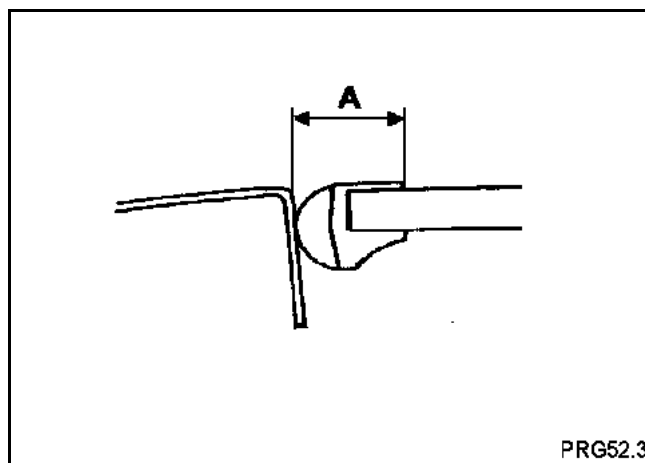

Подвижная панель

РЕГУЛИРОВКА ЗАДНИХ, ПЕРЕДНИХ И БОКОВЫХ ЗАЗОРОВ

Эта операция должна выполняться после снятия подвижной панели или люка в сборе.

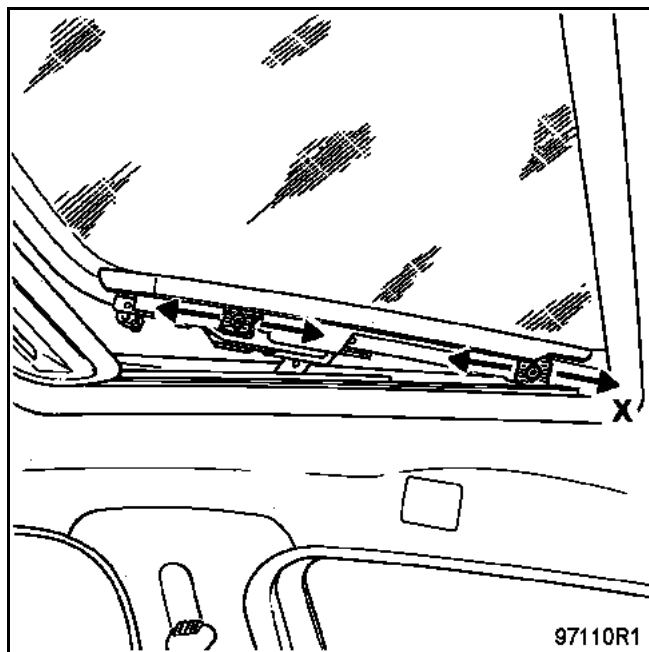

1 - Регулировка задних, передних и боковых зазоров:

Регулировка производится при закрытом положении панели и четырех болтах крепления, это позволяет отрегулировать панель по оси X.

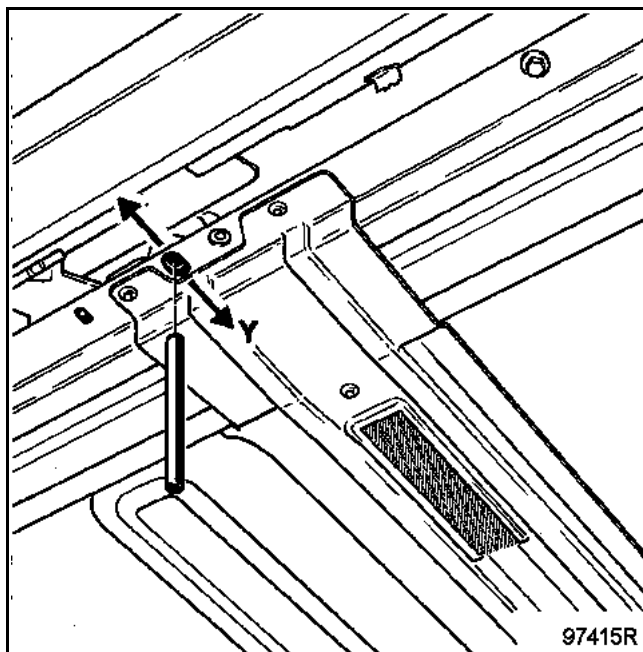

Для регулировки по оси Y, необходимо слегка отпустить болты крепления люка. Установить два цилиндрических стержня диаметром $\varnothing 10$ в специально предназначенные отверстия, чтобы зафиксировать механизм привода люка по оси X и установить панель по оси Y.

Регулировка подвижной панели

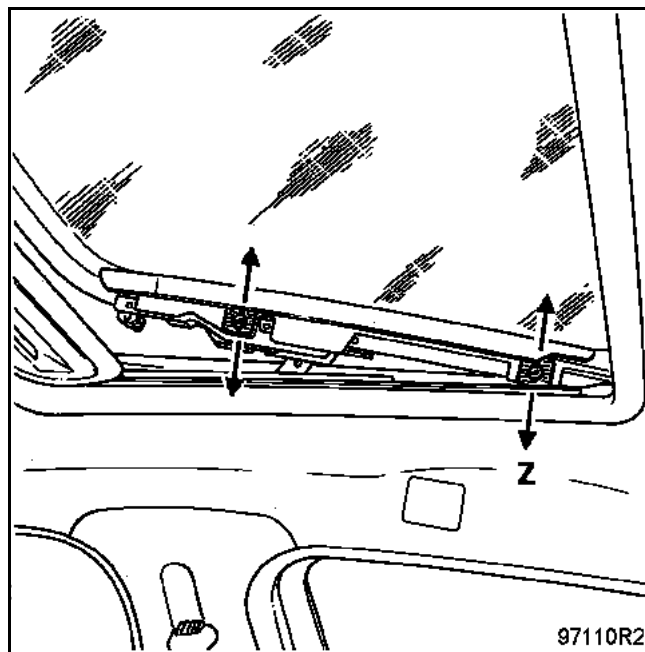
**2 - Регулировка зазоров по высоте по оси (Z):**

Установите люк в закрытое положение.

Так же, как и при регулировке переднего и заднего зазоров, регулировка осуществляется с помощью болтов и панели, см. выше.

Установите линейку на ребро в области выреза в крыше под люк и убедитесь в том, что он находится на одном уровне с подвижной панелью.

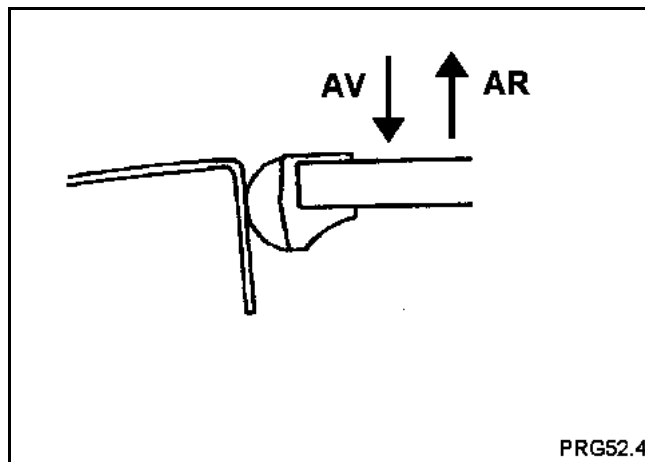
**Регулировка по высоте:**

Допуск для задней части: **1 мм** по выступанию панели.

Допуск для передней части: **1 мм** по заглаблению панели.

Обивка люка

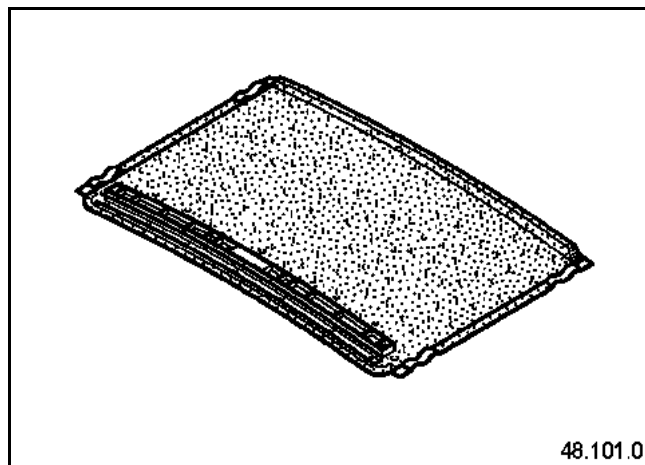

СНЯТИЕ

После снятия:

- прокладки люка крыши,
- поручней (с помощью приспособления **Сар. 1597**),
- верхних облицовок средней стойки,
- облицовок панели боковины,
- двух задних фиксаторов обивки крыши.

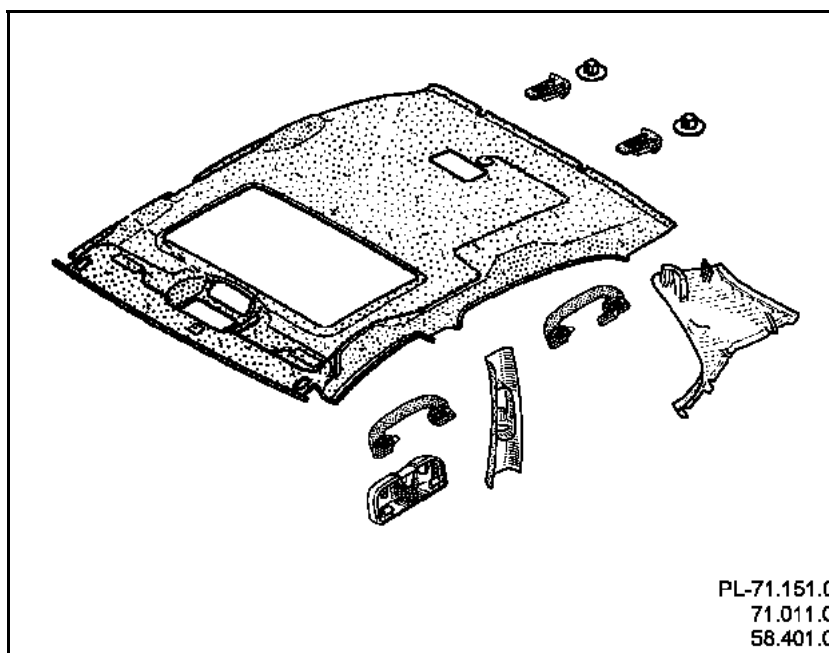

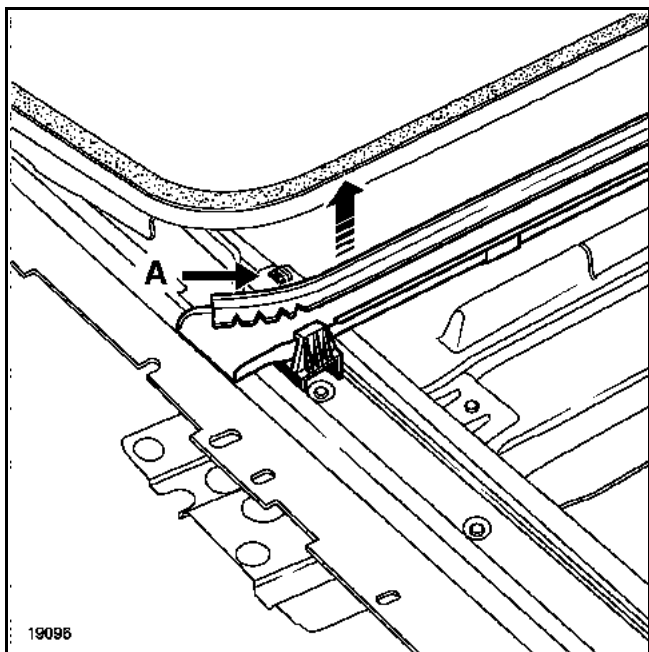

19095

приоткройте подвижную панель.

С помощью длинной плоской отвертки отсоедините поперечину водоотвода (A).

Осторожно извлекайте ее.

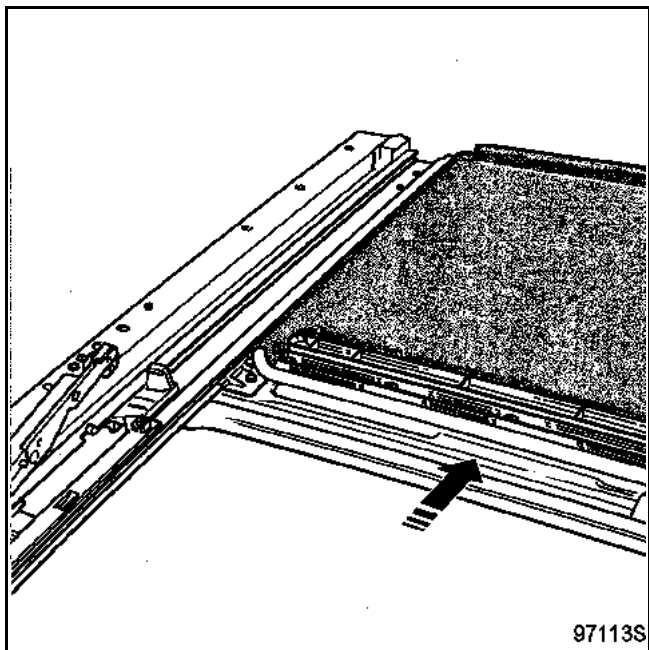

97113S

Отведите обивку люка крыши в задней части, приняв меры предосторожности, чтобы не повредить ее.

Извлеките обивку люка, сдвигая ее к задней части механизма привода люка.

УСТАНОВКА

Установите новую обивку люка, при этом будьте осторожны, чтобы не оторвать шесть лапок (B).

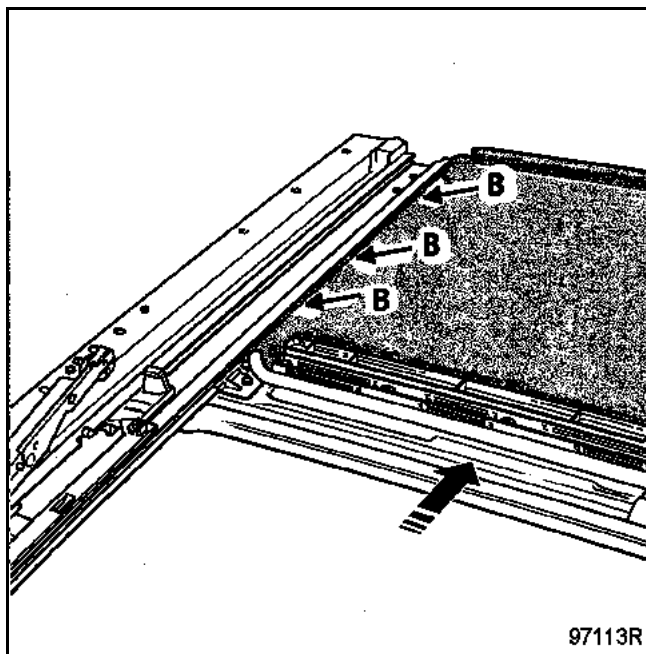

97113R

Установите поперечину водоотвода, нажимая на фиксатор (A).

Проверьте, свободно ли перемещается обивка люка, перед тем, как установить облицовки.

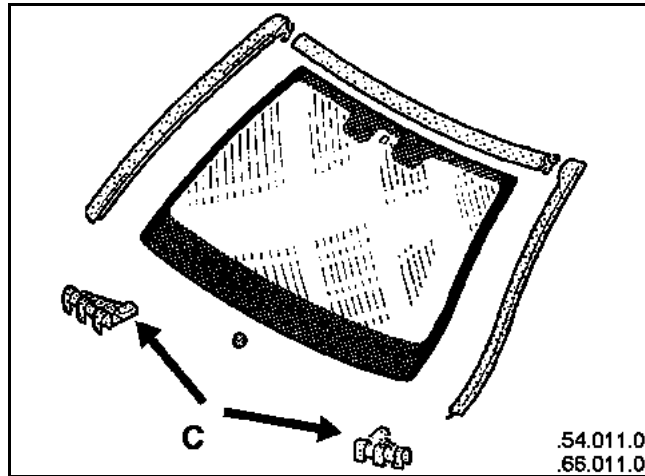

ИНСТРУМЕНТ, НЕОБХОДИМЫЙ ДЛЯ СНЯТИЯ

защита приборной панели: (Car. 1583)

фиксатор (для срезания слоя клея):
(77.11.170.542)

СНЯТИЕ:

После снятия:

- рычагов стеклоочистителей (Elé. 1552)
- двух решеток ниши воздухозабора (глава 55 F),

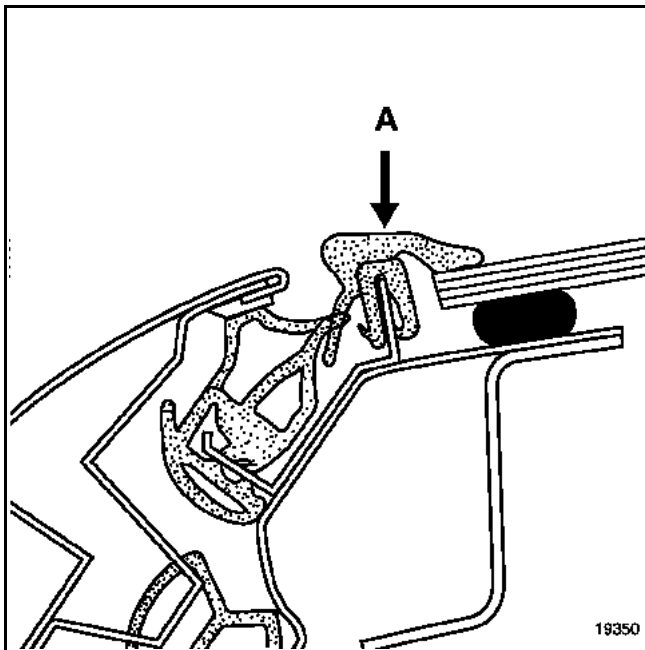

снимите:

- декоративные накладки стойки (A),

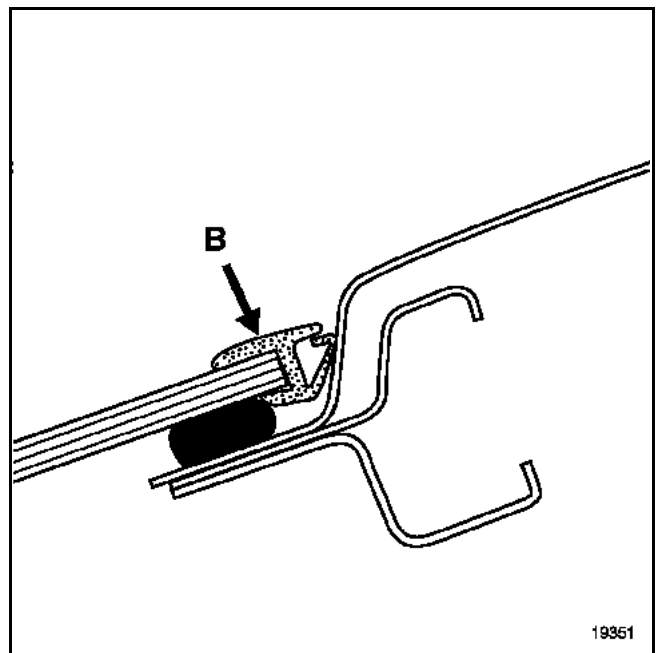

- верхнюю декоративную накладку (B),
- удерживающие прокладки (C).

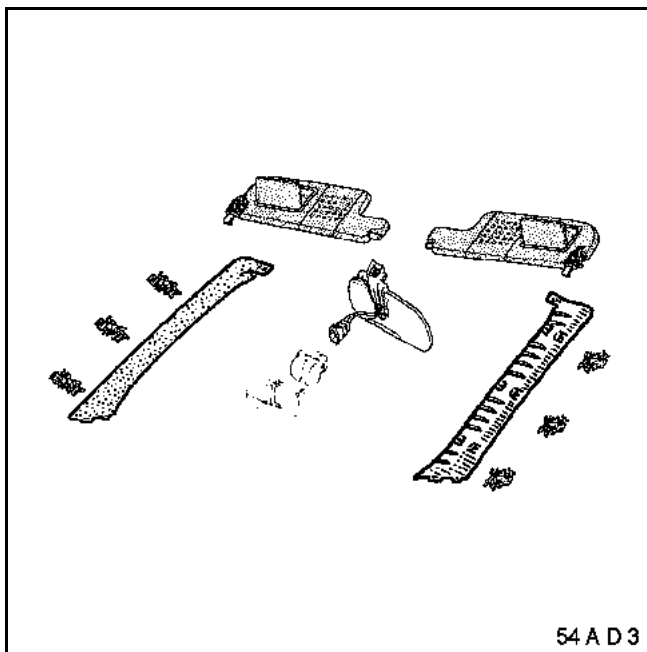

Снимите:

- солнцезащитные козырьки и их кронштейны;
- облицовки стоек проема ветрового стекла;
- внутреннее зеркало заднего вида, разъедините разъемы.

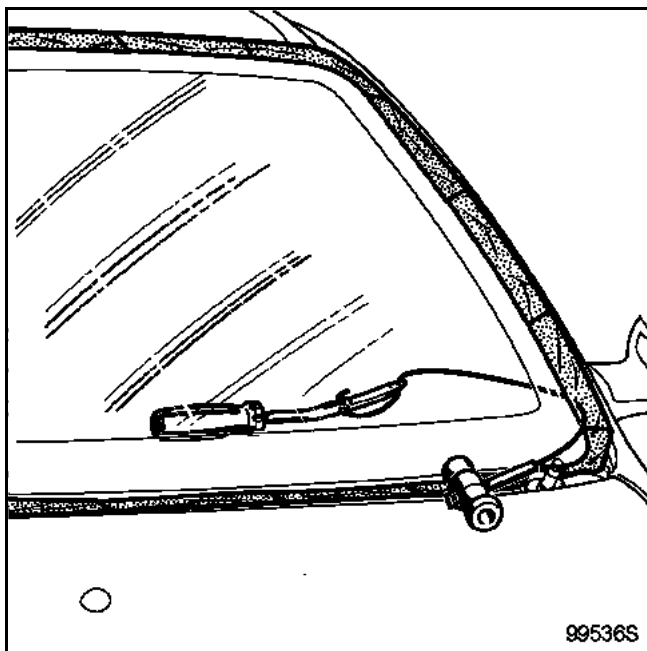

Оклейте стекло по периметру клейкой лентой.

Установите защиту приборной панели, затем срежьте слой клея.

УСТАНОВКА

Подготовка и вклеивание см. Техническую ноту (560 A).

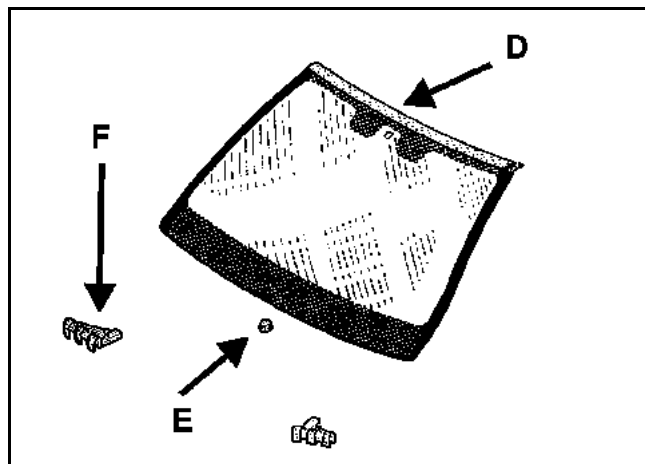

Наденьте верхнюю декоративную накладку стекла (D).

Приклейте клеящийся упор (E) (в центральной части, нижней по отношению к проему по ходу вклеивания).

Установите удерживающие прокладки (F).

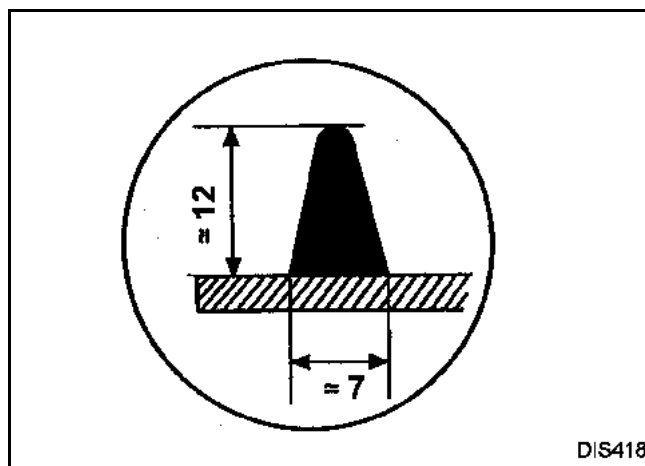

Соблюдайте размер слоя клея.

Приклейте ветровое стекло (вдвоем с помощником).

Равномерно распределите зазоры между стеклом и стойками.

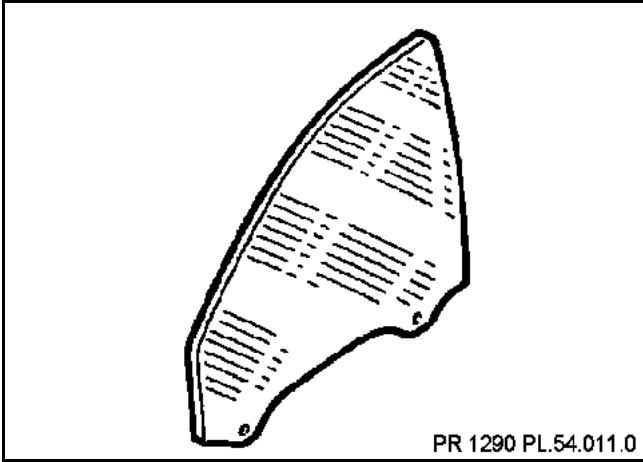

СНЯТИЕ

После снятия внутренней облицовки (глава 72. А),

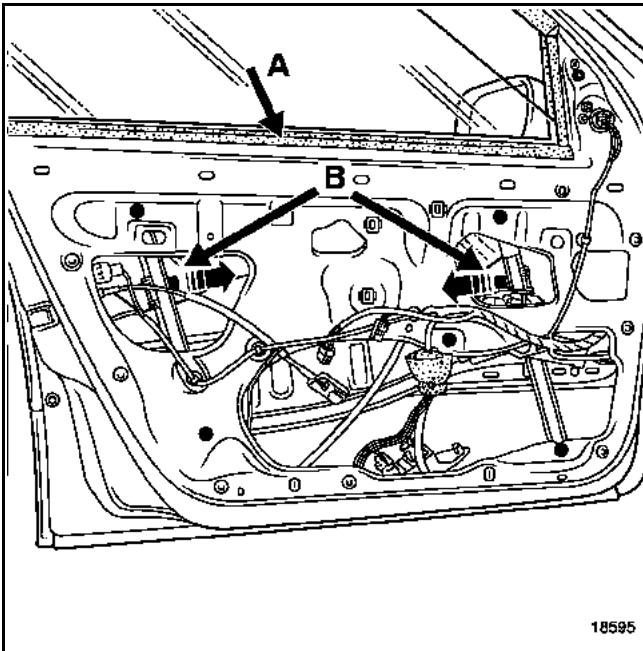

снимите:

- внутреннюю уплотнительную профилированную полосу стекла (А),
- два держателя крепления стекла (В).

Снимите стекло с осей ползуна стеклоподъемника.

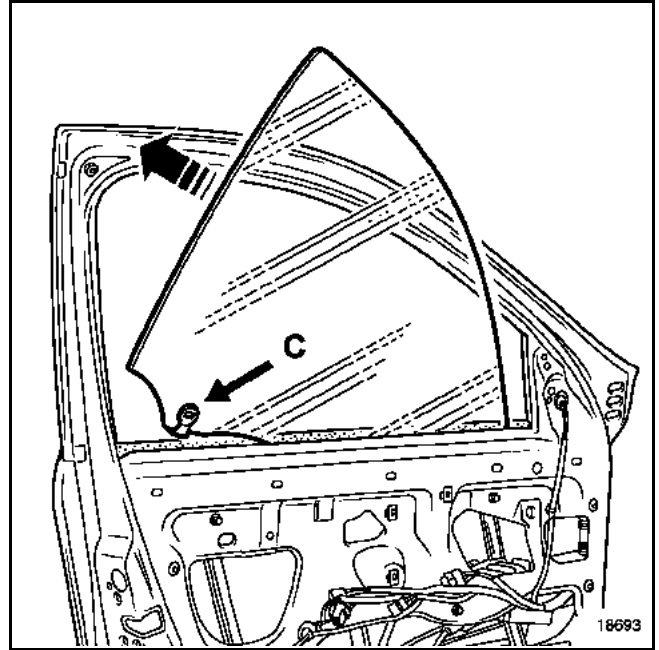

Снимите стекло.

УСТАНОВКА

Проверьте установку держателей с прокладками из пеноматериала (С).

Затем действуйте в порядке, обратном снятию.

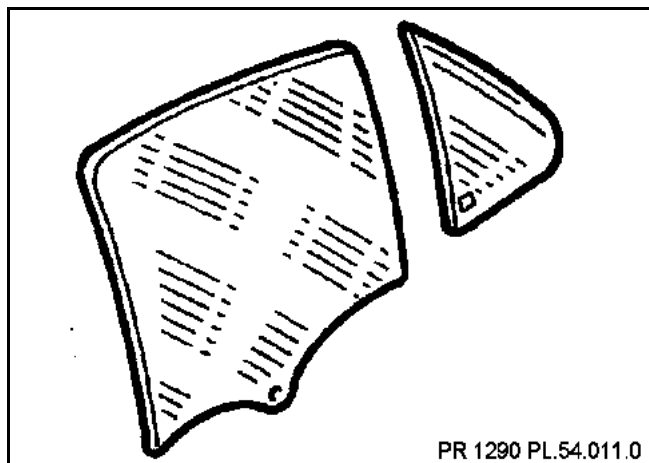

СНЯТИЕ

После снятия внутренней облицовки (глава 72. В),

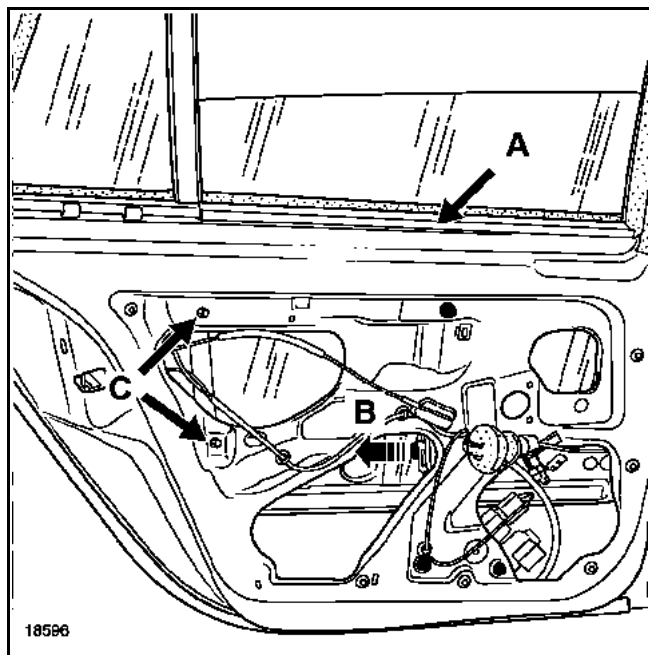

снимите внутреннюю уплотнительную профилированную полосу стекла (А) и держатель стекла (В).

Снимите стекло с оси ползуна привода стеклоподъемника

Опустите стекло на дно корпуса двери

Снимите два болта нижнего крепления неподвижной стойки (С),

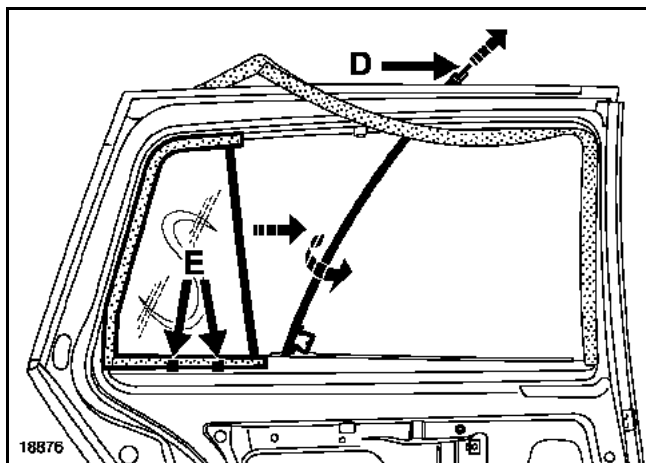

Снимите:

- не полностью направляющий желобок двери,
- болт верхнего крепления неподвижной стойки (D) (торкс Т на 20) поверните его (на 1/4 оборота), чтобы извлечь из корпуса двери.

Снимите:

- опускающее стекло,
- неподвижное стекло, при этом будьте осторожны, не зажмите наружную уплотнительную профилированную полосу стекла.

УСТАНОВКА

Проверьте установку двух фиксаторов (Е) внутренней облицовки перед установкой неподвижного стекла.

Затем действуйте в порядке, обратном снятию.

ПРИМЕЧАНИЕ: снятие неподвижного стекла может производиться только после снятия опускающего стекла.

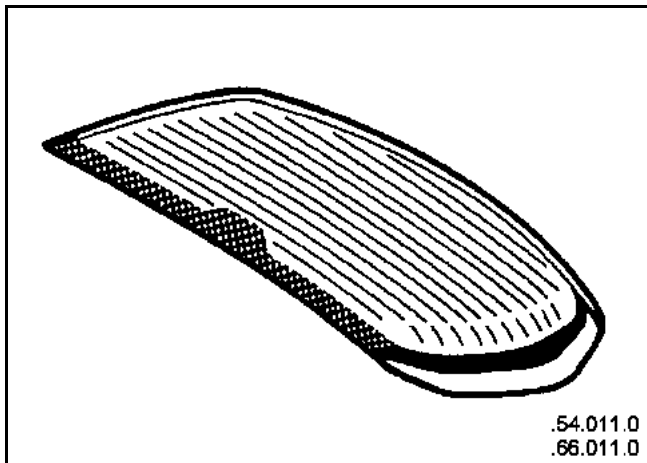

СНЯТИЕ

После снятия:

- заднего элерона (глава 56 А),
- рычага стеклоочистителя (с помощью приспособления Е1é. 1552),
- обивок двери задка (глава 73 В),

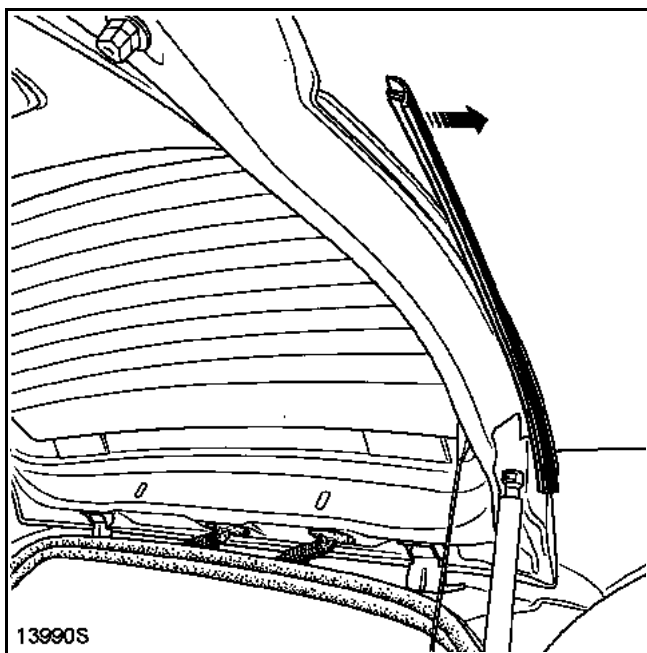

снимите боковые облицовки.

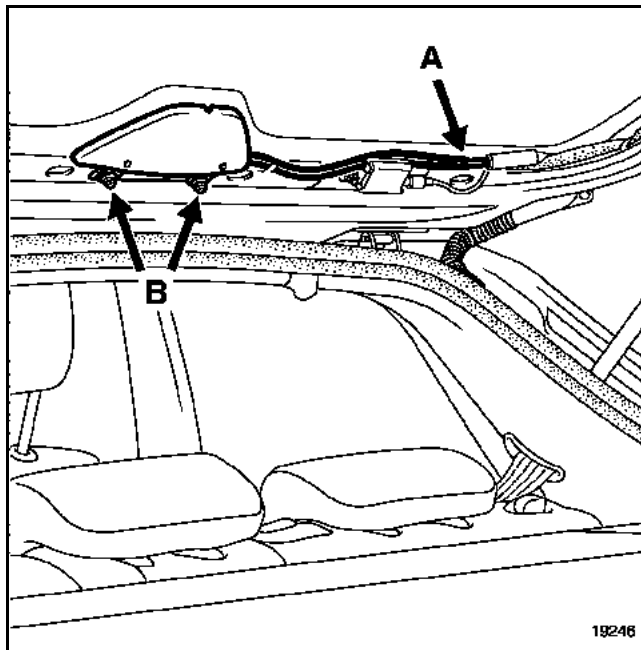

Разъедините:

- разъем спутниковой антенны (А), затем снимите ее (В),

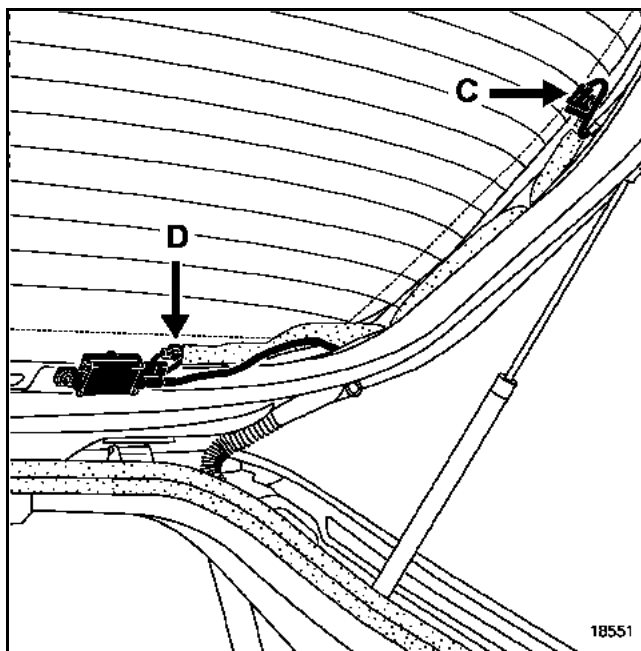

- разъемы проводов обогревателя стекла (С),
- разъем выключателя антенны (D).

СРЕЗАНИЕ СЛОЯ КЛЕЯ

С помощью предохранительной ленты обклейте стекло по периметру.

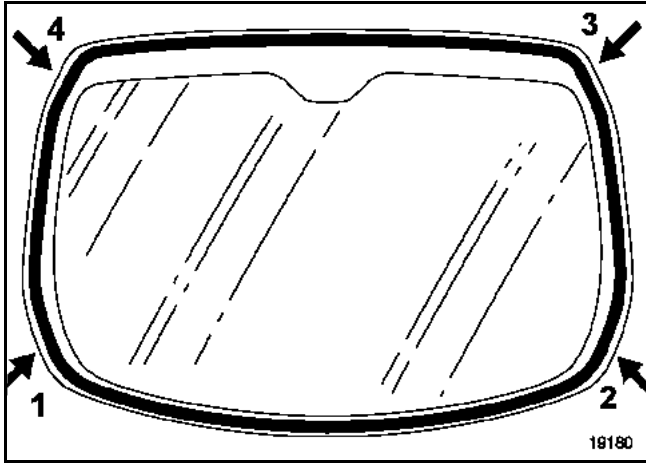

Проткните слой клея в точке (1).

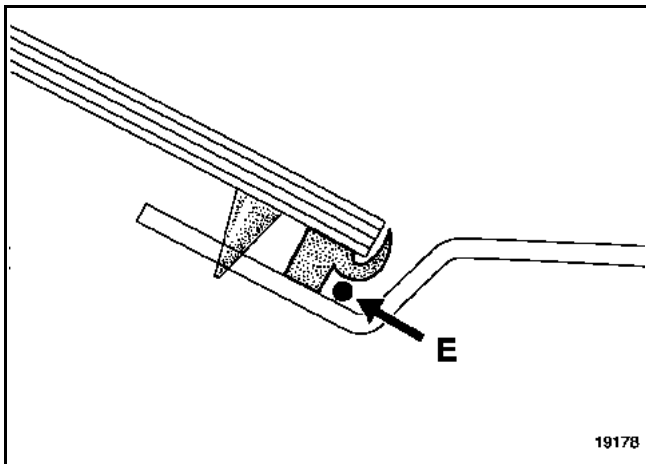

Проденьте струну для снятия стекол (E) под кромку нижнего держателя.

Срежьте слой клея в нижней части стекла (от 1 до 2).

Действуйте так же с верхним держателем (от 3 до 4).

УСТАНОВКА

Подготовка и вклеивание см. Техническую ноту (560 А).

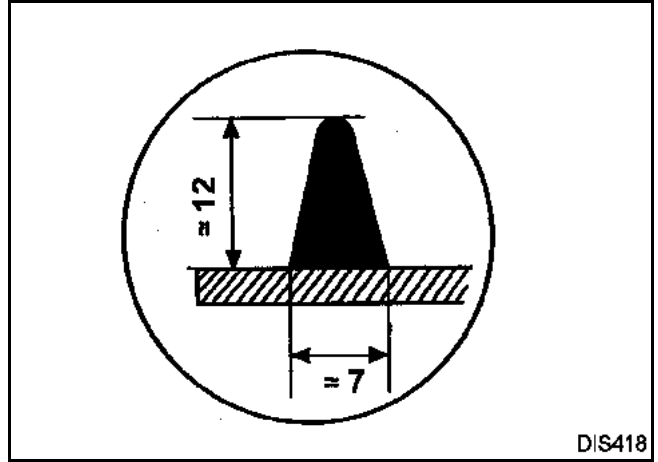

Соблюдайте размер слоя клея.

Вклейте ветровое стекло (вдвоем с помощником).

Равномерно распределите боковые зазоры.

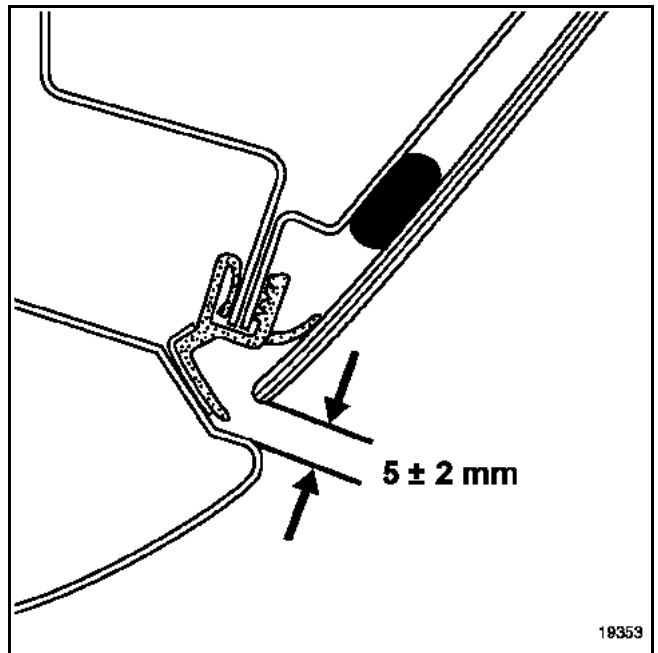

ВНИМАНИЕ: Стекло окна боковины устанавливается с помощью держателя. В запасные части держатель не поставляется. При снятии и установке стекла действуйте, как указано ниже, чтобы не повредить при срезании держатель.

СНЯТИЕ

После снятия:

- задней боковой полки (глава 71 G),
- облицовки панели боковины (глава 71 I),
- заднего фонаря,

СРЕЗАНИЕ КЛЕЕВОЙ ПРОКЛАДКИ

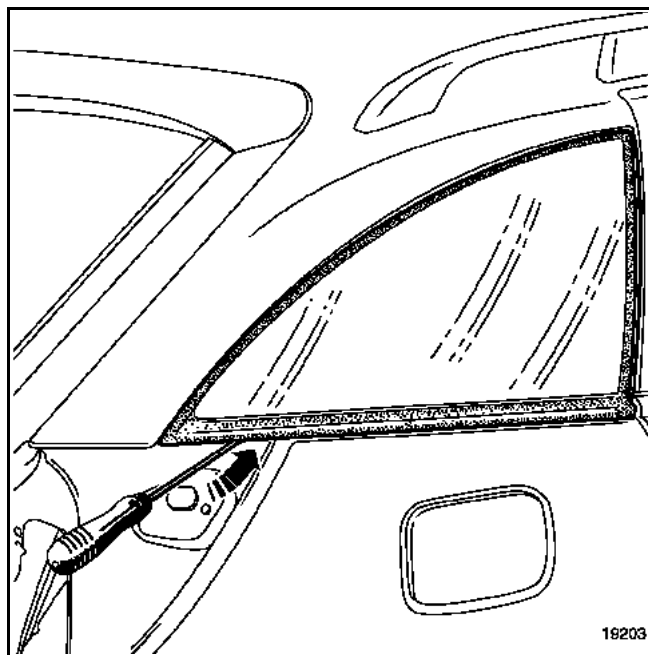

с помощью предохранительной ленты обклейте стекло по периметру.

Проткните слой клея в нижней задней части проводом в оплетке.

ВАЖНОЕ ЗАМЕЧАНИЕ: приспособление для прокалывания отверстий должно вставляться как можно ближе к панели кузова.

Установите удерживающее приспособление внутри автомобиля, затем рукоятку для вытягивания снаружи (вдвоем с помощником).

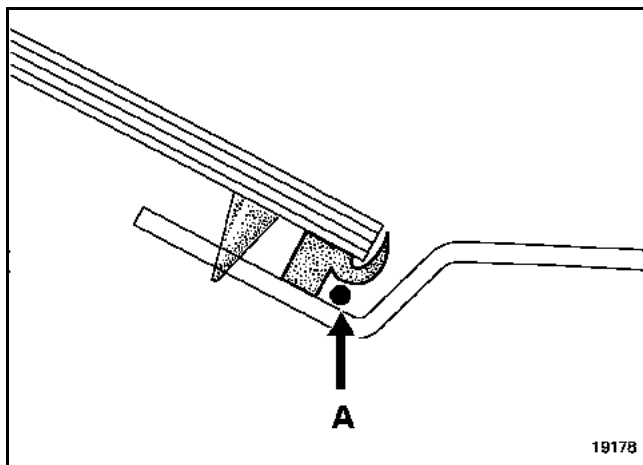

Пропустите струну для снятия стекол (A) под кромку нижнего держателя.

Срежьте слой клея от (B) до (C).

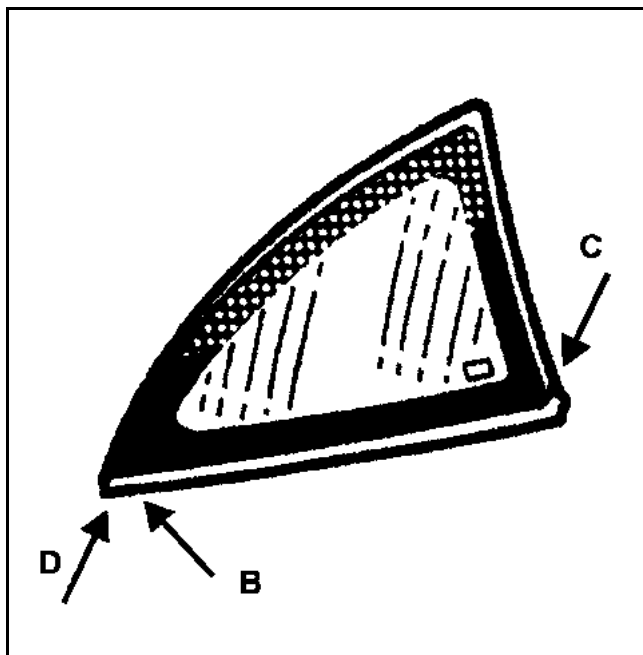

Пропустите струну для снятия стекол под кромку держателя от (C) до (D), затем срежьте слой клея.

Удерживайте стекло снаружи, затем закончите вырезание от точки (D) до (B).

УСТАНОВКА

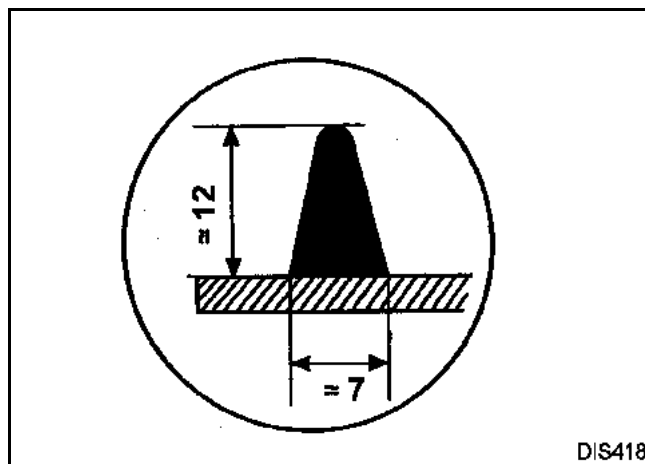

Соблюдайте размер слоя клея.

Подготовки и склеивание см. Техническую ноту (560 А).

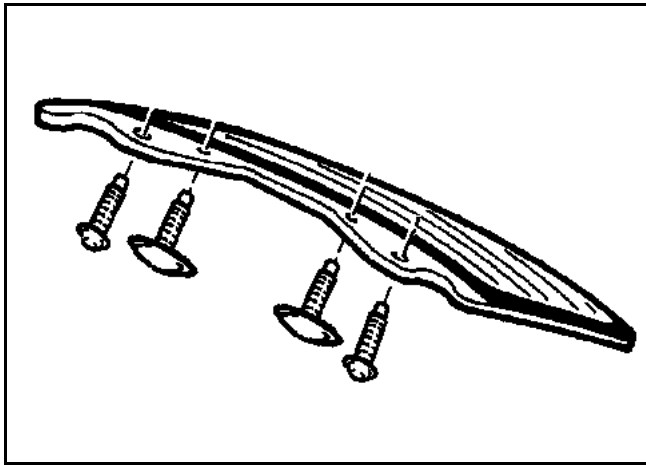

СНЯТИЕ

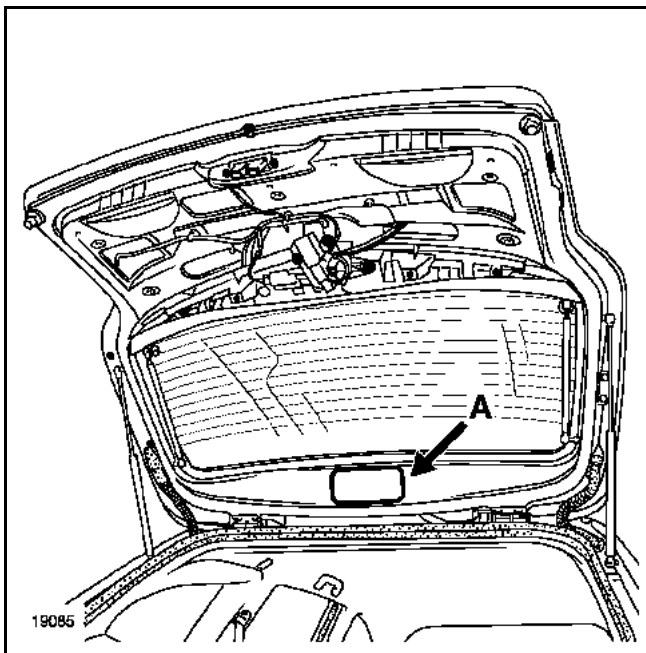

Отсоедините люк доступа (A).

Разъедините разъем проводов обогревателя стекла.

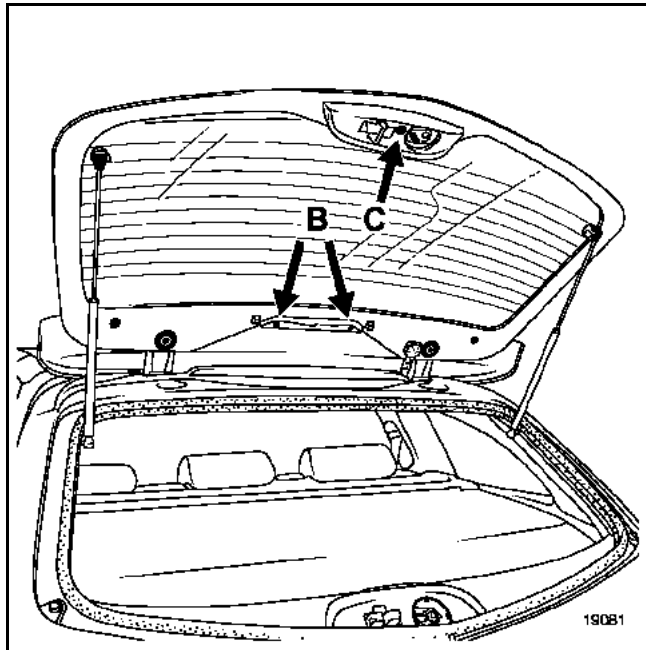

Снимите:

- крышку верхнего стоп-сигнала (B),
- декоративную накладку фиксатора замка (C)

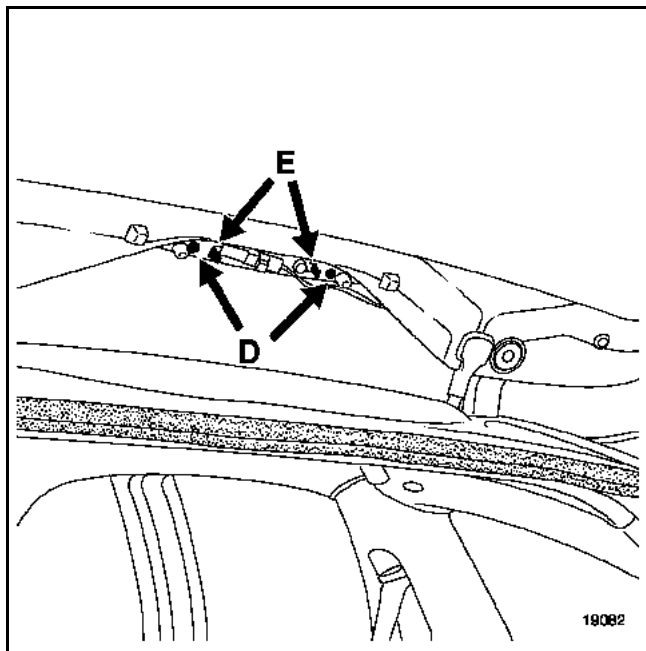

- два болта крепления третьего верхнего стоп-сигнала (D).

Отсоедините стоп-сигнал в точках (E).

Отсоедините жгут проводов.

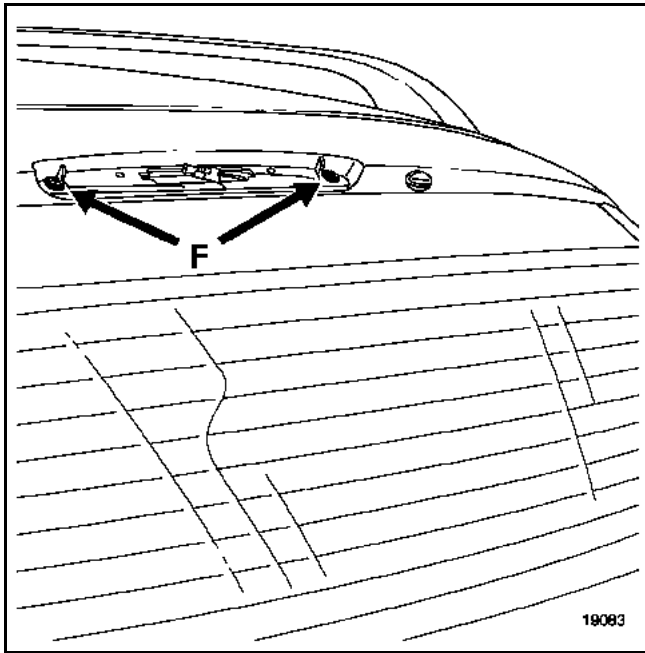

Снимите:

- два болта крепления элерона (F),

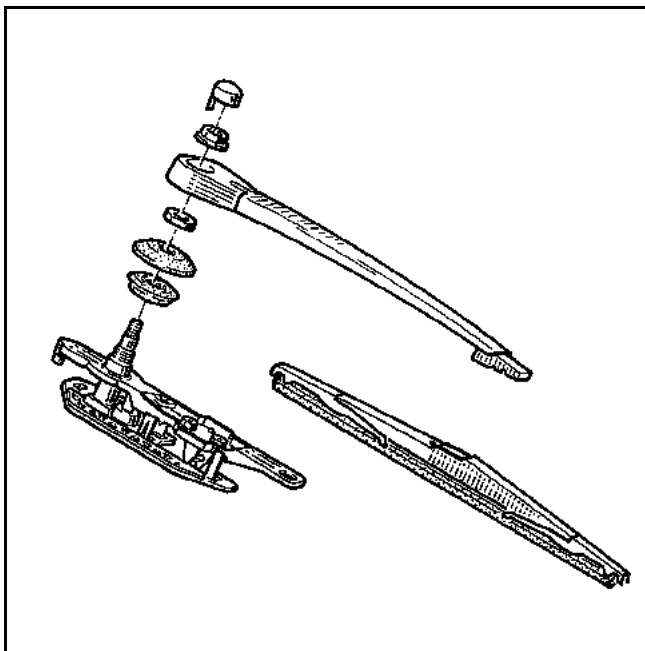

- рычаг очистителя заднего стекла.

Отсоедините газонаполненные упоры двери багажного отделения (на стекле).

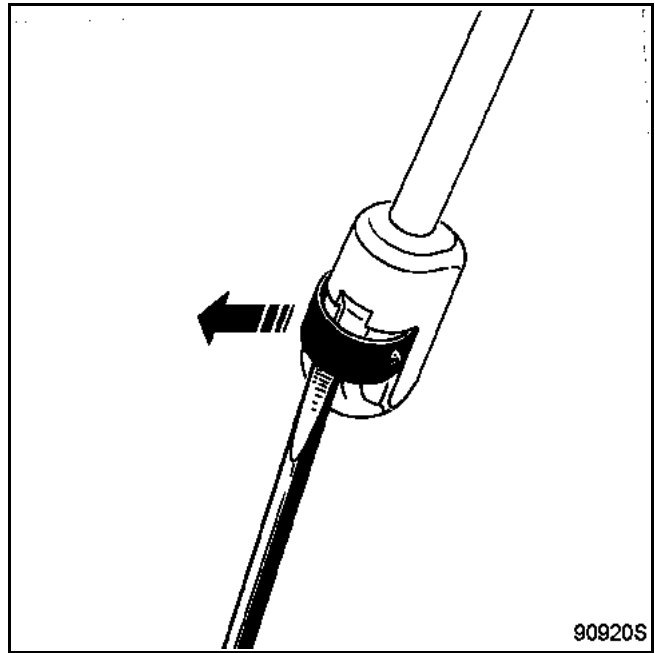

С помощью небольшой плоской отвертки отведите захваты защелки, не вынимая ее из гнезда.

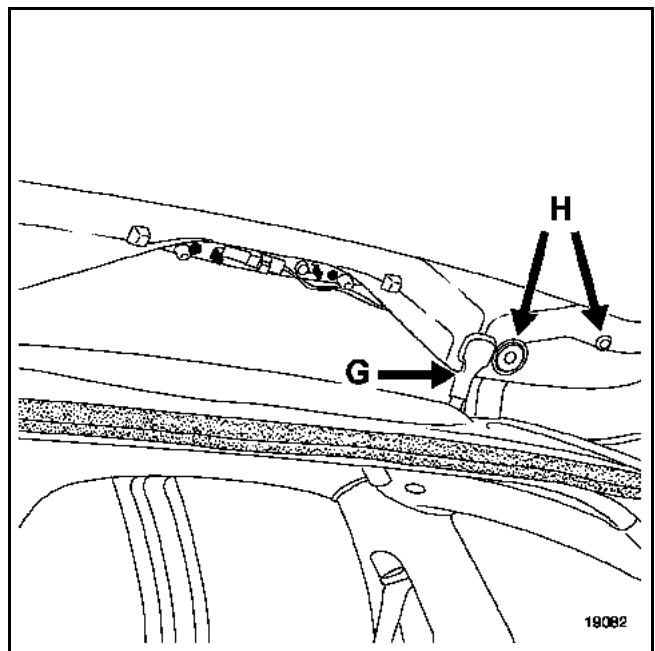

(Вдвоем с помощником)

Высвободите жгут проводов противотуманного фонаря (G).

Снимите:

- четыре болта крепления открывающегося стекла (H),
- стекло.

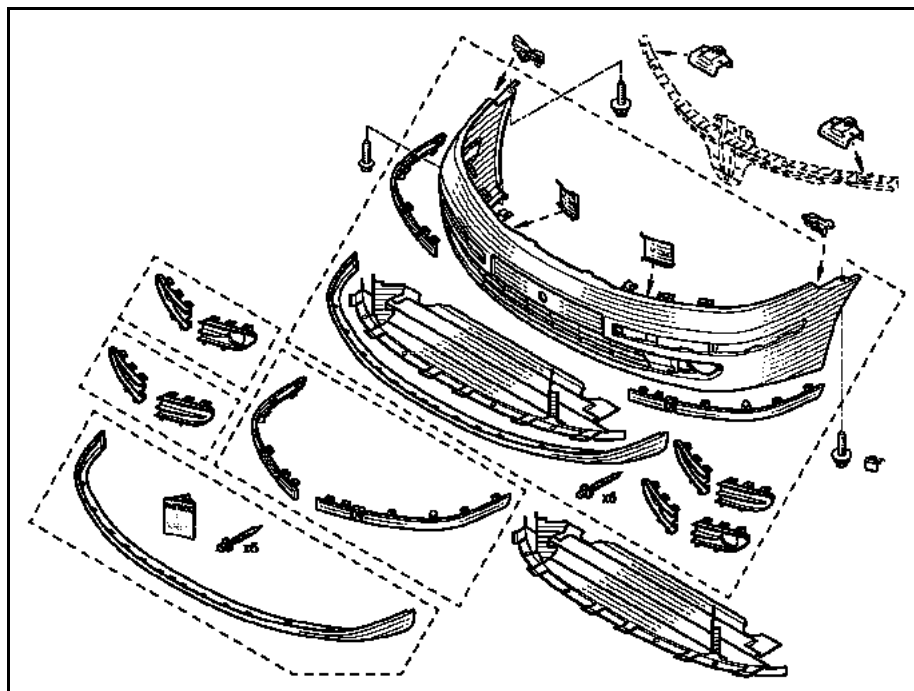

СНЯТИЕ

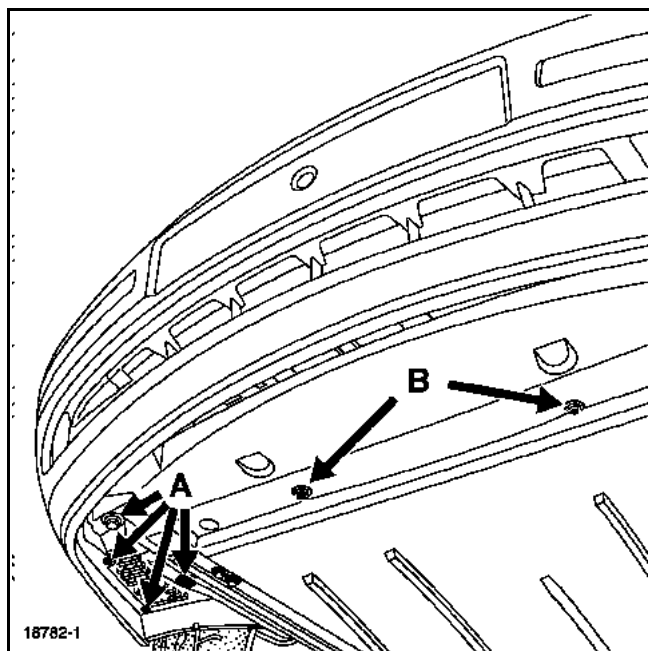

Снимите:

- три болта и нижний держатель (A) нижних элементов защиты переднего крыла,
- болты крепления защиты поддона картера двигателя (B) (M6 головка 10)

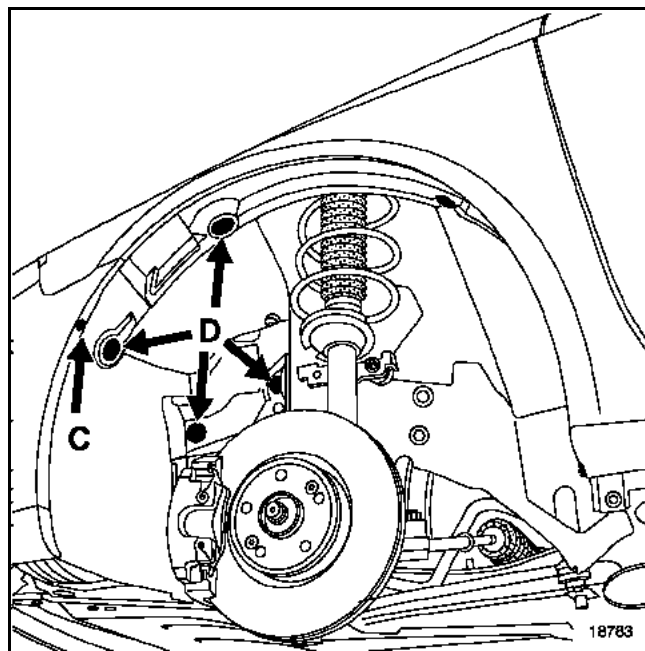

- болты крепления (C) (торкс Т 20),
- держатели (D), затем частично высвободите подкрылок.

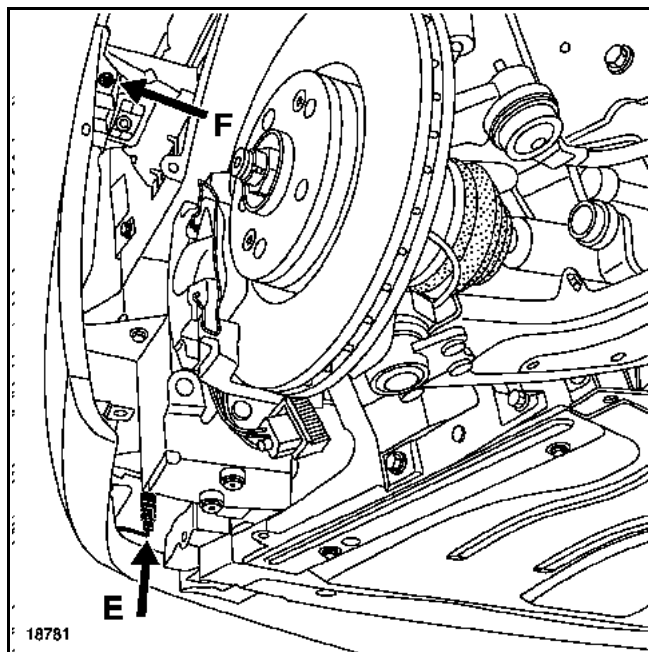

Разъедините разъемы (E) питания противотуманных фар (если установлены).

Снимите два болта бокового крепления (F).

Частично высвободите бампер, отсоедините трубку подвода жидкости к жиклерам омывателей фар (G) (если установлены).

Снимите бампер (вдвоем с помощником).

УСТАНОВКА (ВДВОЕМ С ПОМОЩНИКОМ)

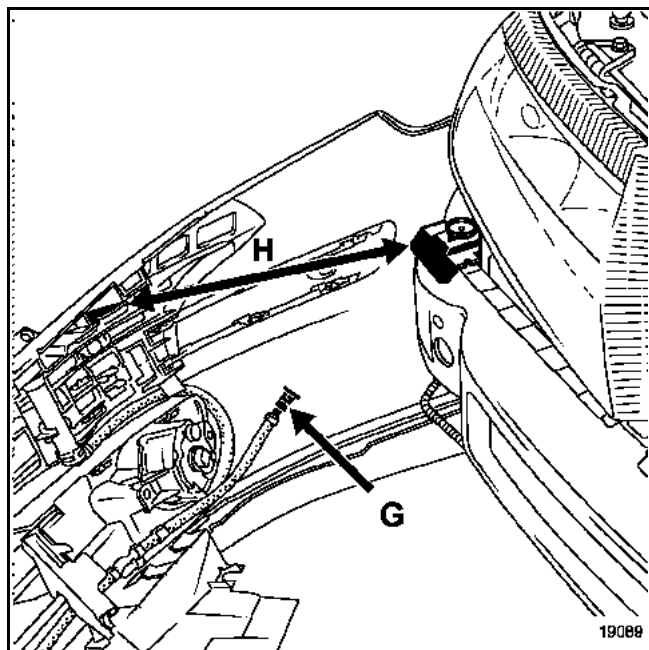

Подсоедините трубку подвода жидкости к жиклерам омывателей фар (G) (если установлены).

Приложите бампер к поперечине и совместите направляющие с гнездами (H).

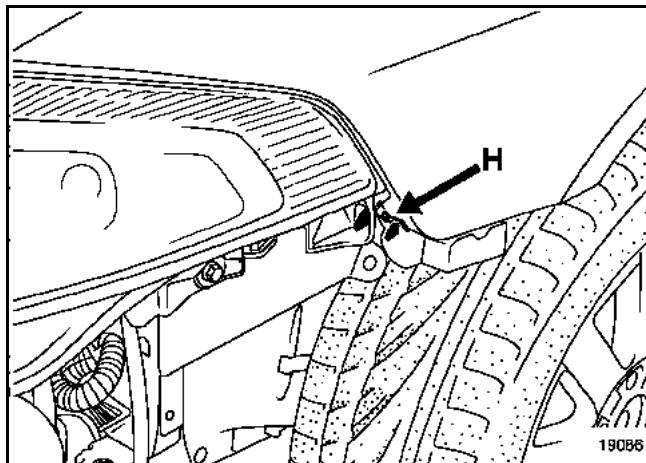

Проверьте надежность крепления бампера установочным фиксатором крыла.

ПОДГОНКА ДЕТАЛИ СО СКЛАДА ЗАПАСНЫХ ЧАСТЕЙ ДЛЯ УСТАНОВКИ ЖИКЛЕРОВ ОМЫВАТЕЛЕЙ ФАР

ПРИМЕЧАНИЕ: необходимо проделать отверстие в бампере, если в нем расположены жиклеры омывателей фар

Затем вырежьте по имеющимся меткам (на внутренней стороне бампера).

СНЯТИЕ крышки жиклера омывателя фары

Отсоедините в точке (I).

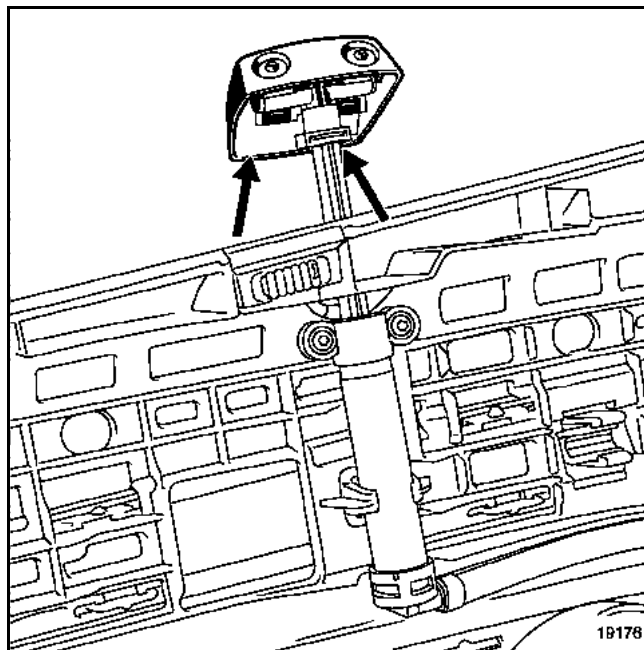

СНЯТИЕ жиклера омывателя фары

Приподнимите вручную жиклер, затем отсоедините декоративную накладку в точке (J).

Снимите два болта крепления (K).

Отсоедините трубку подвода жидкости, затем снимите жиклер.

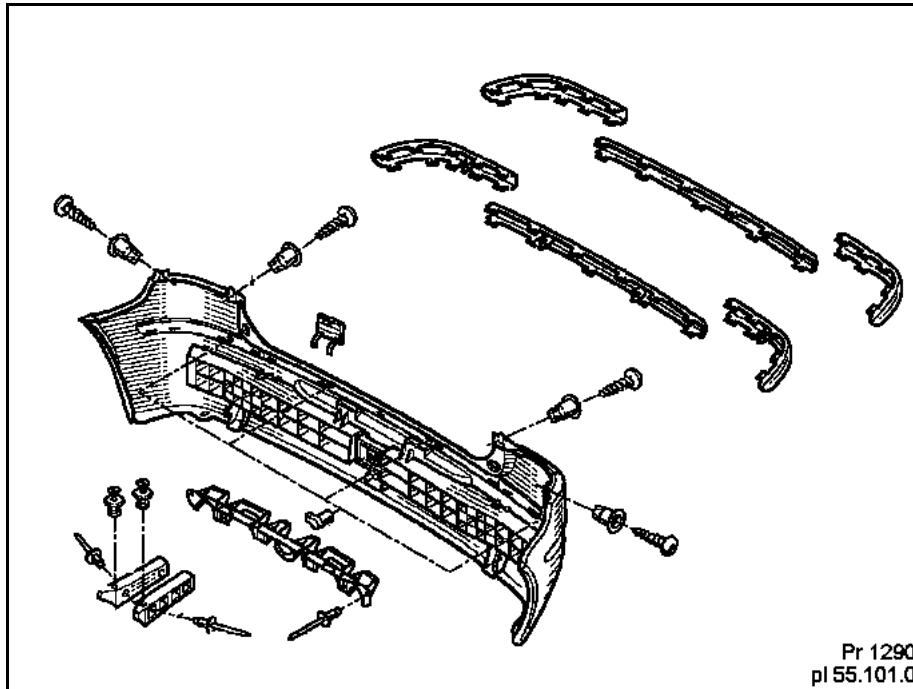

СНЯТИЕ

После снятия задних фонарей,

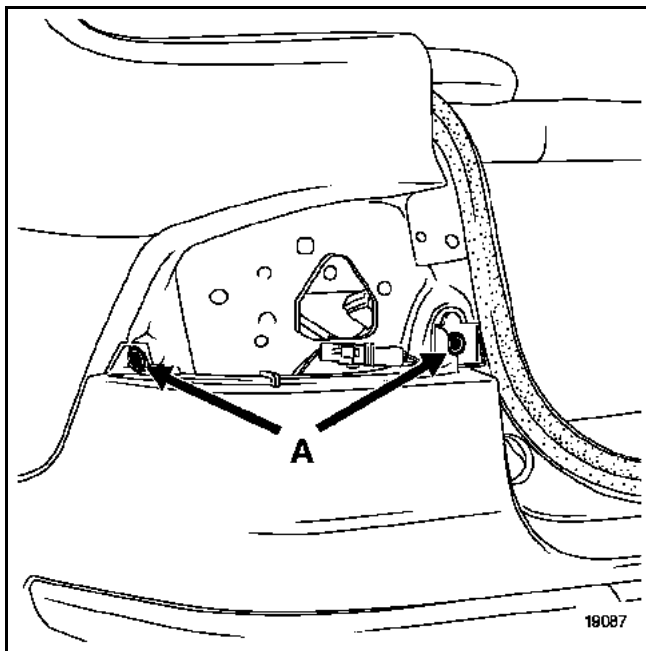

СНИМИТЕ:

- болты верхнего крепления (A) (торкс Т20),

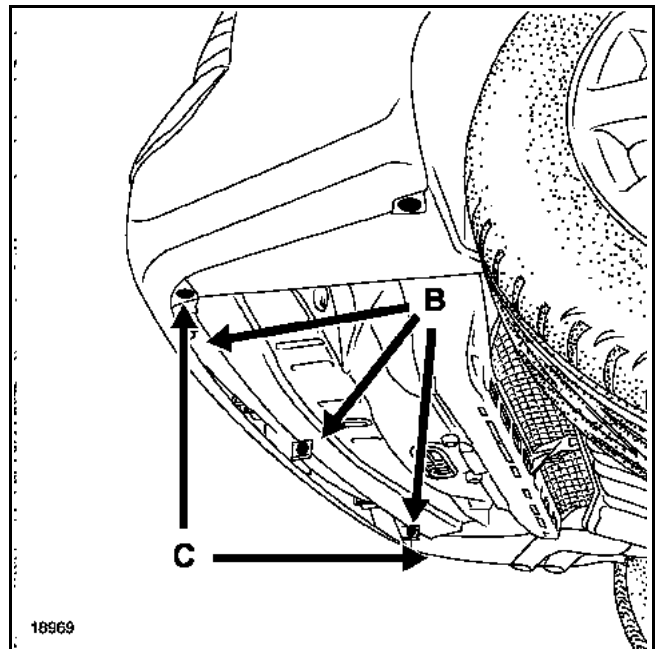

- три нижних держателя (B) (пластмассовые заклепки),
- болты крепления (C) (торкс Т 20),

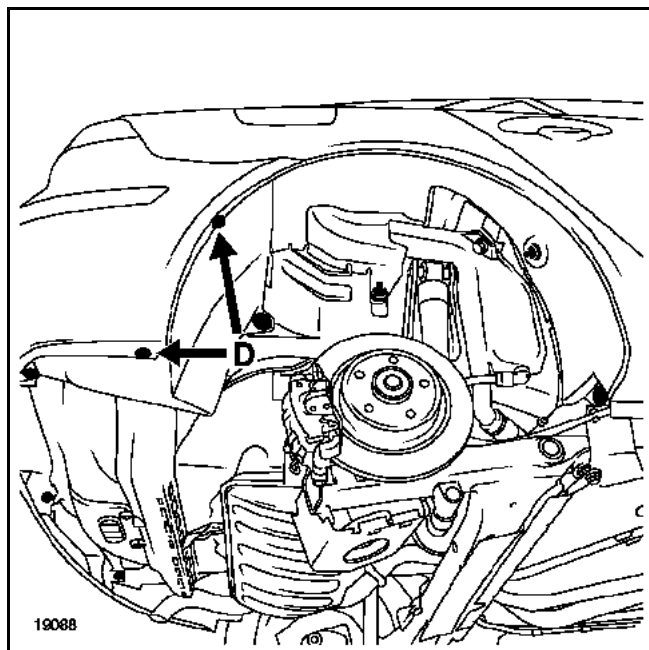

– два болта бокового крепления (**D**) (торкс T20),

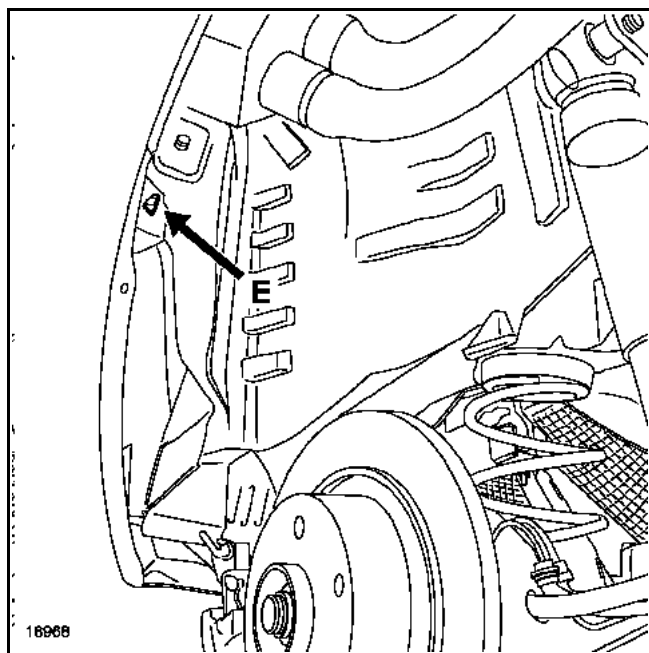

– боковые держатели (**E**) (пластмассовые заклепки).

Отсоедините бампер от защитных щитков заднего крыла.

Разъедините разъем питания фонарей освещения номерного знака и системы парковки (если установлены).

Потяните бампер на себя и снимите его (вдвоем с помощником).

УСТАНОВКА (ВДВОЕМ С ПОМОЩНИКОМ)

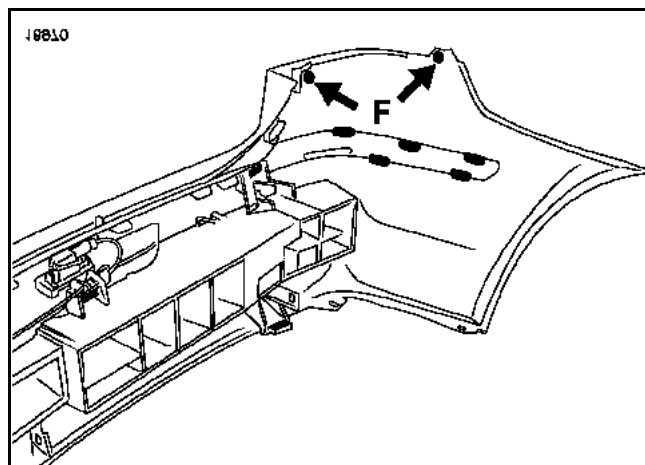

Нанесите уплотнительную мастику (Складской № 77.11.170.230) вокруг точки верхнего крепления (**F**).

Проверьте надежность крепления амортизатора.

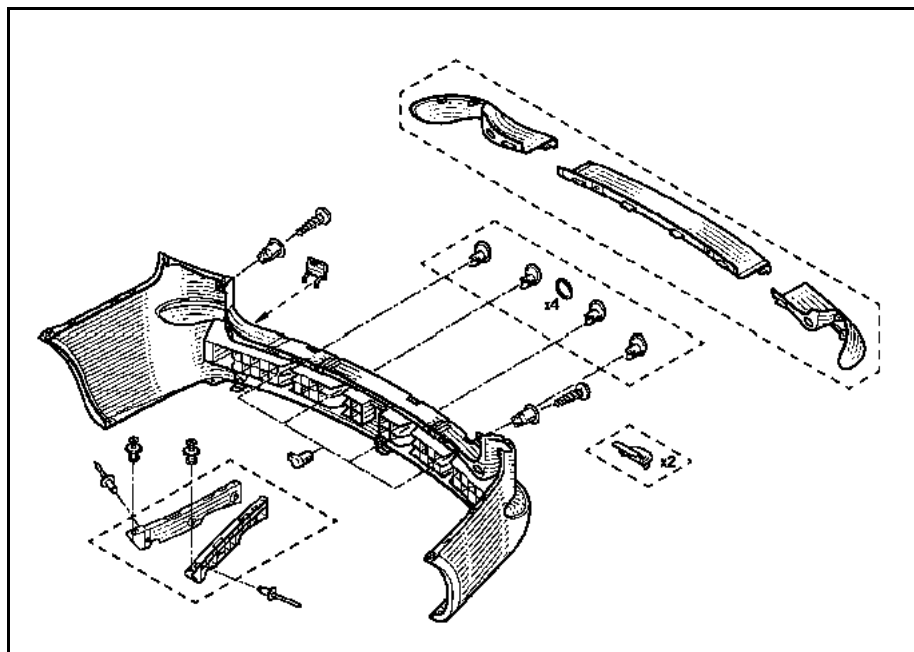

СНЯТИЕ

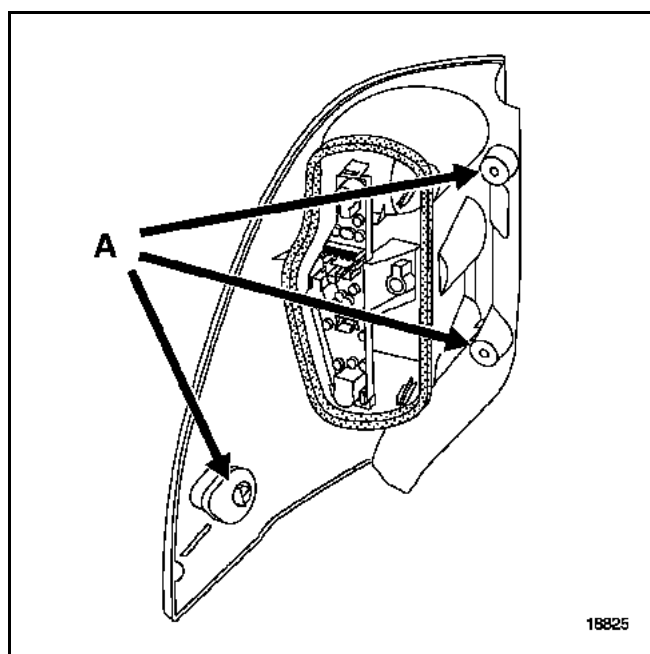

Снимите три болта крепления задних фонарей (А).

Разъедините разъёмы, затем снимите фонари.

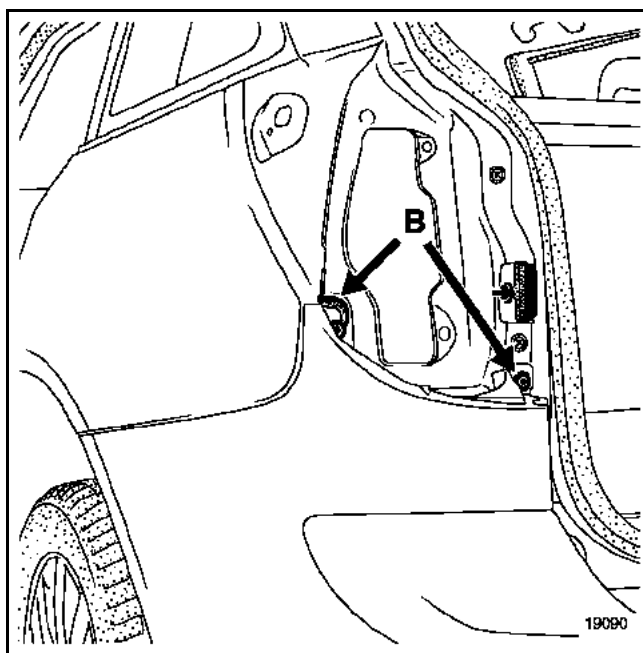

Снимите:

– болты крепления (В),

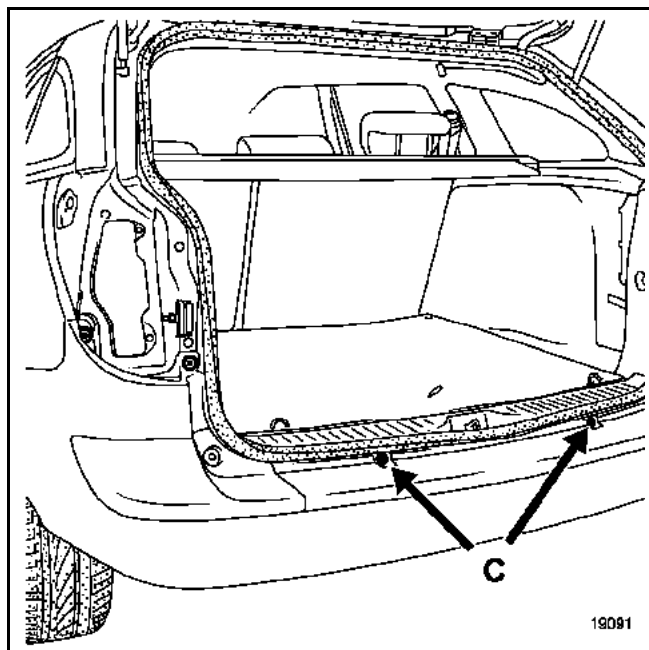

– два держателя (C) (пластмассовые заклепки),

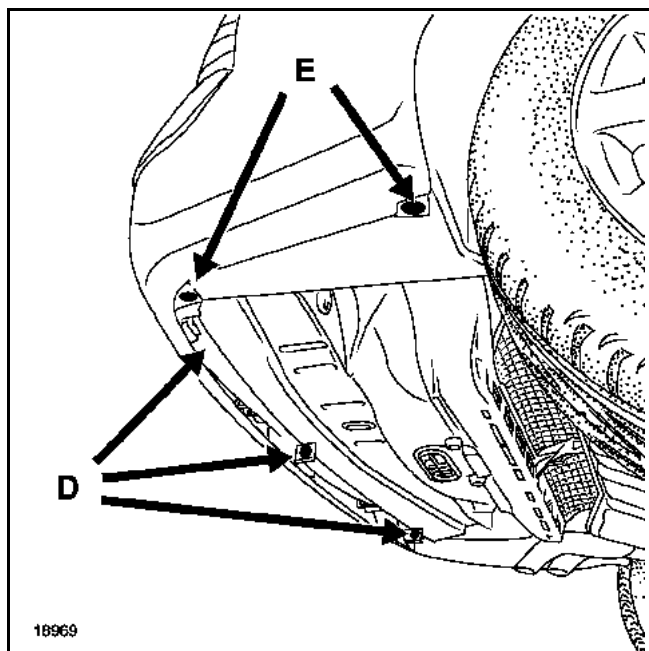

– три нижних держателя (D) (пластмассовые заклепки),
– болты крепления (E) (торкс Т 20),

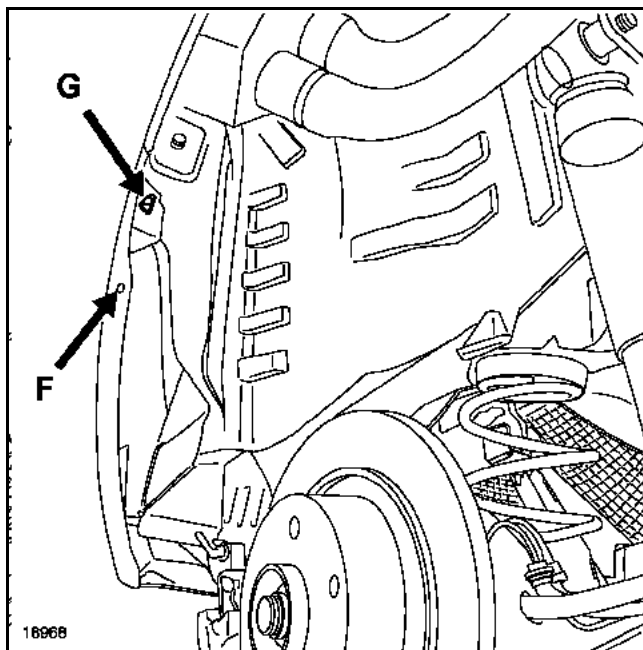

– болт крепления защитной накладке крыла (F) (торкс Т 20),
– боковые держатели (G) (пластмассовые заклепки),

Отсоедините бампер от защитных щитков заднего крыла.

Разъедините разъем питания фонарей освещения номерного знака и системы парковки (если установлены).

Потяните бампер на себя и снимите его (вдвоем с помощником).

УСТАНОВКА (вдвоем с помощником)

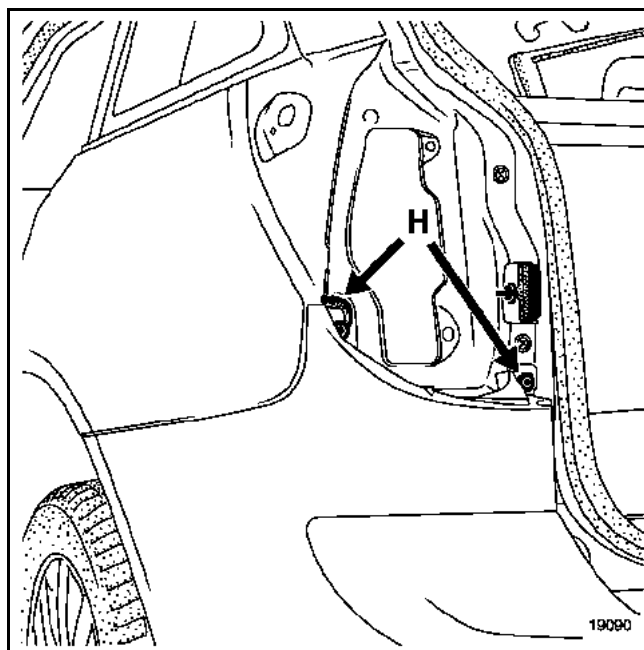

Нанесите уплотнительную мастику (Складской № 77.11.170.230) вокруг точек верхнего крепления (Н).

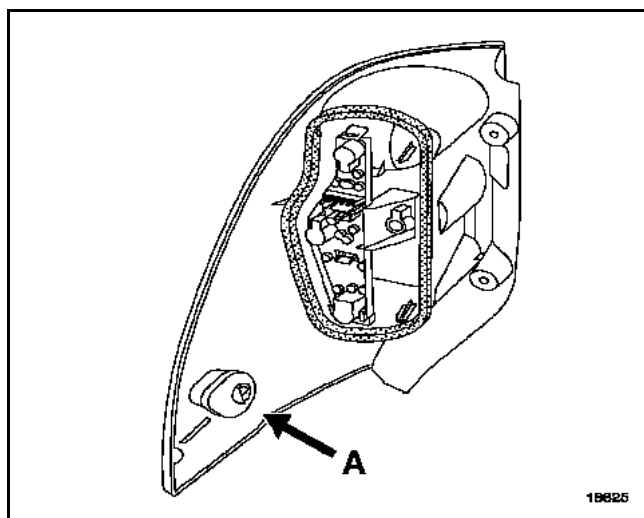

ВАЖНОЕ ЗАМЕЧАНИЕ: Начинайте затяжку крепления фонаря с внутреннего болта крепления (А).

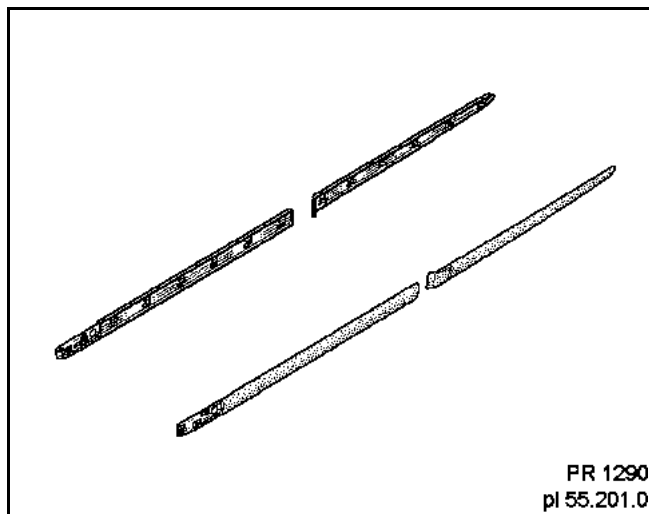

СНЯТИЕ защитной наклейки передней двери

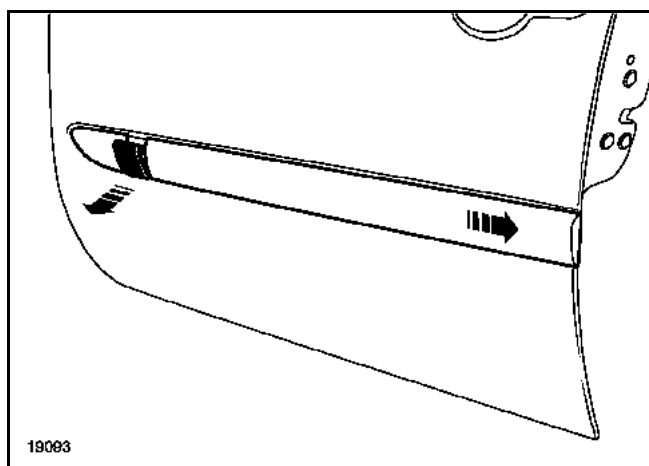

Снимите повторитель указателя поворота с двери с помощью небольшой плоской отвертки.

Разъедините разъем.

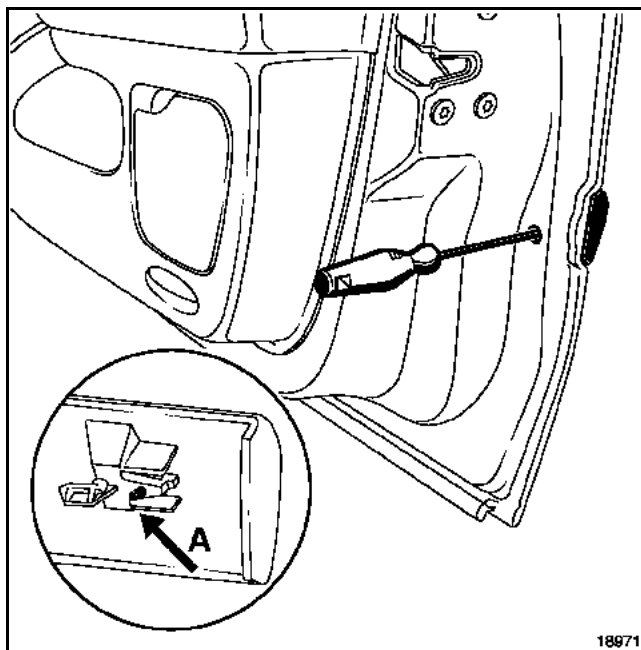

Снимите заглушку, затем с помощью отвертки (торкс Т 30) нажмите на выступ (А).

Сдвиньте наклейку в сторону задней части автомобиля.

СНЯТИЕ ЗАЩИТНОЙ НАКЛЕЙКИ ЗАДНЕЙ ДВЕРИ

Заглушка и отверстия для доступа (к выступу А) находятся в передней части задней двери.

Сдвиньте наклейку в сторону передней части автомобиля.

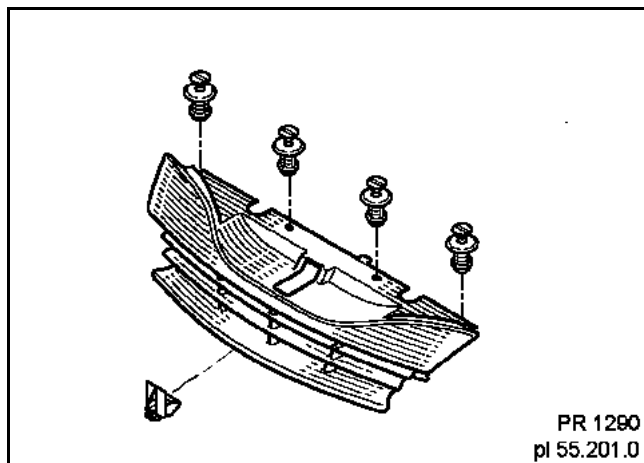

СНЯТИЕ

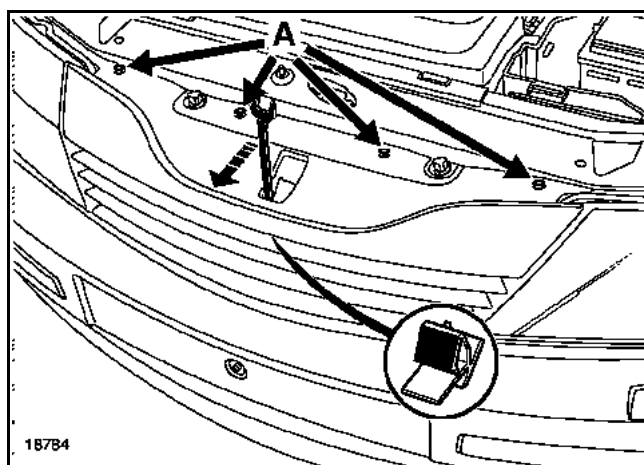

Снимите четыре держателя (A) (пластмассовые заклепки).

Нажмите, используя в качестве рычага накидной ключ (на 17) на центральный держатель, чтобы снять решетку облицовки радиатора движением вверх.

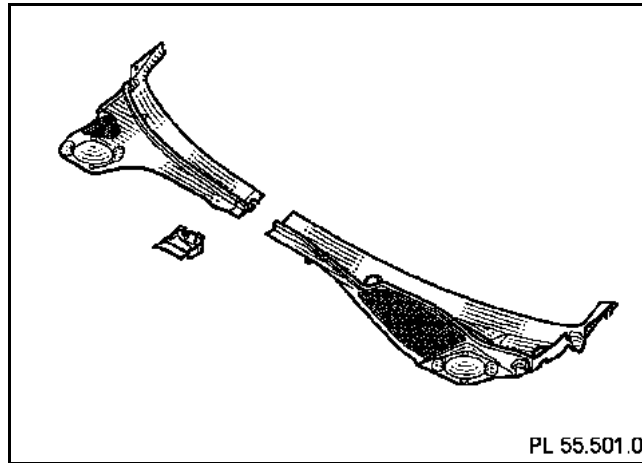

СНЯТИЕ левой решетки ниши воздухозабора

После снятия рычагов стеклоочистителя
(приспособление ЕІé. 1552),

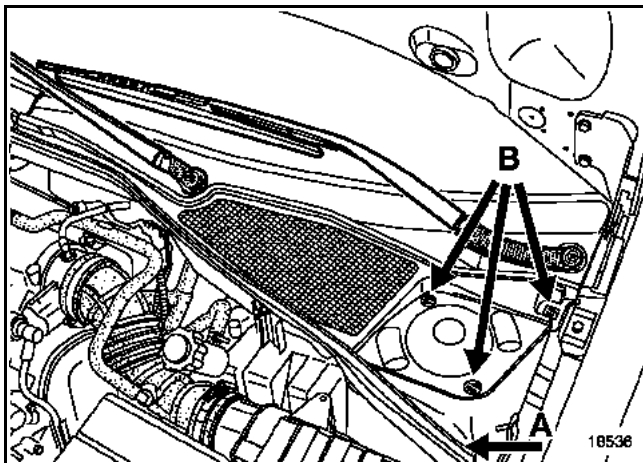

- снимите:
- прокладку стенки ниши воздухозабора (А),
 - три держателя (В) (пластмассовые заклепки).

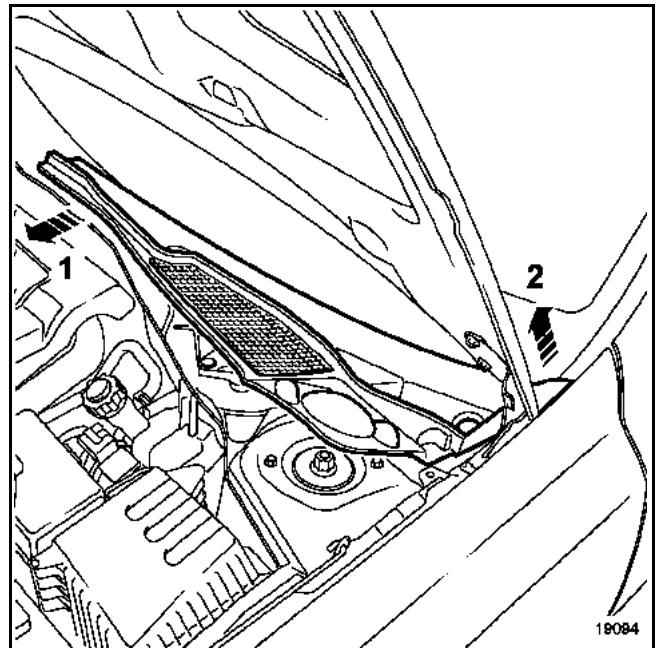

Отсоедините решетку в точке 1, затем в точке 2.

Действуйте так же при снятии правой решетки ниши воздухозабора.

УСТАНОВКА

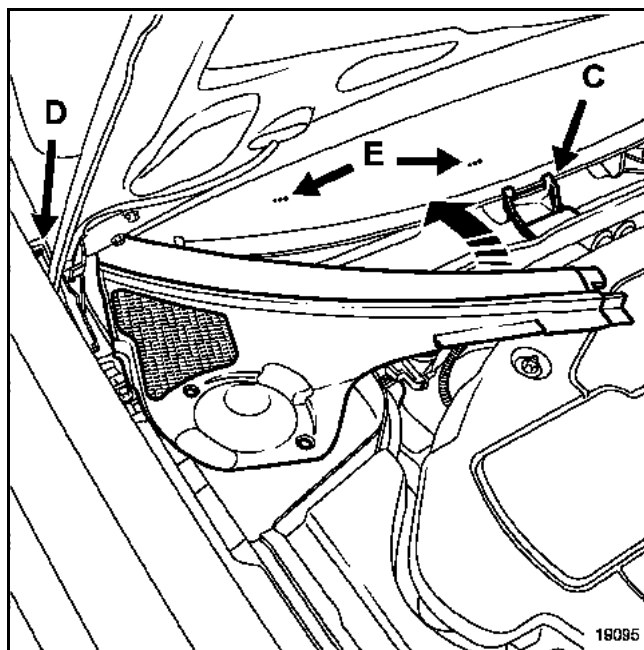

Проверьте правильность установки дефлектора решетки (С).

Вставьте решетку в выступ крыла (D),

затем установите ее движением, обратным установке

Действуйте так же при установке левой решетки ниши воздухозабора

ПРИМЕЧАНИЕ: установите рычаги стеклоочистителя на метки ветрового стекла (E).

Момент затяжки рычагов (12 Н.м ± 15 %)

СНЯТИЕ

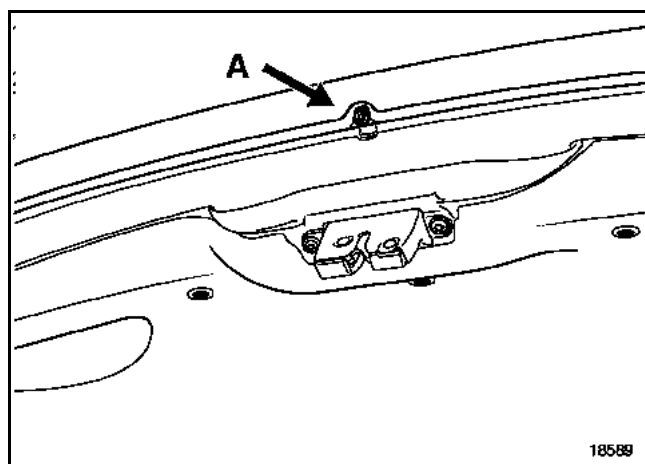

Снимите центральный болт крепления (А) (торкс Т 20).

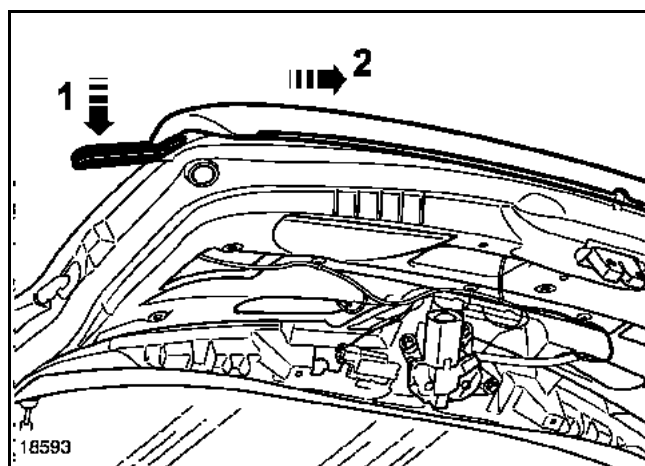

Вставьте приспособление для снятия стекол зеркал заднего вида (Car. 1363) между дверью багажного отделения и декоративной накладкой.

Нажмите на рычаг (на ручку инструмента) в точке (1).

Снимите декоративную накладку, перемещая ее по направлению, показанному стрелкой (2).

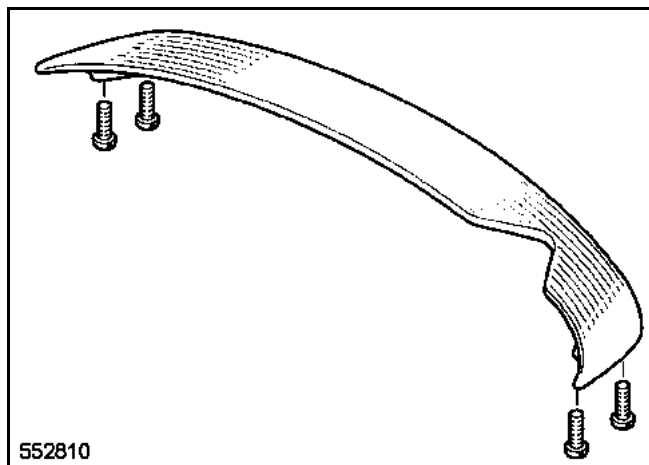

СНЯТИЕ

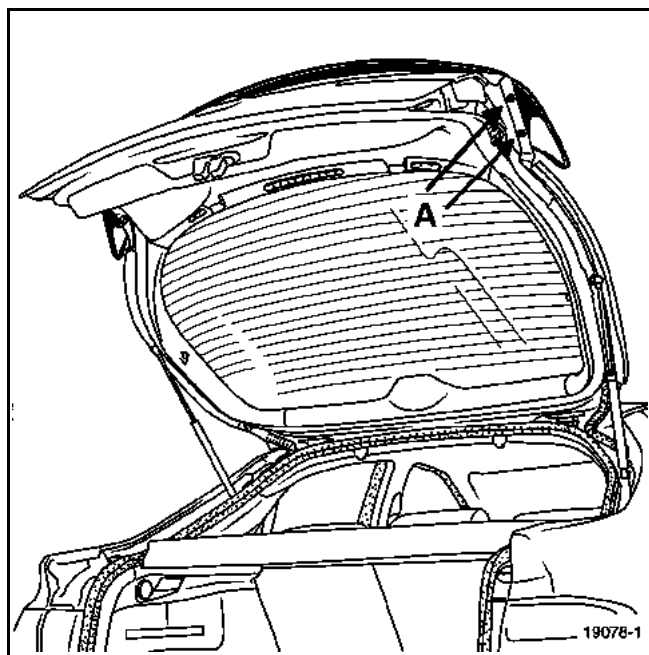

Снимите:

- четыре болта крепления (A) (M6 головка на 10),
- элерон.

УСТАНОВКА

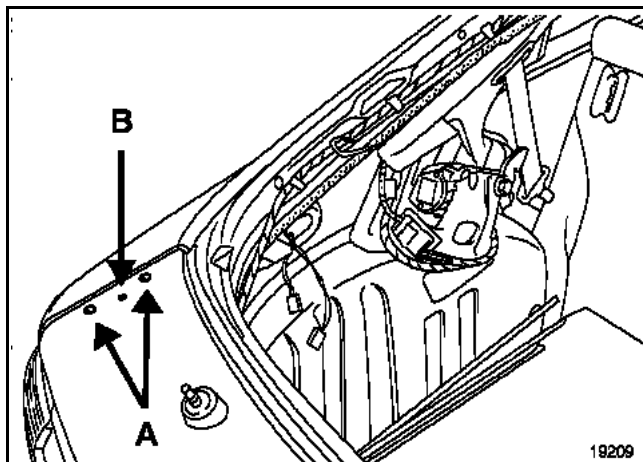

Нанесите уплотнительную мастику (Складской № 77.11.170.230) вокруг отверстия держателя (B).

ОСОБЕННОСТИ ДЕТАЛИ СО СКЛАДА ЗАПАСНЫХ ЧАСТЕЙ

В запчасти двери задка поставляются с разметкой (A) При установке элерона необходимо начертить по центру метку и просверлить отверстия диаметром $\varnothing 9.2$ мм (изнутри двери задка).

После сверления нанесите фосфатосодержащий грунт (Складской № 77 01 423 933) используя активный разбавитель (Складской № 77 01 423 955)

При замене двери задка необходимо срезать держатель (B) на элероне.

СНЯТИЕ

После снятия заднего стекла (глава 54Е),

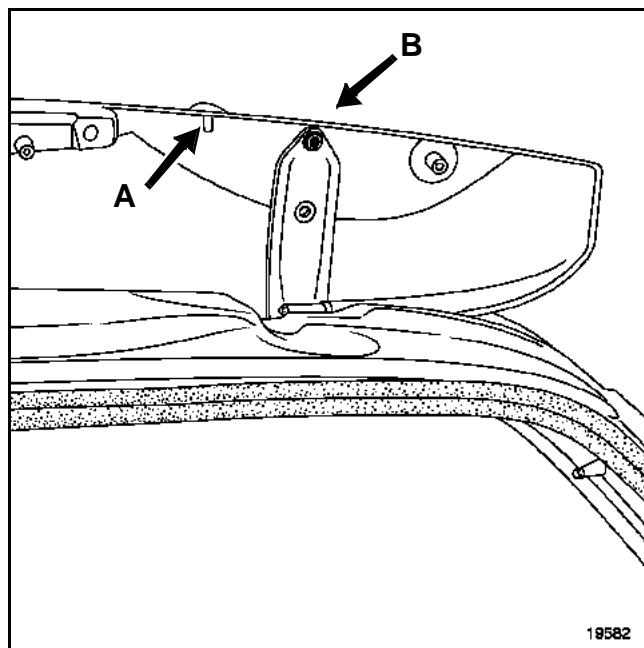

снимите:

- трубку подвода жидкости к жиклеру омывателя стекла (A),
- два болта крепления (B).

Снимите элерон.

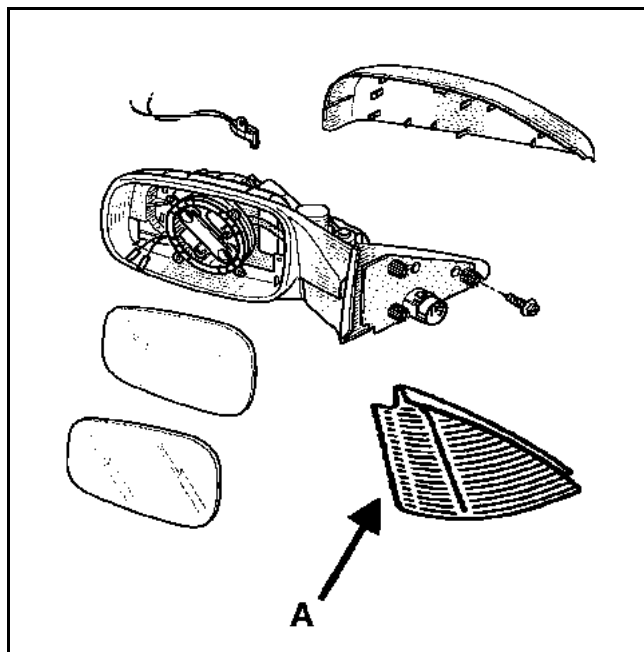

СНЯТИЕ (С ПОМОЩЬЮ ПРИСПОСОБЛЕНИЯ Car. 1363)

Снимите внутреннюю крышку (A), зафиксируйте в точке (B).

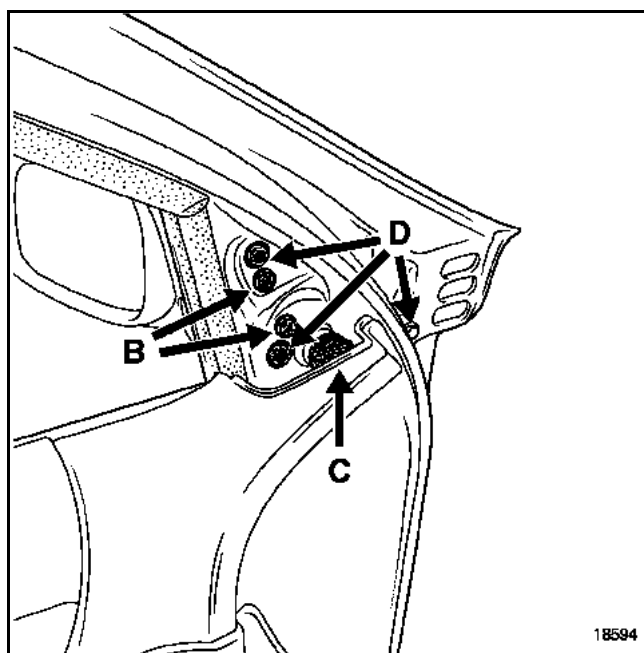

Разъедините разъем (C).

Снимите три болта крепления (D).

Снимите зеркало заднего вида вместе с уплотнителем из пеноматериала.

УСТАНОВКА

Перед установкой проверьте соединение разъема зеркала заднего вида.

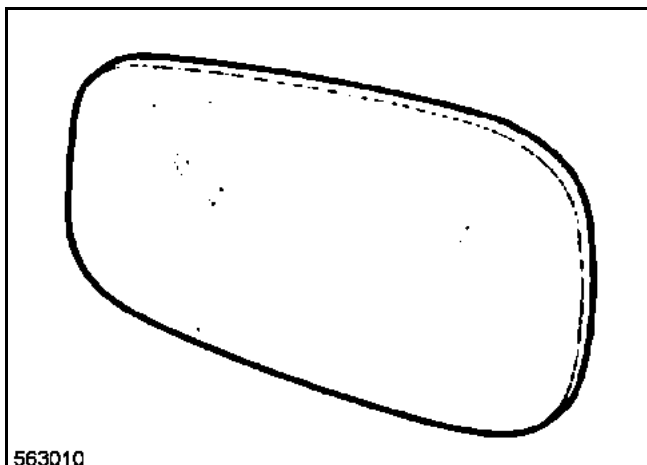

563010

СНЯТИЕ

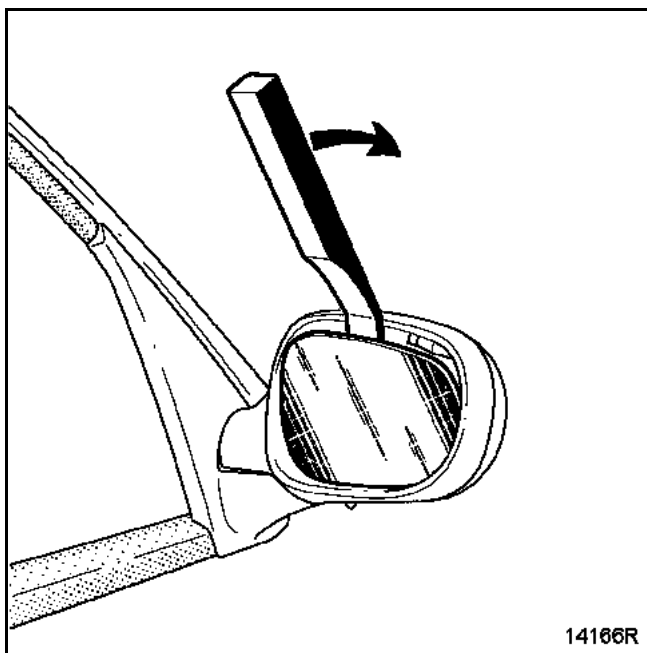

14166R

Вставьте приспособление **Car.1363**, используя в качестве опоры край пластмассового корпуса зеркала заднего вида, затем отожмите, как показано на рисунке выше.

СНЯТИЕ СТЕКОЛ, ОСНАЩЕННЫХ СИСТЕМОЙ ЗАЩИТЫ ОТ ОСЛЕПЛЕНИЯ

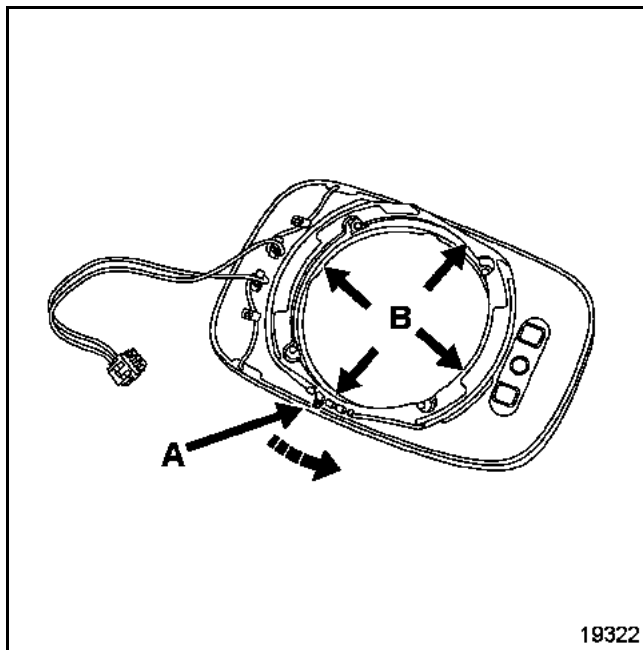

19322

С помощью приспособления для снятия поручней **Car. 1597** отожмите движением вбок защелку (**A**).

УСТАНОВКА

Соедините разъемы.

Установите стекло (**B**).

Закрепите стекло вручную, затем зафиксируйте в точке (**A**).

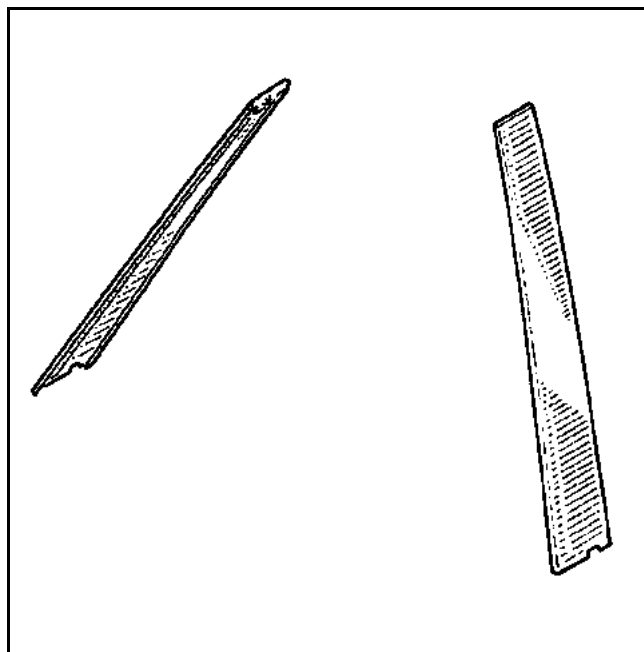

СНЯТИЕ

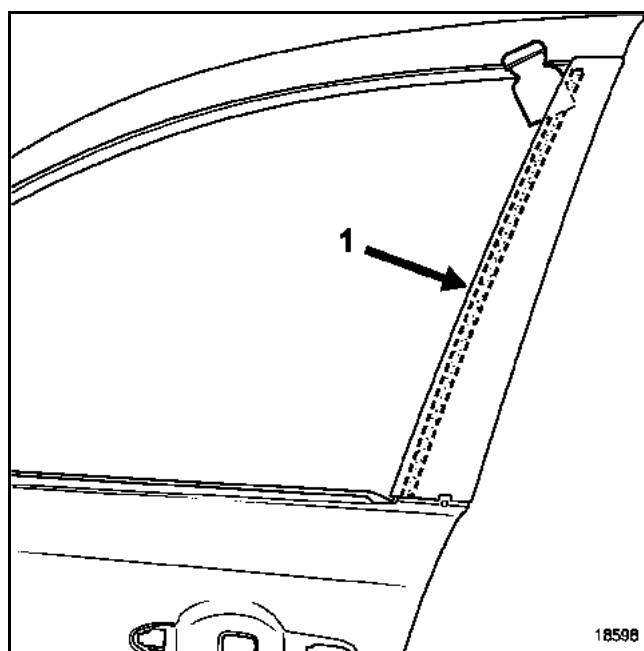

Вставьте нож для удаления мастики (неострый) между стойкой двери и декоративной накладкой.

С помощью фена отклейте декоративную накладку в точке **(1)**.

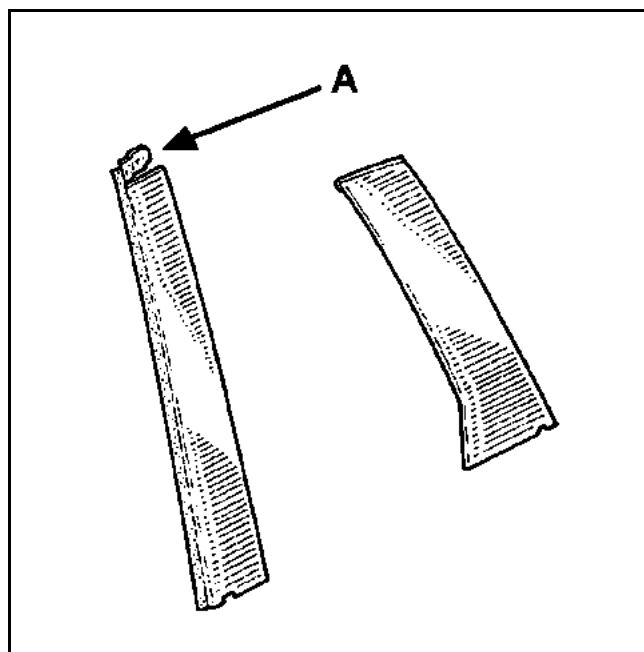

СНЯТИЕ

Снимите держатель прокладки (A) передней стойки двери.

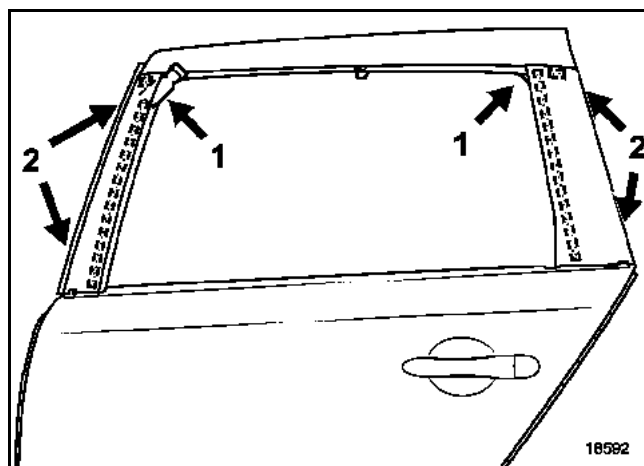

Вставьте нож для удаления мастики (**неострый**) между стойками двери и декоративными накладками (1).

С помощью фена отклейте декоративную накладку в точке (1), затем извлеките ее в точке (2).

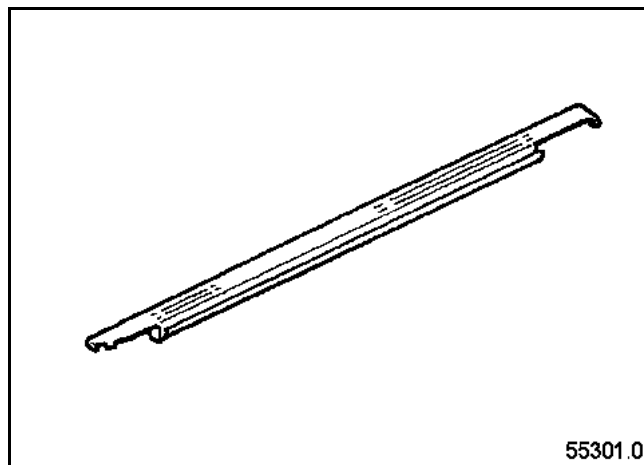

СНЯТИЕ

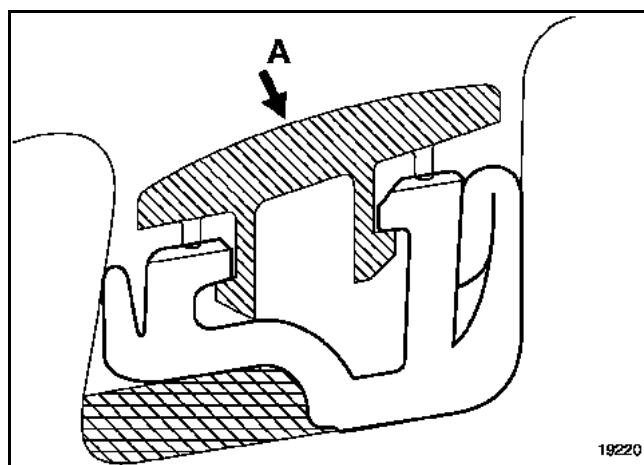

С помощью приспособления для снятия поручней (**Car. 1597**), конец которого обмотан предохранительной лентой, отсоедините декоративную накладку (**A**), начиная с задней части.

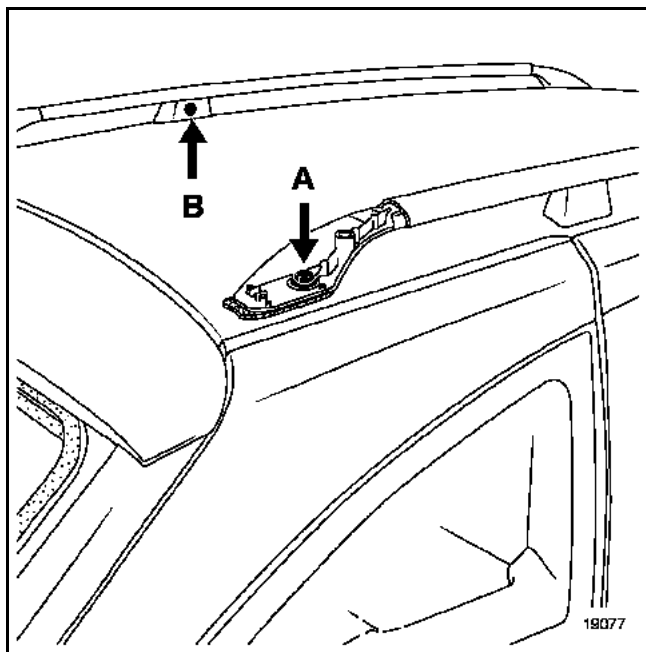
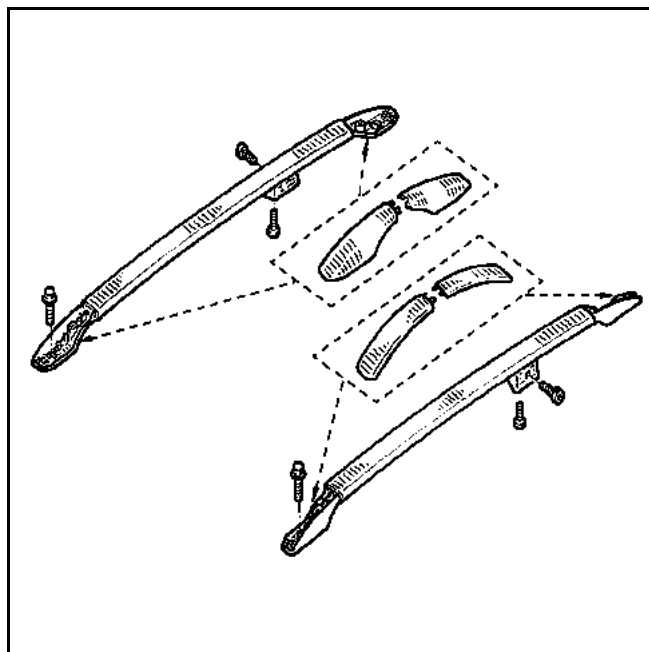

СНЯТИЕ

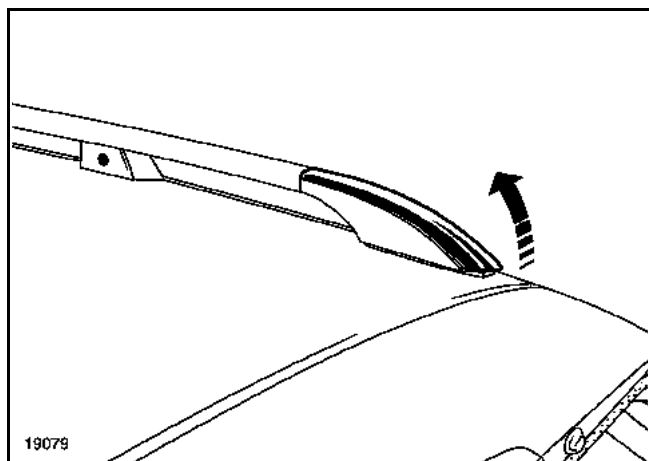

С помощью приспособления **Car. 1597** (с концом, обмотанным предохранительной лентой),

снимите:

- переднюю и заднюю фиксирующие крышки,

- болты крепления (A), затем (B),
- направляющие багажника на крыше.

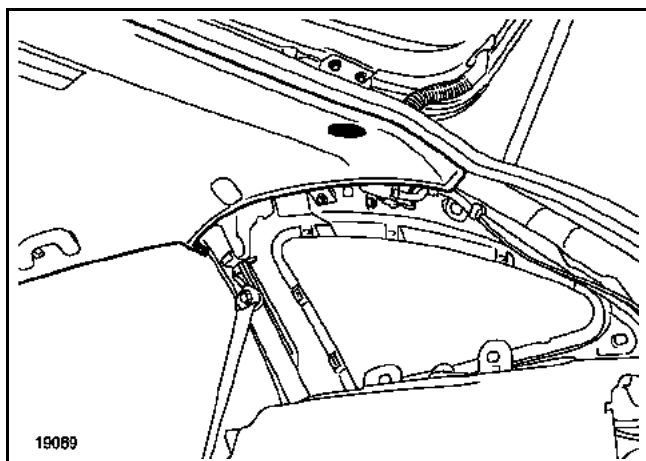

Отверните болты заднего крепления задней обивки крыши.

Снимите: **(глава 71)**

- облицовки панели боковины,
- передний и задний поручни,
- верхние облицовки средней стойки.

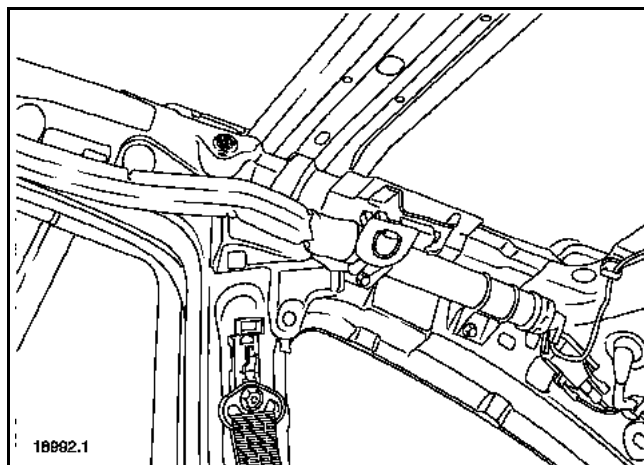

Насколько возможно отодвиньте обивку крыши, стараясь не повредить ее.

Снимите гайку крепления центральной опоры.

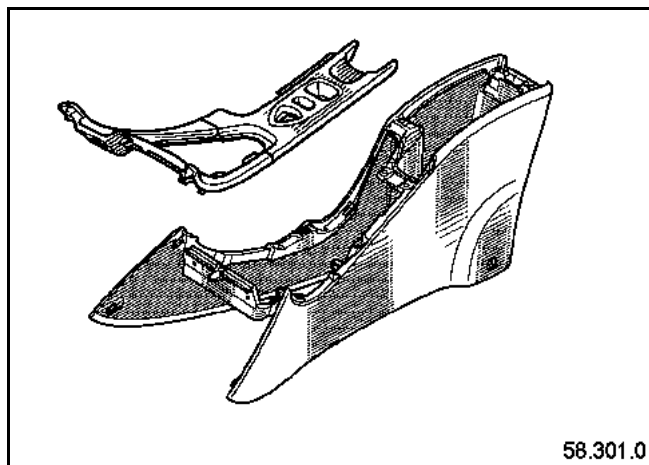

СНЯТИЕ

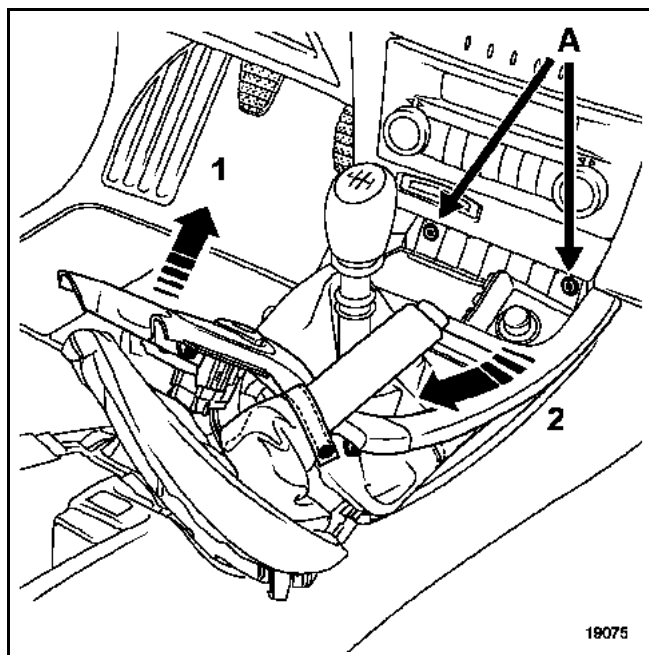

Отсоедините:

- гофрированные чехлы облицовки рычага переключения передач и рычага привода стояночного тормоза,
- верхнюю переднюю панель консоли (1) и (2) (приспособление **Car. 1597**, с концом, обмотанным предохранительной лентой).

Разъедините разъемы (прикуривателя, выключателя аварийной сигнализации, выключателя запираания дверей, в зависимости от комплектации автомобиля).

Снимите два болта крепления (A) (торкс T20).

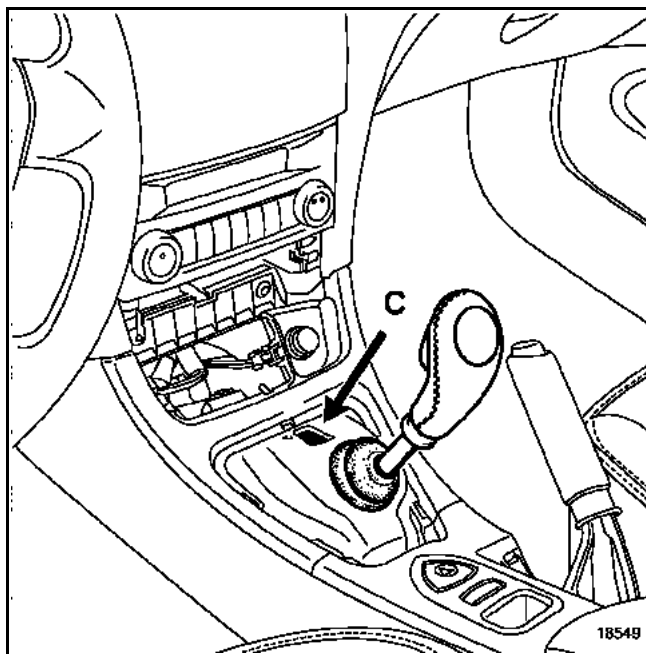

ПРИМЕЧАНИЕ: перемещать рычаг селектора автоматической коробки передач можно при нажатии на кнопку (C).

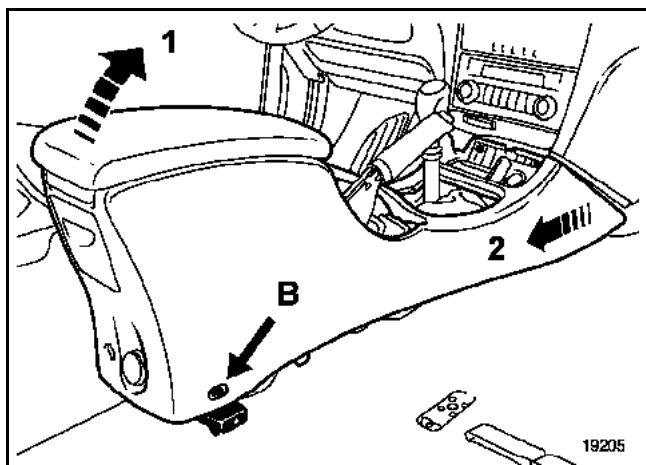

Насколько возможно переместите вперед передние сиденья.

Снимите два болта крепления (B) (торкс T20).

Высвободите центральную консоль в точке (1), затем в точке (2).

ВАЖНОЕ ЗАМЕЧАНИЕ: К работам с системами подушек безопасности и преднатяжителей ремней безопасности допускаются только опытные работники, прошедшие специальную подготовку.

ВНИМАНИЕ: запрещается проводить какие-либо работы с пиротехническими системами (подушки безопасности и преднатяжители ремней безопасности) около источника тепла или открытого пламени, так как существует опасность их срабатывания.

ПРИМЕЧАНИЕ: блокировка электронного блока управления подушками безопасности позволяет также разблокировать электрический замок рулевой колонки.

Переместите передние сиденья вперед для отворачивания винтов крепления центральной консоли.

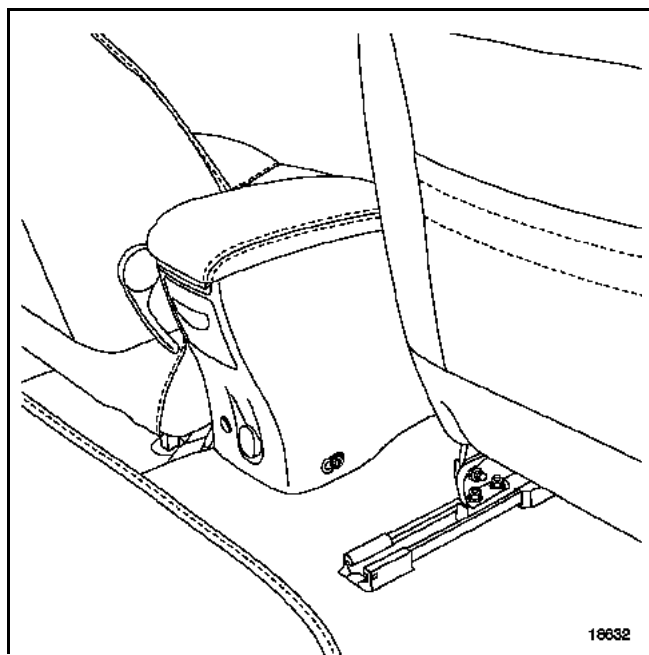

Насколько возможно переместите назад передние сиденья.

Отсоедините аккумуляторную батарею.

С помощью приспособления Car. 1597 (с концом, обмотанным предохранительной лентой),

Снимите:
– считывающее устройство карточек РЕНО в точке (1),

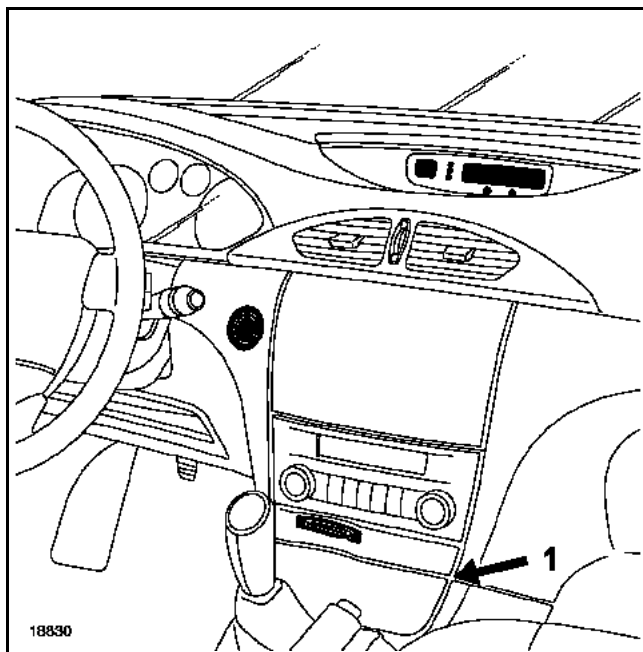

– винты крепления консоли на приборной панели (2),

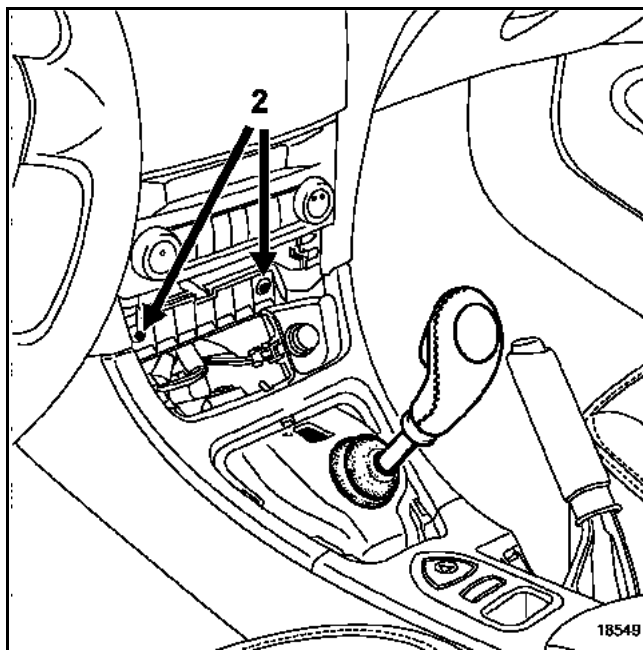

– консоль (глава 57 А).

Снимите (в зависимости от версии)
(приспособление **Ms 1373**):

- радиомангнитулу,
- центральный коммуникационный блок,

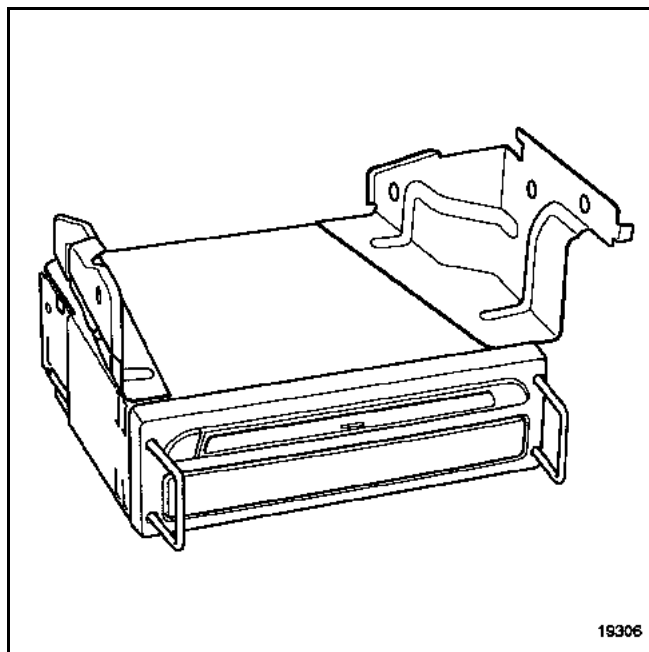

– панель управления климатической установкой.

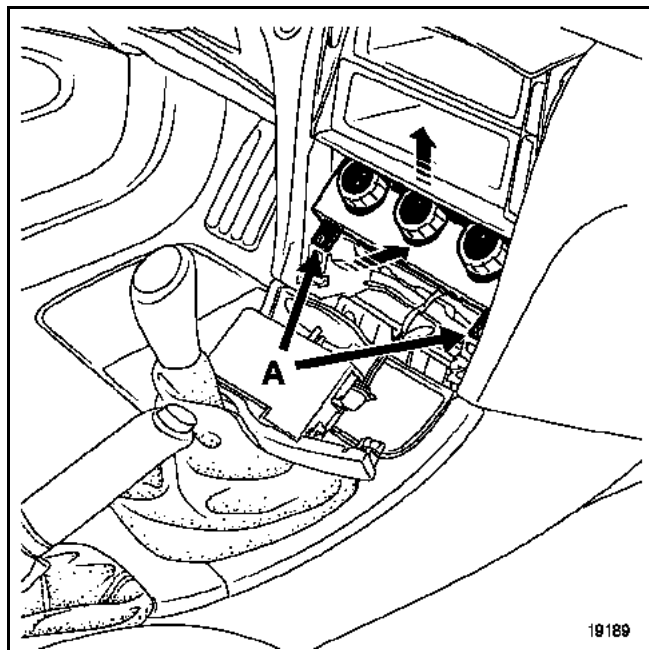

ОСОБЕННОСТИ ПАНЕЛИ УПРАВЛЕНИЯ КЛИМАТИЧЕСКОЙ УСТАНОВКОЙ С РУЧНЫМ УПРАВЛЕНИЕМ

Снимите:

- декоративную накладку панели управления,
- болты крепления (**A**).

Снимите панель управления.

Отсоедините жгуты электропроводки.

Разъедините разъемы.

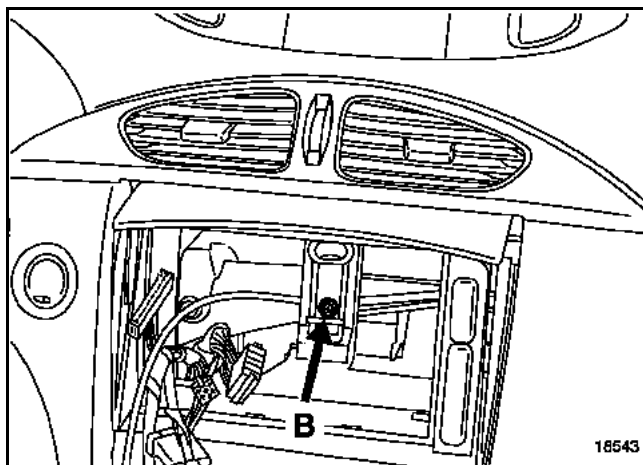

Снимите болт крепления приборной панели (**B**).

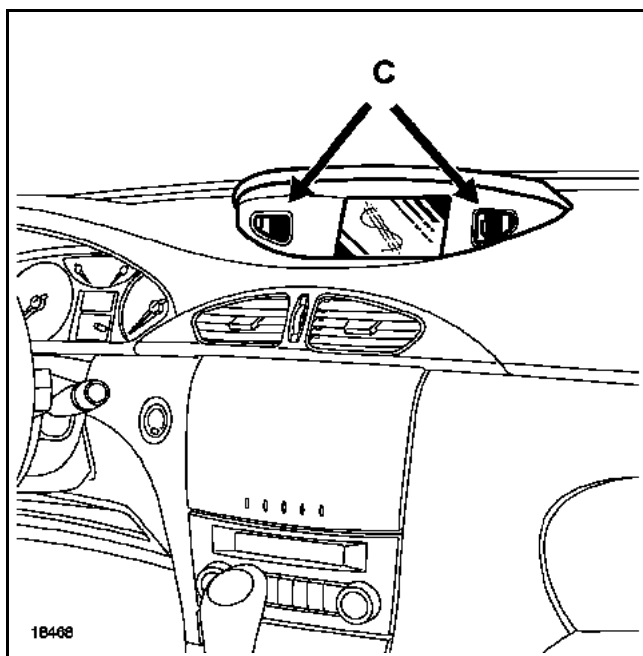

С помощью приспособления **Car. 1597** (с концом, обмотанным предохранительной лентой), снимите две крышки, расположенные с обеих сторон экрана, затем два болта крепления (**C**).

Отсоедините экран навигационной системы Carminat в точке (D).

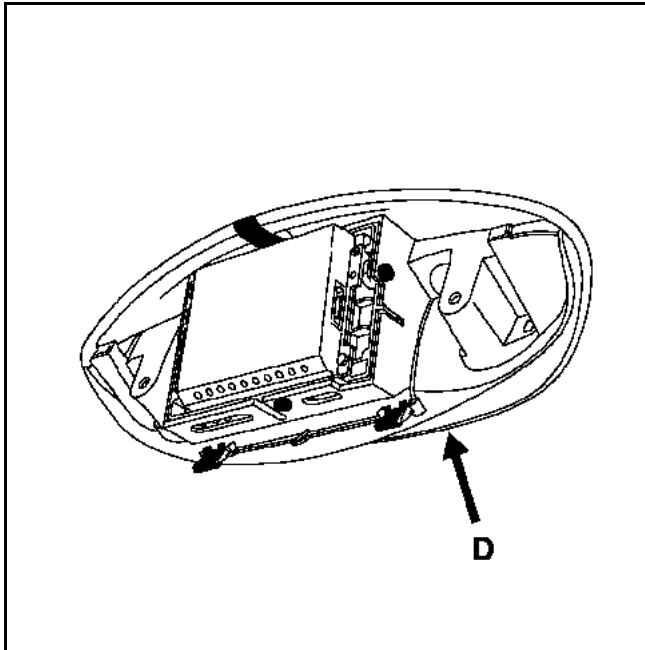

Модификация с дисплеем радиомagniотлы, расположенным отдельно (без болтов крепления):

- Отсоедините дисплей в точке (D)
- Разъедините разъемы.

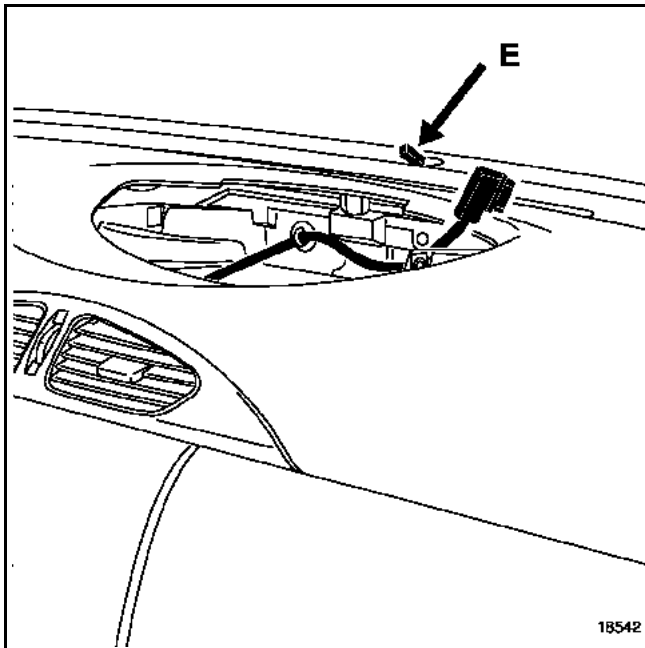

- С помощью небольшой плоской отвертки:
- Снимите датчик интенсивности солнечного излучения (E).
 - Разъедините разъем.

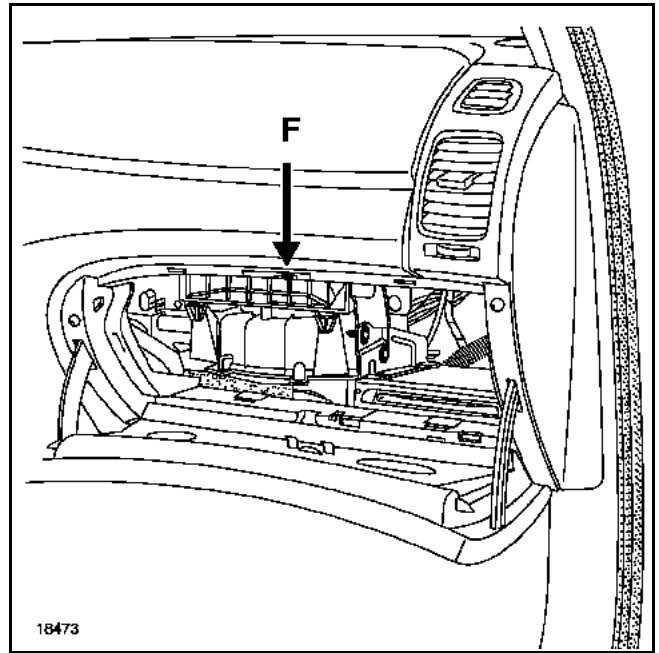

Снимите:

- болт крепления внутренней крышки вещевого ящика,
- лампу освещения вещевого ящика, обращая внимание на стержневые контакты (F),
- лампу освещения пространства под приборной панелью.

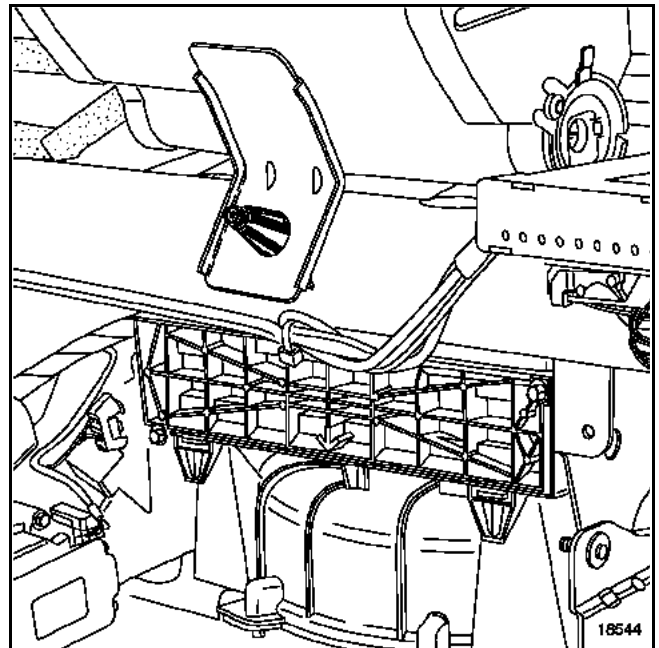

- Установите накидной ключ на $\varnothing 13$ мм для блокировки держателя подушки безопасности на перекладине или снимите болт крепления (в зависимости от модификации).

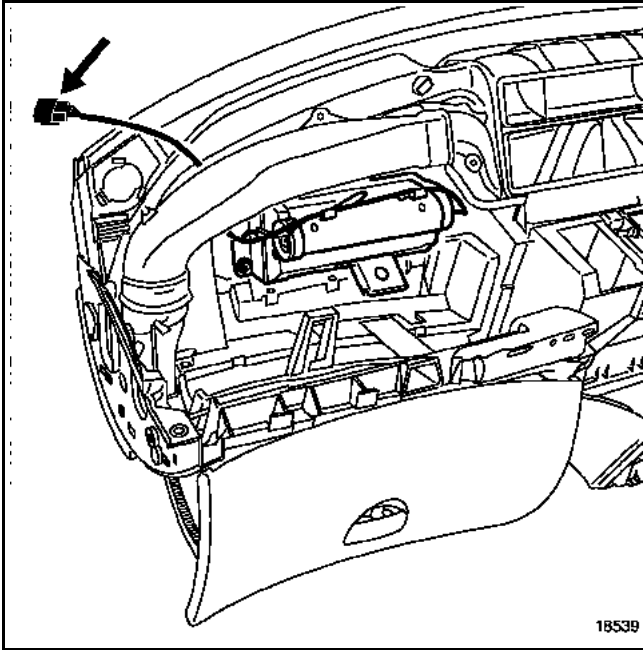

Отсоедините колодку проводов от выключателя подушки безопасности пассажира.

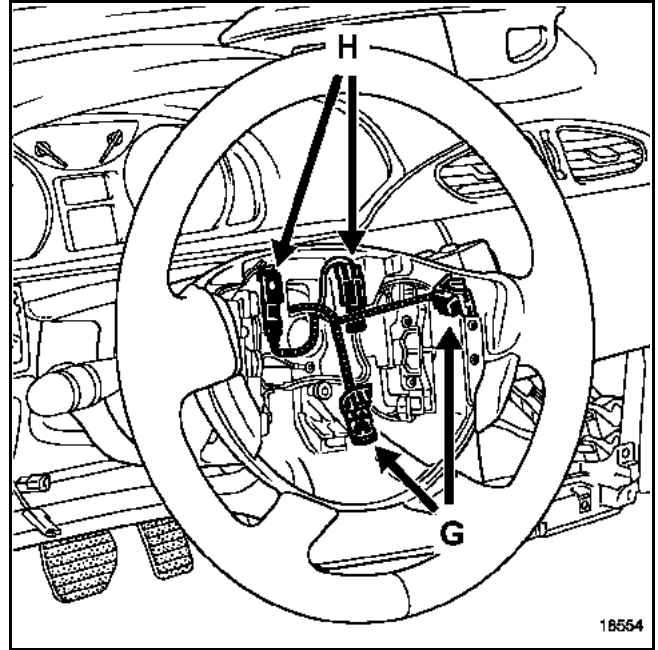

Разъедините разъемы подушки безопасности в рулевом колесе (G), и разъемы кнопок регулятора скорости (H) (в зависимости от модификации).

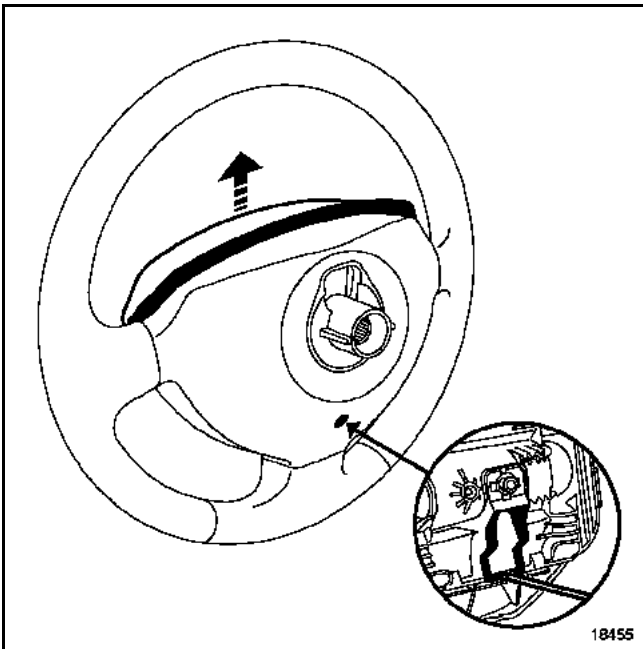

Отсоедините подушку безопасности в рулевом колесе.

Снимите:

- болт крепления рулевого колеса;
- рулевое колесо после установки колес в положение прямолинейного движения,
- два болта верхнего кожуха подрулевых переключателей (**торкс T20**).

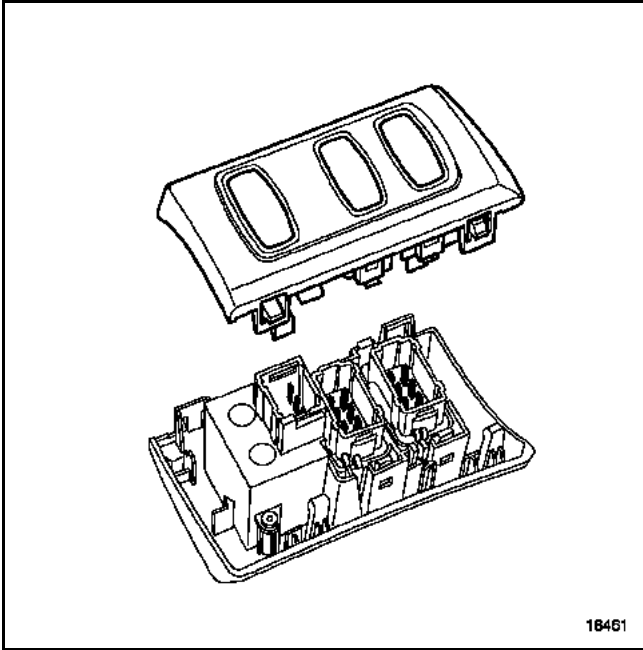

С помощью приспособления Car. 1597 (с концом, обмотанным предохранительной лентой),

Снимите блок выключателей.

Разъедините разъемы (в зависимости от модификации).

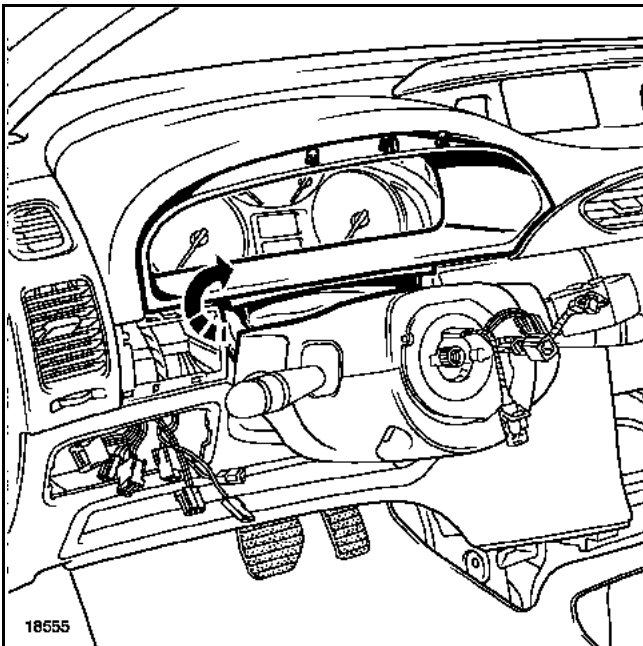

Отсоедините облицовку козырька вместе с верхним кожух подрулевых переключателей.

ВНИМАНИЕ: облицовка козырька и нижний кожух подрулевых переключателей соединены между собой кожаной приклеенной лентой, закрепленной скобами.

Для снятия узла их разъединять не требуется.

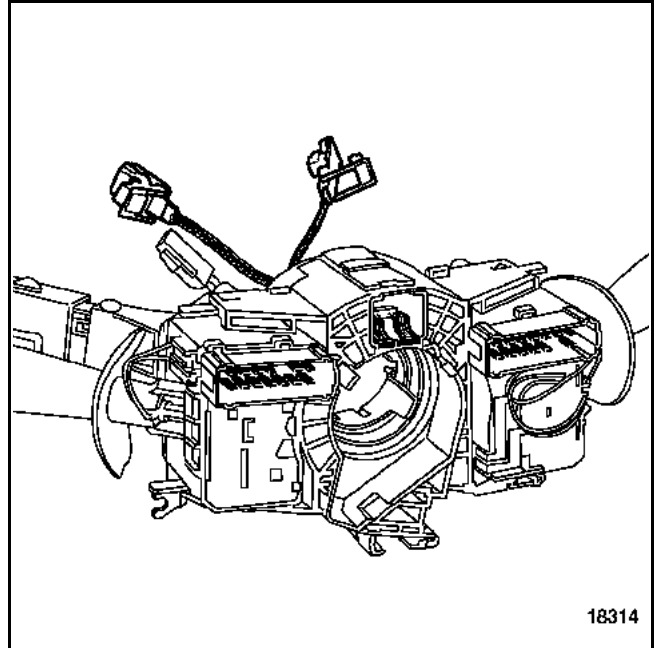

Разъедините разъемы (стеклоочистителей, органов управления радиомэагнитолой и освещением) и разъемы контактного кольца (подушки безопасности и регулятора скорости).

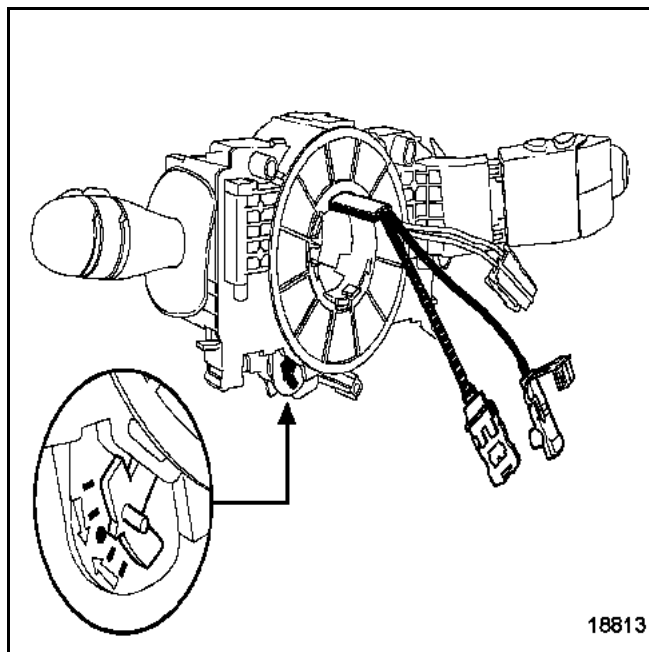

Перед снятием узла контактного кольца отметьте его положение:

- убедившись в том, что колеса стоят в положении для движения по прямой,
- и что метка "О" контактного кольца расположена напротив указателя.

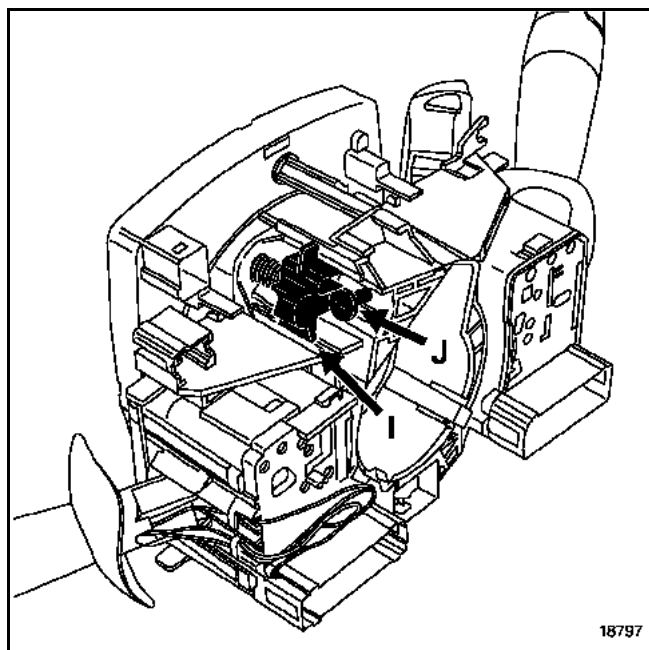

Нажмите на контактное кольцо (I).

Отверните болт крепления (J).

Снимите блок управления.

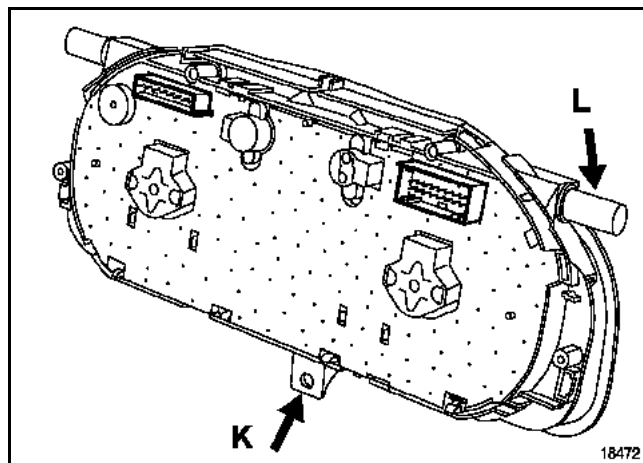

Снимите болт крепления приборной панели (K).

Освободите две оси в верхней части (L).

Разъедините разъемы.

Снимите приборную панель.

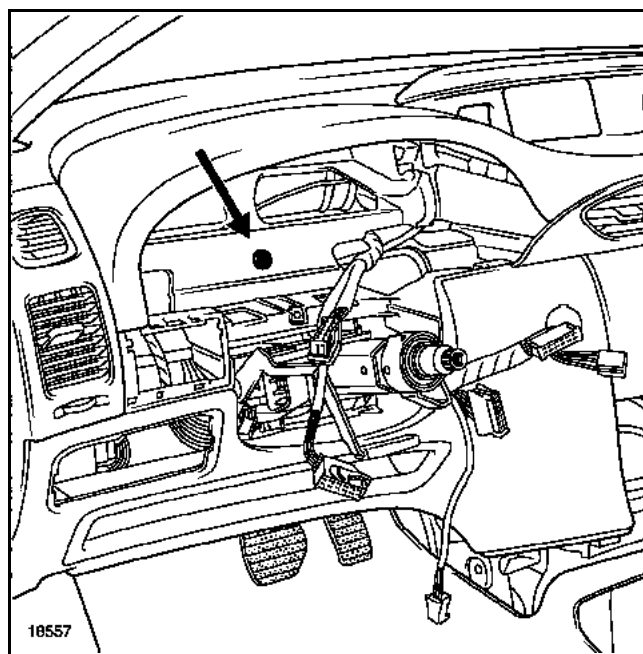

Снимите болт крепления приборной панели.

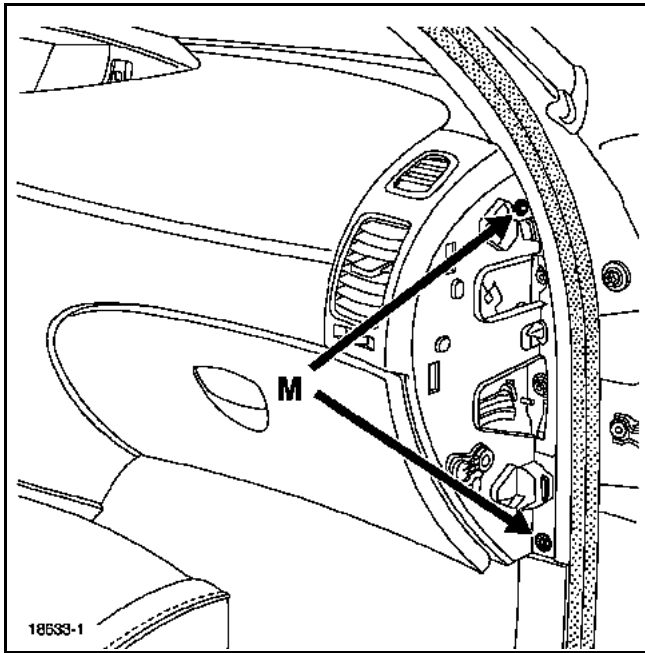

Отсоедините боковые крышки приборной панели.

Снимите:

- болты бокового крепления (**M**),
- солнцезащитные козырьки (**глава 71 N**).

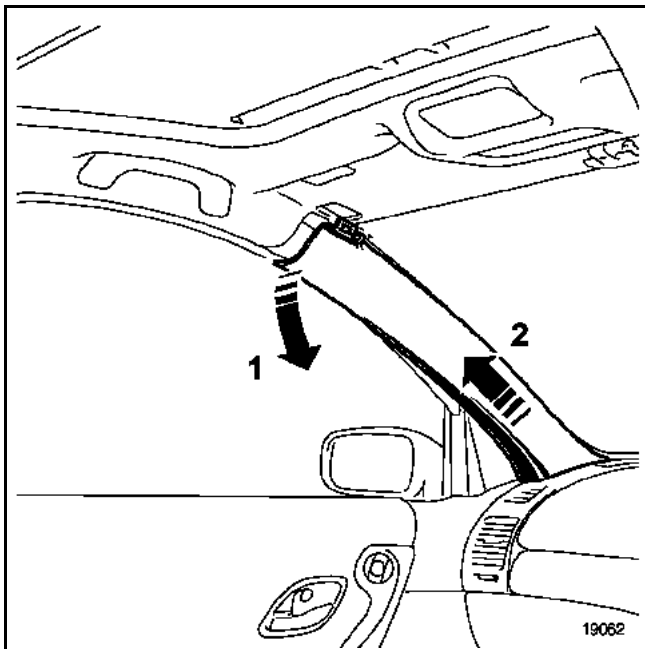

Частично снимите уплотнители передней двери.

Отсоедините облицовку в верхней части (**1**).

Пережмите облицовку (**2**), одновременно удерживая фиксаторы.

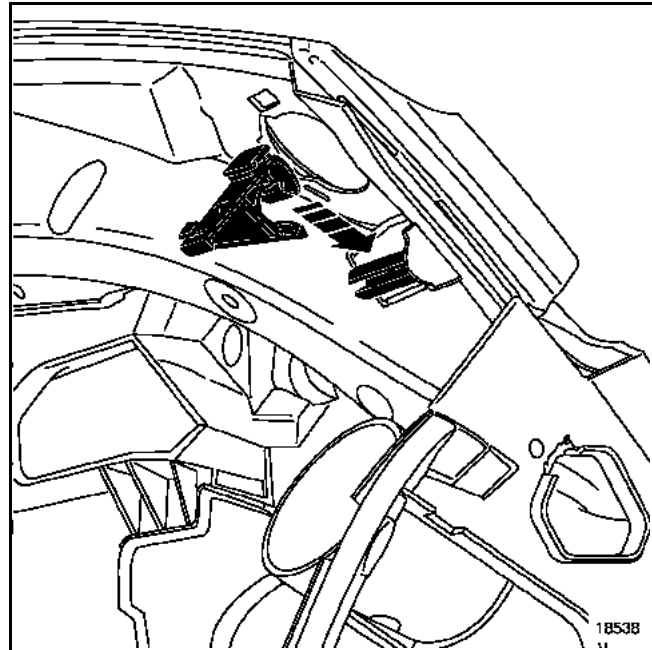

Снимите приборную панель, отсоединив ее от держателей, расположенных в верхней боковой части.

УСТАНОВКА

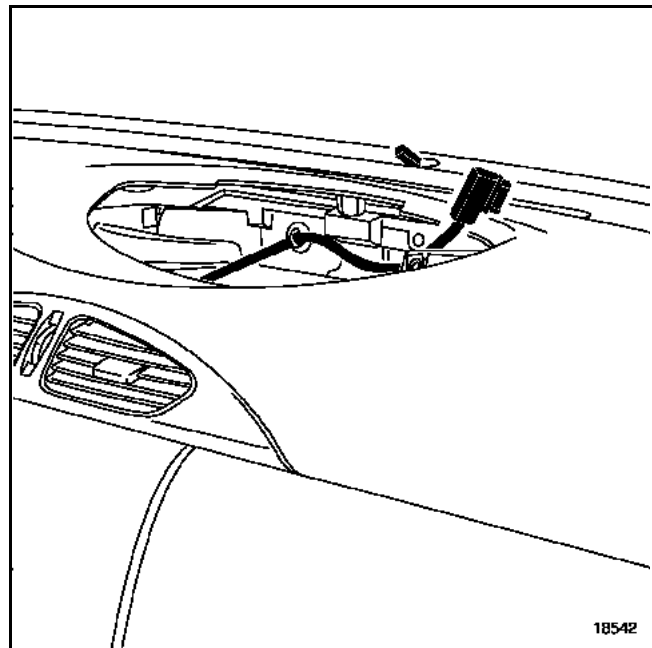

Перед установкой приборной панели уложите и подсоедините жгуты проводов высокочастотных громкоговорителей, дисплея и датчика интенсивности солнечного излучения.

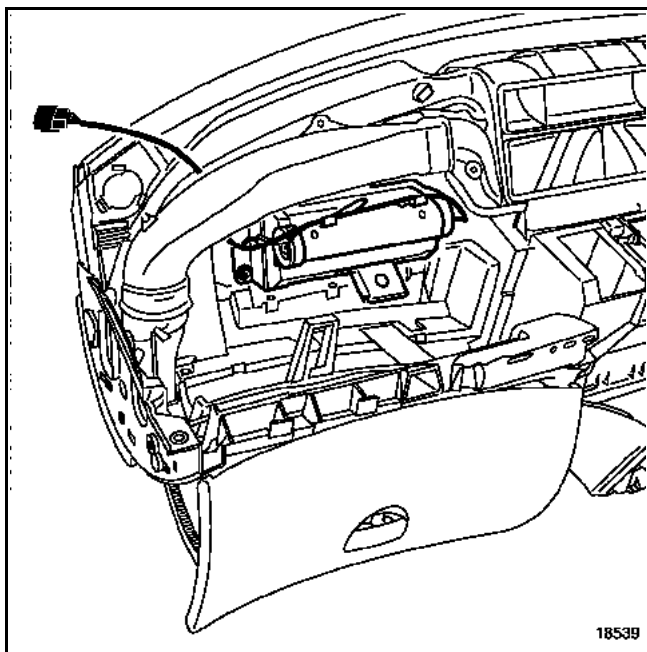

Подсоедините жгут проводов подушки безопасности пассажира

Особенности контактного кольца

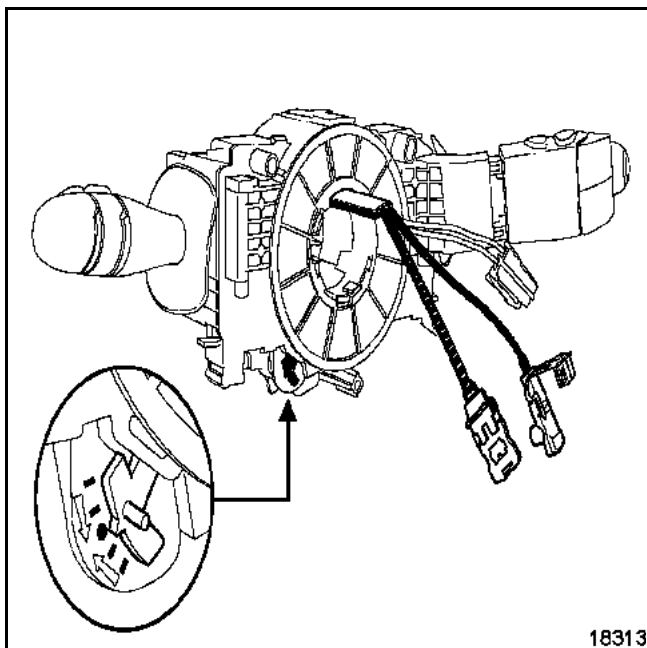

Перед установкой:

- Убедитесь в том, что колеса по-прежнему стоят в положении для движения по прямой.
- Проверьте правильность установки контактного кольца, метка "O" контактного кольца должна быть напротив указателя.

ОСОБЕННОСТИ РУЛЕВОГО КОЛЕСА

ВАЖНОЕ ЗАМЕЧАНИЕ: на шлицах рулевого колеса имеются специальные направляющие.

Рулевое колесо должно свободно входить в канавки.

Старайтесь не повредить шлицы

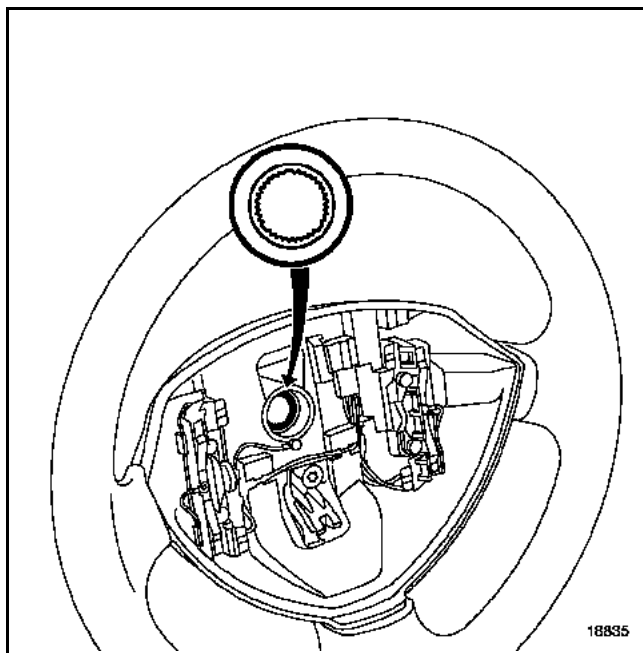

ВАЖНОЕ ЗАМЕЧАНИЕ: После каждого снятия обязательно замените болт крепления рулевого колеса и затяните его с требуемым моментом (момент затяжки 4,4 даН.м).

ОСОБЕННОСТИ ПОДУШКИ БЕЗОПАСНОСТИ

ВАЖНОЕ ЗАМЕЧАНИЕ: перед подсоединением подушки безопасности водителя необходимо выполнить процедуру проверки работы системы:

- проверьте, загорается ли сигнальная лампа подушки безопасности на щитке приборов при установке карточки в считывающем устройстве во 2-е фиксированное положение (ЭБУ разблокирован)
- подсоедините имитатор воспламенителя к разъему каждой подушки безопасности и проверьте, гаснет ли сигнальная лампа
- установите карточку в считывающем устройстве в 1-е фиксированное положение, подсоедините подушку безопасности вместо имитатора воспламенителя и установите ее на рулевое колесо
- установите карточку в считывающем устройстве во 2-е фиксированное положение и убедитесь в том, что сигнальная лампа загорается на 3 секунды, а затем гаснет.
Если сигнальная лампа не гаснет, см. раздел "Диагностика".

ВНИМАНИЕ: малейшее отступление от этих правил может привести к выходу систем из строя, а также к их самопроизвольному срабатыванию.

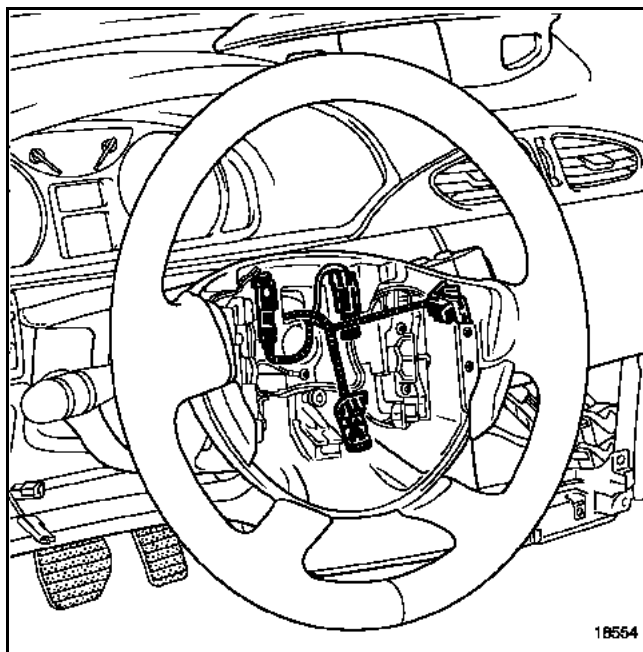

Разблокируйте ЭБУ подушек безопасности.

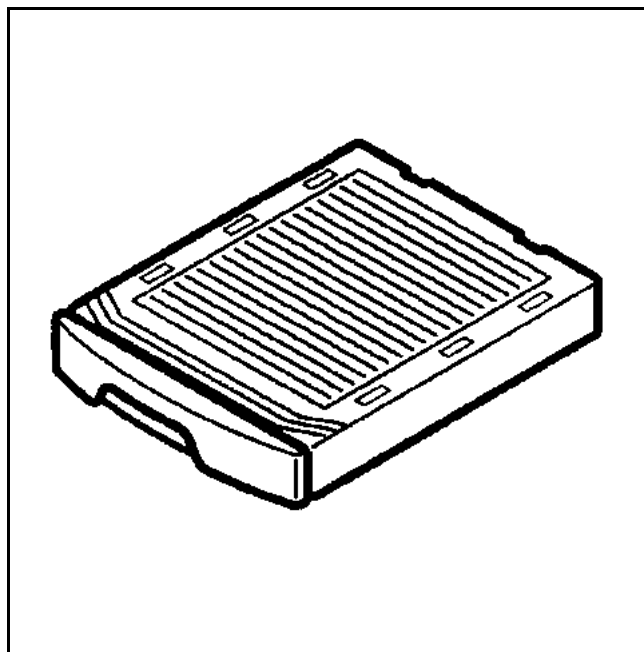

СНЯТИЕ

После снятия сиденья (глава 75 А),



отсоедините два стопора.

Извлеките вещевой ящик.

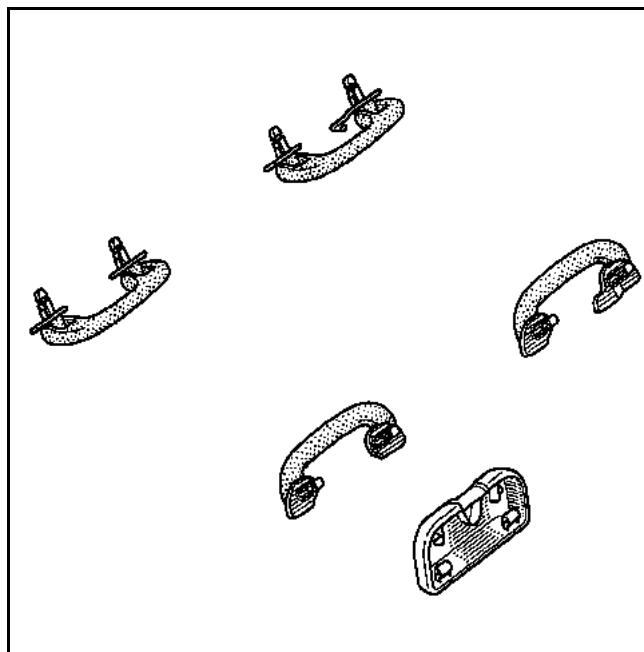

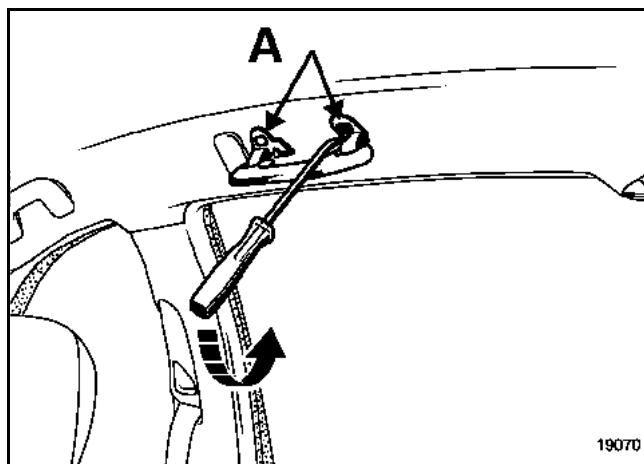

СНЯТИЕ

Приспособление для снятия (Car. 1597).

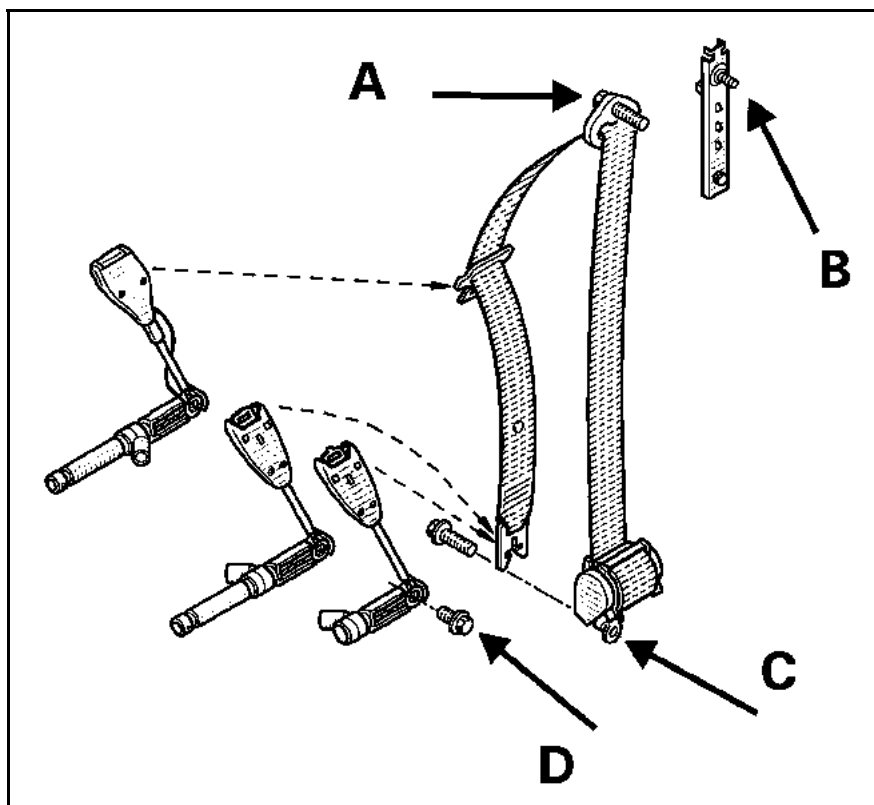

С помощью специального приспособления отожмите два крепежных выступа (A), (они выступают на один сантиметр), затем снимите деталь, потянув вверх.



МОМЕНТЫ ЗАТЯЖКИ, в Н.м	
Болт верхнего крепления (A)	21
Гайка планки регулировки по высоте (B)	21
Болт нижнего крепления (C)	21
Болт крепления преднатяжителя ремня безопасности (D)	21

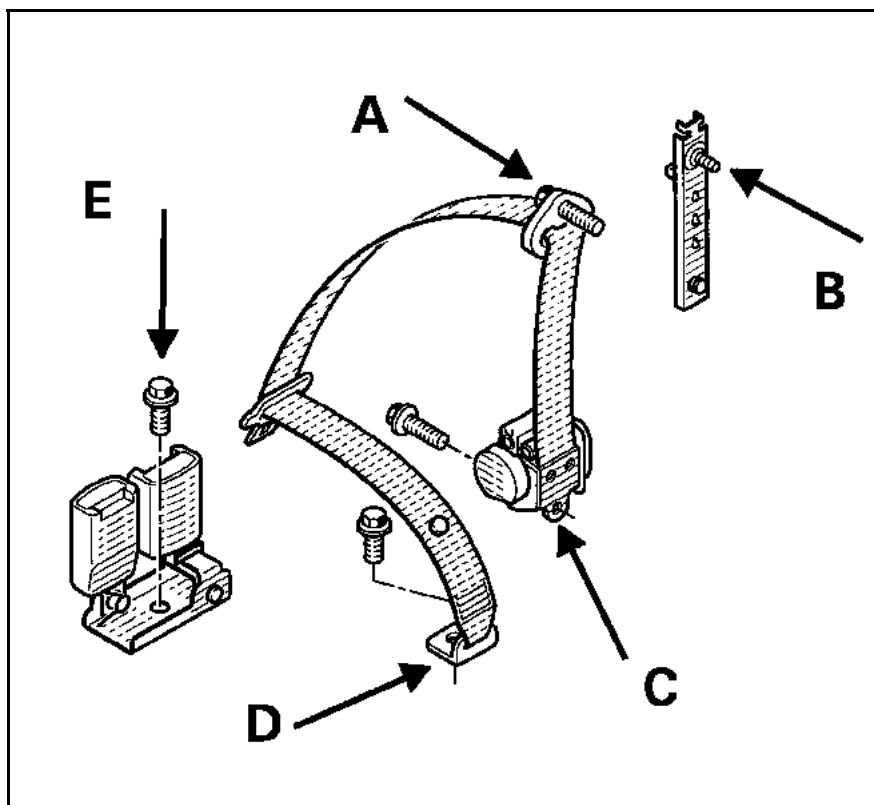

МОМЕНТЫ ЗАТЯЖКИ, в Н.м	
Болт верхнего крепления (A)	21
Гайка планки регулировки по высоте (B)	21
Болт нижнего крепления катушки ремня безопасности (C)	21
Болт нижнего крепления (D)	44
Болт нижнего крепления (E)	44

СНЯТИЕ

Снимите спинку сиденья (глава 76 А).



Откройте застежку-молнию.

Снимите:

- болт крепления ремня безопасности (А) (торкс Т 50),
- две декоративных накладки (В).

Отсоедините ремень безопасности от верхней направляющей через специальную прорезь.

Ремень полностью можно извлечь через промежуток между каркасом и пеноматериалом.

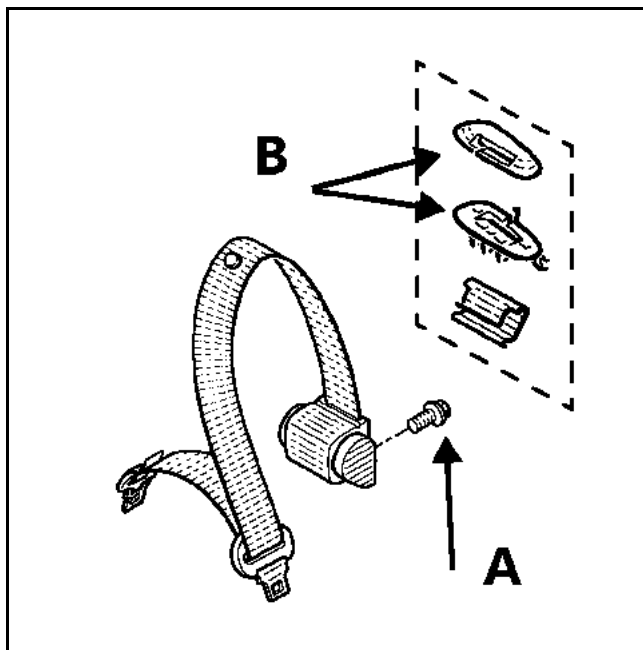

МОМЕНТ ЗАТЯЖКИ, Н.м



Болт крепления (А)

44