



7 Отделка салона и сидений

71 ВНУТРЕННЯЯ ОТДЕЛКА КУЗОВА

72 ОБЛИЦОВКА ДВЕРЕЙ

**73 ОБЛИЦОВКА НЕБОКОВЫХ
ОТКРЫВАЮЩИХСЯ ЭЛЕМЕНТОВ**

74 ОБЛИЦОВКА ЗАДНЕЙ ЧАСТИ

75 КАРКАС И САЛАЗКИ ПЕРЕДНИХ СИДЕНИЙ

77 ОБИВКА ПЕРЕДНИХ СИДЕНИЙ

79 АКСЕССУАРЫ СИДЕНИЙ

CB1A

АВГУСТ 2001

EDITION RUSSE

"Методы ремонта, рекомендуемые изготовителем в настоящем документе, соответствуют техническим условиям, действительным на момент составления руководства.

В случае внесения конструктивных изменений в изготовление деталей, узлов, агрегатов автомобиля данной модели, методы ремонта могут быть также соответственно изменены".

Все авторские права принадлежат Renault.

Воспроизведение или перевод, в том числе частичные, настоящего документа, равно как и использование системы нумерации запасных частей, запрещены без предварительного письменного разрешения Renault.

© RENAULT 2001

Детализованный Чертеж

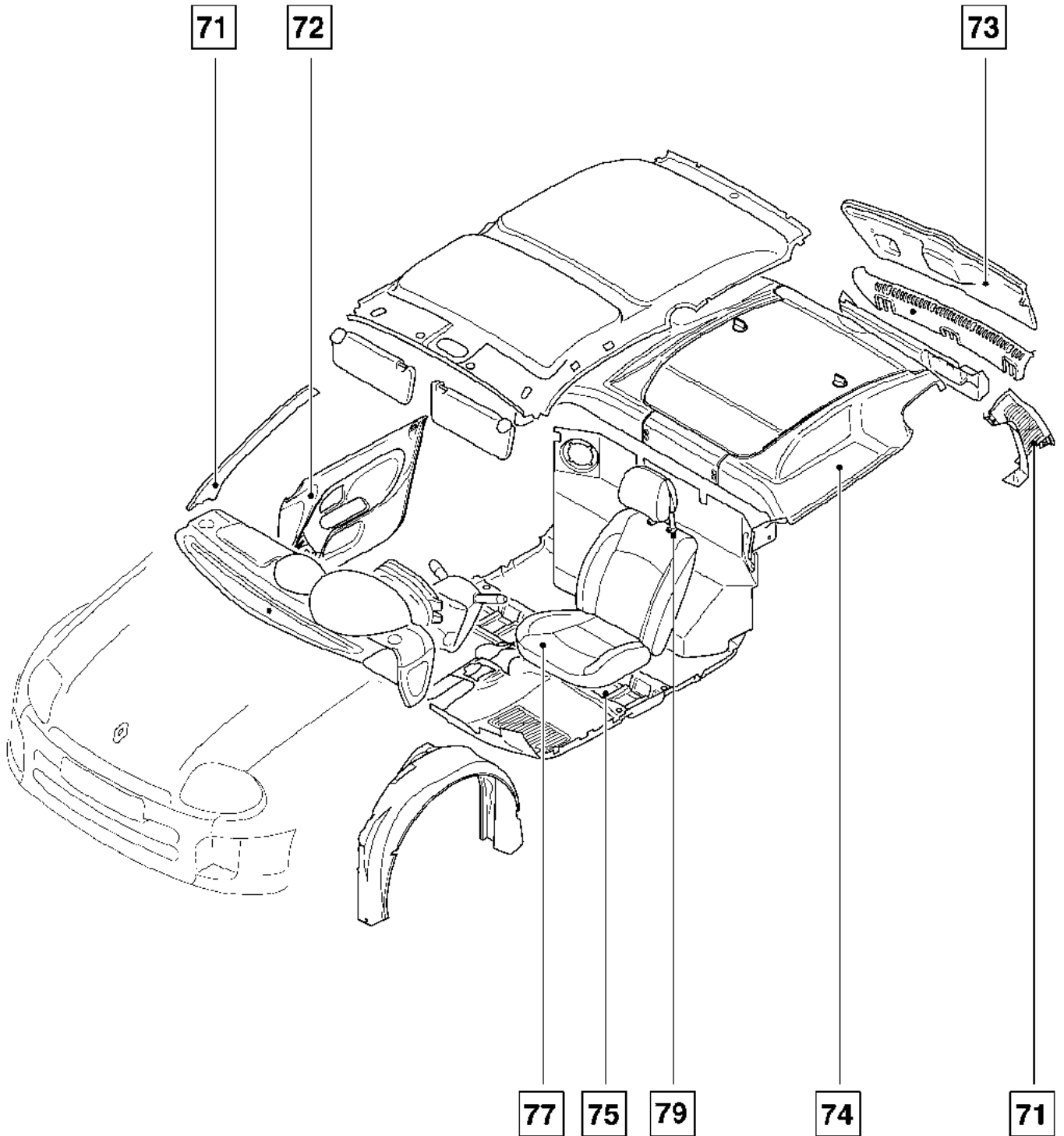

Отделка салона и сидений

Содержание

	Страница		Страница
71	ВНУТРЕННЯЯ ОТДЕЛКА КУЗОВА		
A	Облицовка передней стойки	71-1	
B	Нижняя облицовка средней стойки	71-2	
C	Верхняя облицовка средней стойки	71-3	
D	Облицовка задней стойки	71-4	
E	Облицовка порога дверного проема	71-5	
F	Элемент облицовочной отделки багажного отделения	71-6	
72	ОБЛИЦОВКА ДВЕРЕЙ		
A	Облицовка передней двери	72-1	
73	ОБЛИЦОВКА НЕБОКОВЫХ ОТКРЫВАЮЩИХСЯ ЭЛЕМЕНТОВ		
A	Облицовка двери задка	73-1	
74	ОБЛИЦОВКА ЗАДНЕЙ ЧАСТИ		
A	Панель боковины	74-1	
75	КАРКАС И САЛАЗКИ ПЕРЕДНИХ СИДЕНИЙ		
A	Сиденье в сборе	75-1	
B	Салазки	75-4	
C	Механизм регулировки высоты сиденья и каркаса сиденья	75-7	
D	Система регулировки спинки сиденья в области поясницы	75-8	
77	ОБИВКА ПЕРЕДНИХ СИДЕНИЙ		
A	Обивка спинки сиденья	77-1	
B	Обивка подушки сиденья	77-5	
79	АКСЕССУАРЫ СИДЕНИЙ		
A	Направляющие подголовника	79-1	

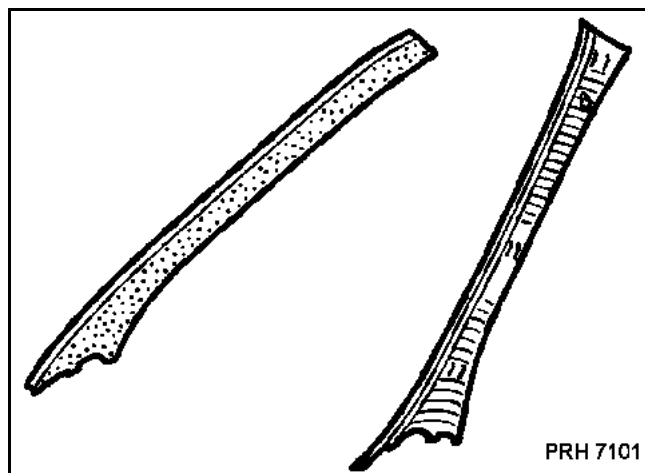

СНЯТИЕ

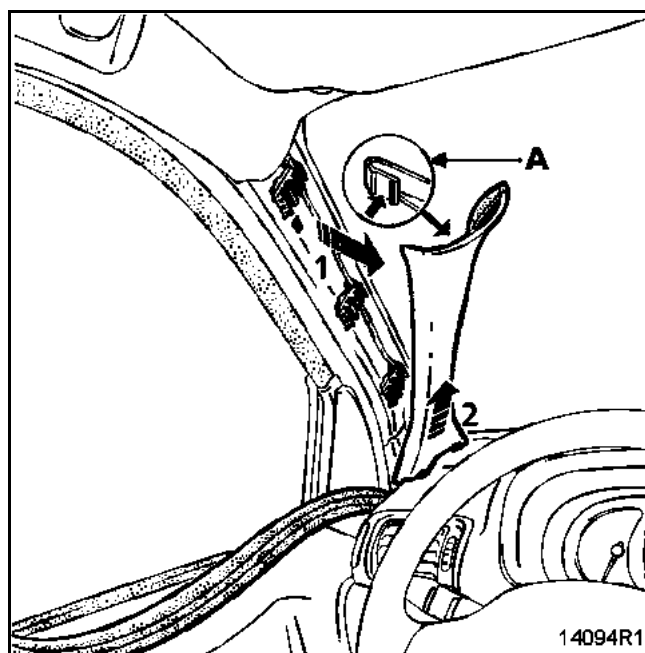

Частично снимите уплотнитель двери в зоне контакта с облицовкой.

Немного оттяните облицовку в верхней части, для того чтобы нажать на защелку (A).

Снимите облицовку (1).

Выведите облицовку из паза на приборной панели (2).

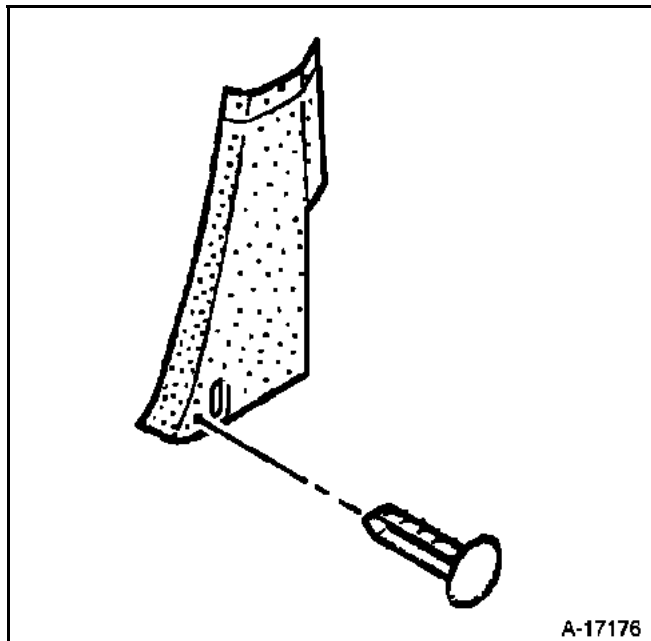

СНЯТИЕ

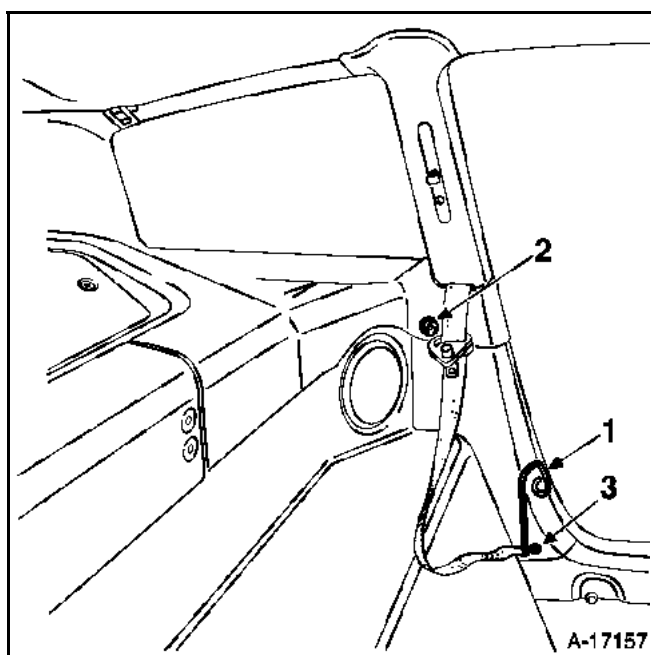

Снимите:

- уплотнитель двери;
- скобу нижнего крепления переднего ремня безопасности (1);
- крюк крепления багажной сетки (2);
- пробку нижнего фиксатора (3).

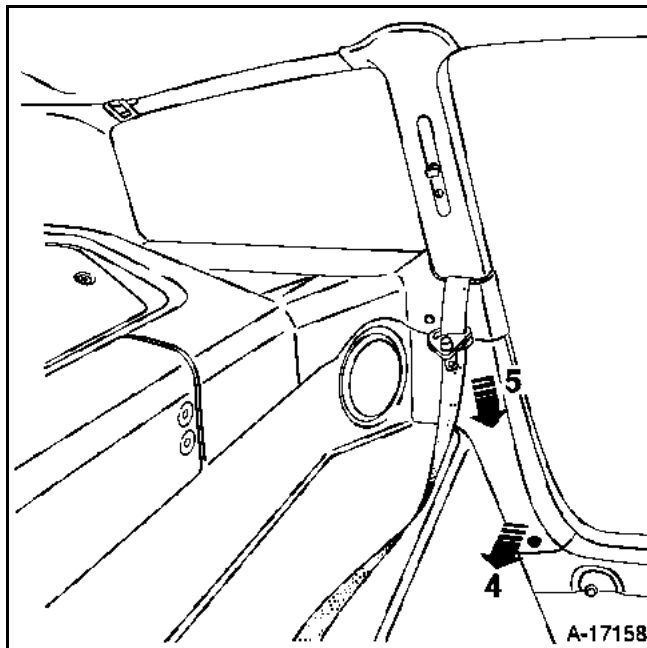

Оттяните нижнюю часть облицовки стойки (4).

Сдвиньте облицовку вниз (5), чтобы вывести ее из панели боковины.

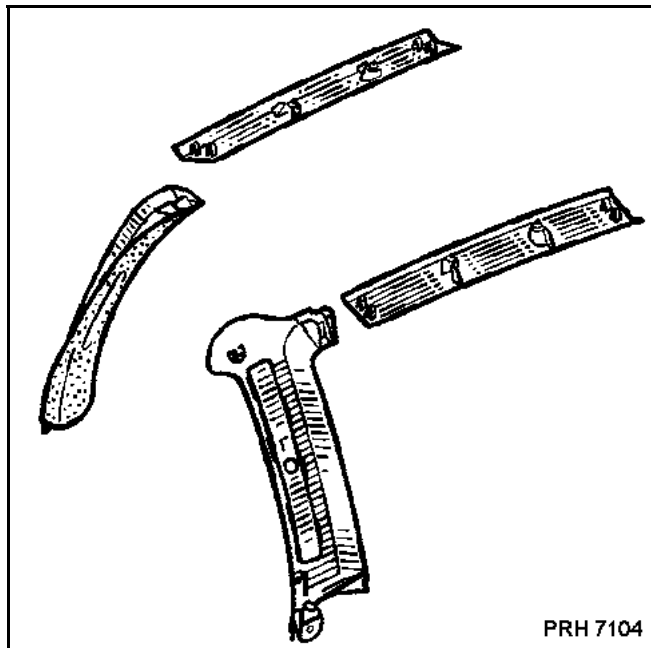

СНЯТИЕ

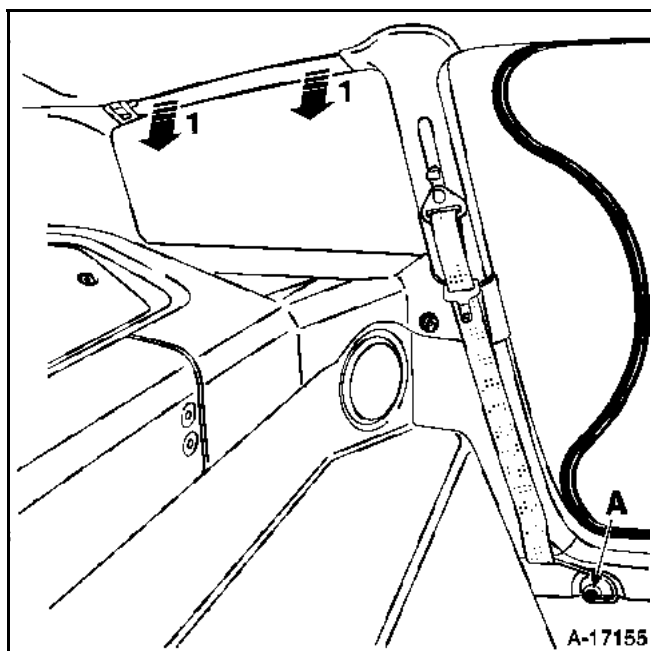

Снимите:

- частично уплотнитель двери;
- стержень, удерживающий ремень безопасности переднего сиденья (A);
- скобу нижнего крепления переднего ремня безопасности (A);
- верхнее крепление переднего ремня безопасности;
- лапку регулировки по высоте переднего ремня безопасности: при помощи небольшой плоской отвертки оттяните с наружной стороны центральную часть лапки, для того чтобы ее снять;

– нижнюю облицовку средней стойки (см. раздел 71-С).

При помощи щипцов для снятия держателей обивок и облицовок отсоедините от фиксаторов (1).

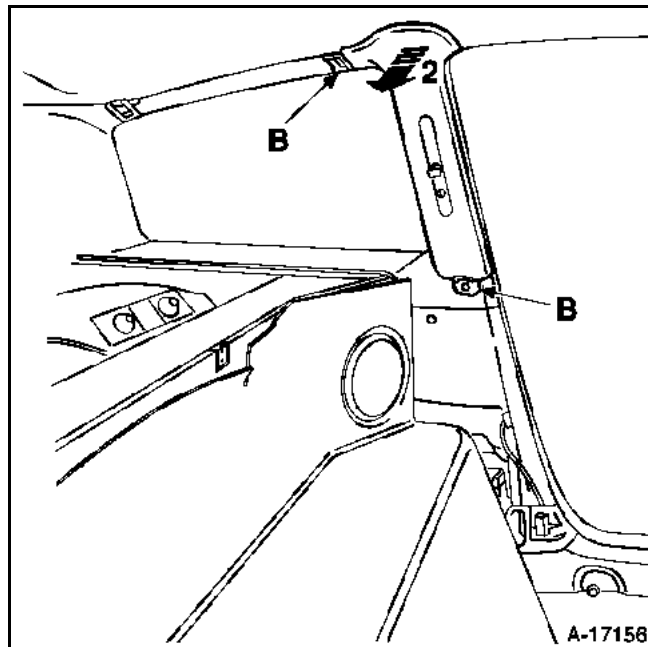

Отверните два крепежных винта (B).

Отсоедините облицовку от фиксаторов (2).

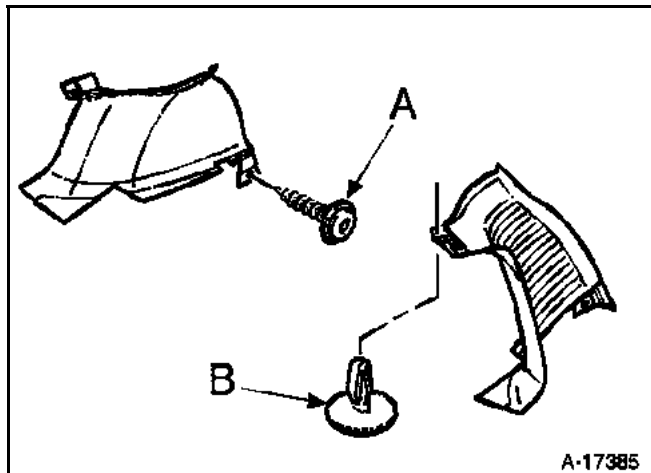

A-17385

Снимите:

- частично прокладку двери задка;
- винт (А);
- пластмассовую заклепку (В);
- при помощи щипцов для снятия держателей обивок и облицовок отсоедините от фиксаторов облицовку.

УСТАНОВКА

При установке облицовки задней стойки действуйте в порядке, обратном снятию.

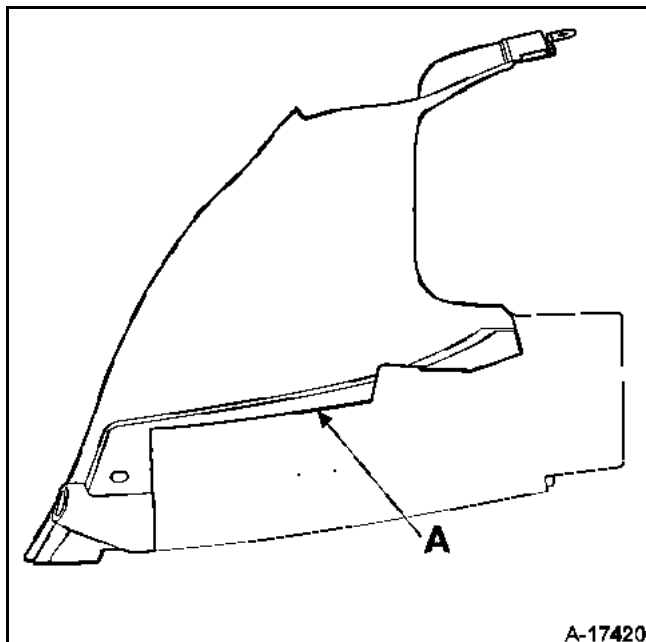

A-17420

В случае замены облицовки обработайте деталь, поставленную со склада, отрезав затемненную часть по линии разреза (А).

Новый номер детали (6020010873) должен быть добавлен в месте, указанном штриховкой (В).

СНЯТИЕ

Снимите нижнюю облицовку средней стойки (см. раздел 71-В).

Отсоедините от фиксаторов накладку порога и снимите ее.

УСТАНОВКА

Установка накладки порога осуществляется в порядке, обратном снятию.

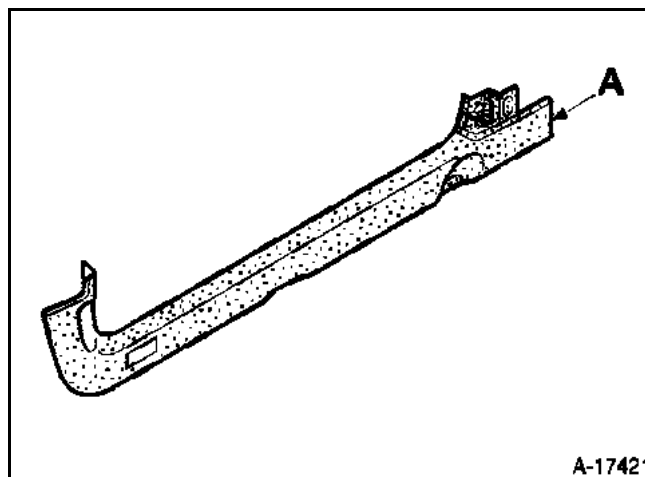

В случае замены накладки порога обработайте деталь, поставляемую со склада, отрезав от нее часть по линии разреза (А).

Новый номер детали (6020010387) должен быть добавлен в месте, указанном штриховкой (В).

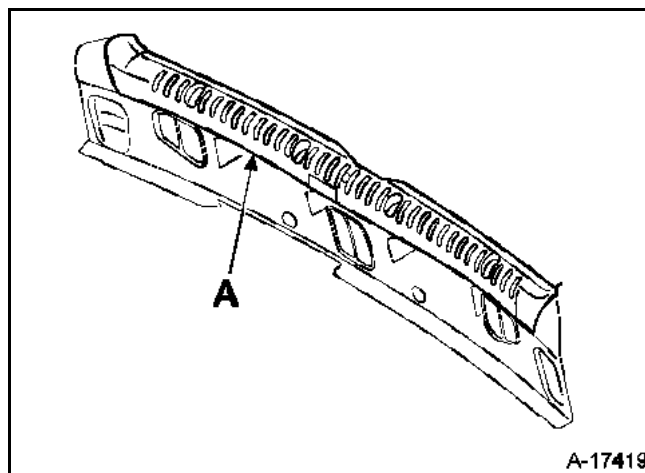

СНЯТИЕ

Снимите фиксаторы и удалите элемент отделки.

УСТАНОВКА

Установка элемента отделки багажного отделения осуществляется в порядке, обратном снятию.

В случае замены облицовки обработайте деталь, поставляемую со склада, отрезав от нее часть по линии разреза (A).

СНЯТИЕ

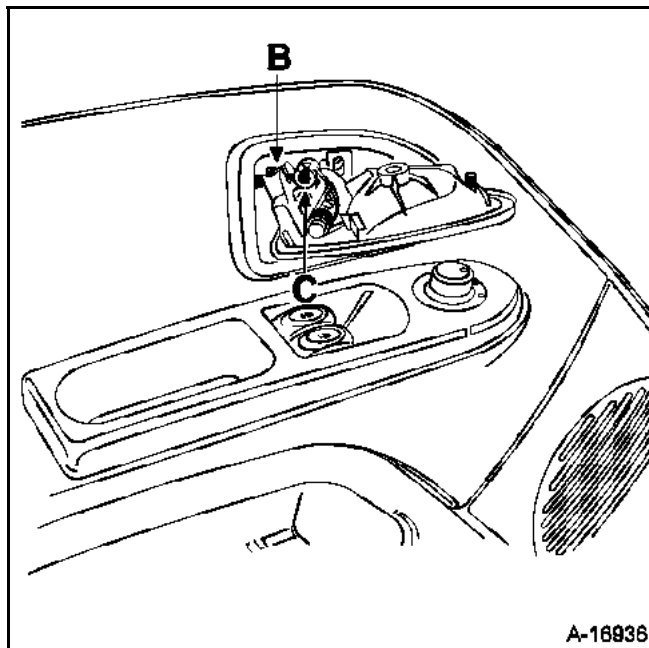
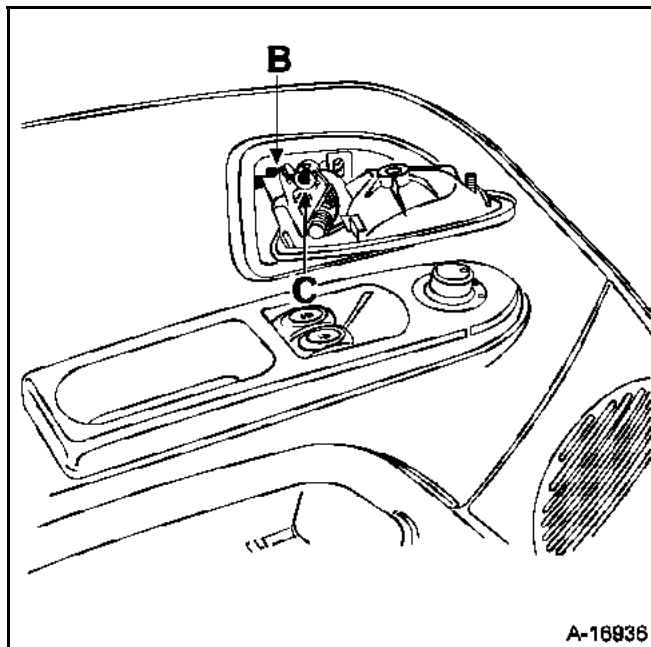

Снимите:
– внутреннюю дверную ручку;
– болт крепления ручки на коробе двери.

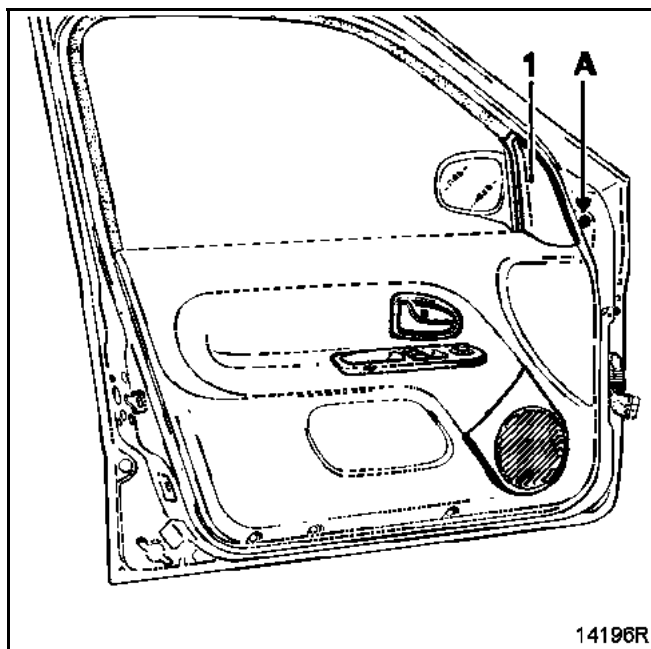

Снимите:
– внутреннюю крышку зеркала заднего вида (1);
– крышку болта зеркала заднего вида (А);
– решетку громкоговорителя.

Снимите:
– фиксатор оболочки (В) троса привода;
– наконечник троса ручки (С).

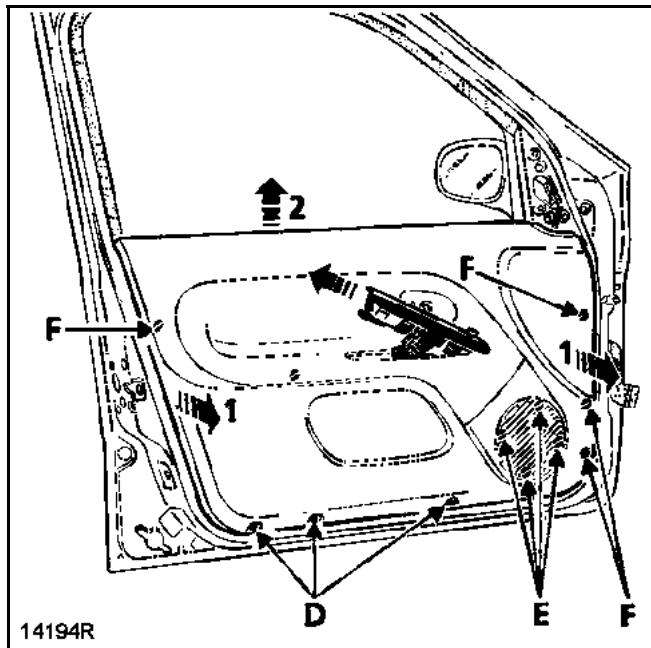

Отверните болт крепления внутренней дверной ручки.

Приподнимите ее и вытяните назад, чтобы вывести из паза в облицовке.

Отсоедините разъемы питания приводов зеркал заднего вида.

Снимите:

- три болта нижнего крепления (D);
- четыре болта крепления громкоговорителя (E).

При помощи щипцов для снятия держателей обивок и облицовок отсоедините (1) облицовку (F).

Приподнимите облицовку (2), чтобы вывести ее из паза на внутренней отделке двери.

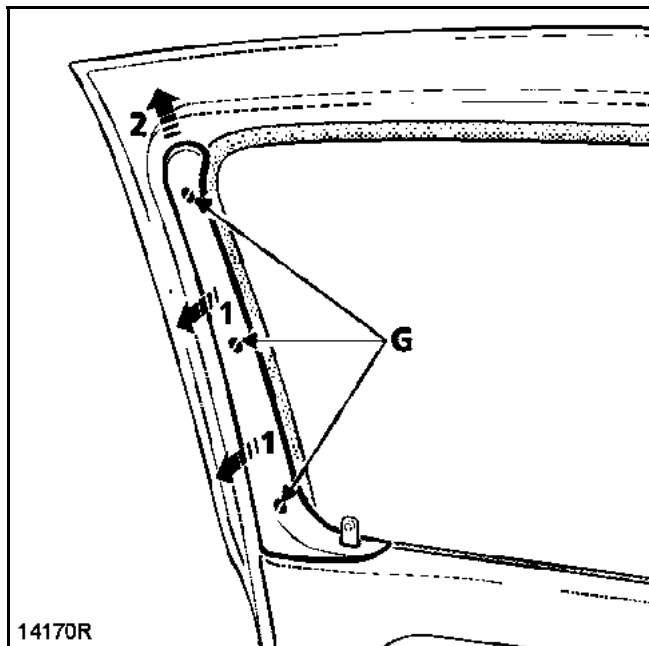

Перед тем как снять облицовку двери, отсоедините облицовку (1) стойки двери (G) и приподнимите ее (2), чтобы отсоединить от фиксаторов (H).

При снятии или замене двери необходимо обязательно нанести между коробом двери и облицовкой предварительно подготовленную герметизирующую мастику.
При замене двери рекомендуется пользоваться комплектом специальный дверных фиксаторов (см. **Техническую ноту 384**).

Облицовка двери задка

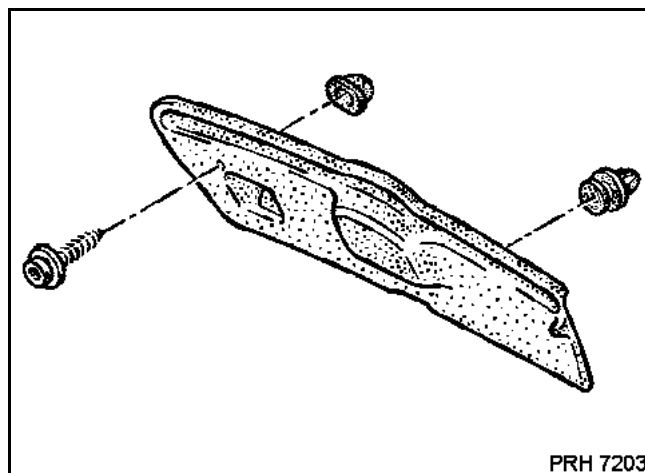

СНЯТИЕ

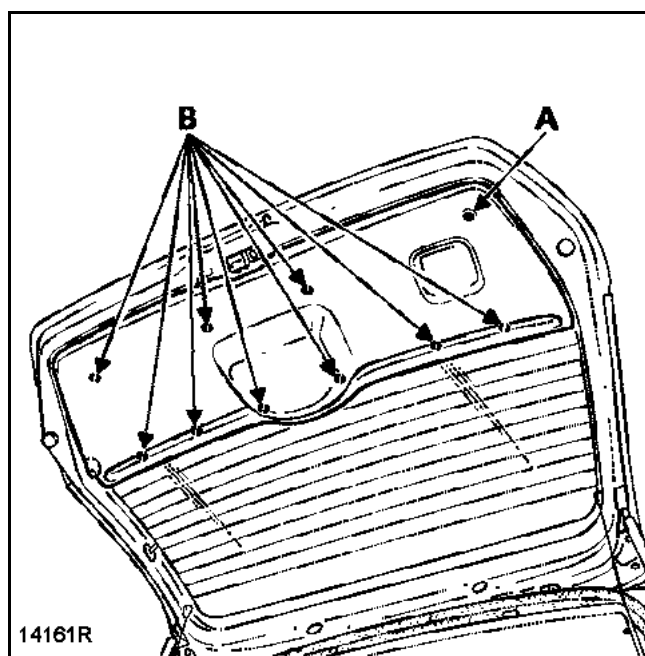

Отверните крепежный болт (А).

При помощи щипцов для снятия держателей обивок и облицовок отсоедините от фиксаторов облицовку (В).

Снимите облицовку.

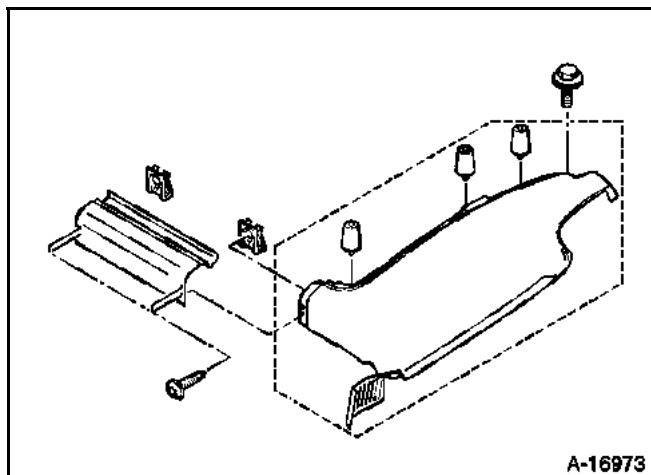

СНЯТИЕ

Снимите верхнюю крышку двигателя.

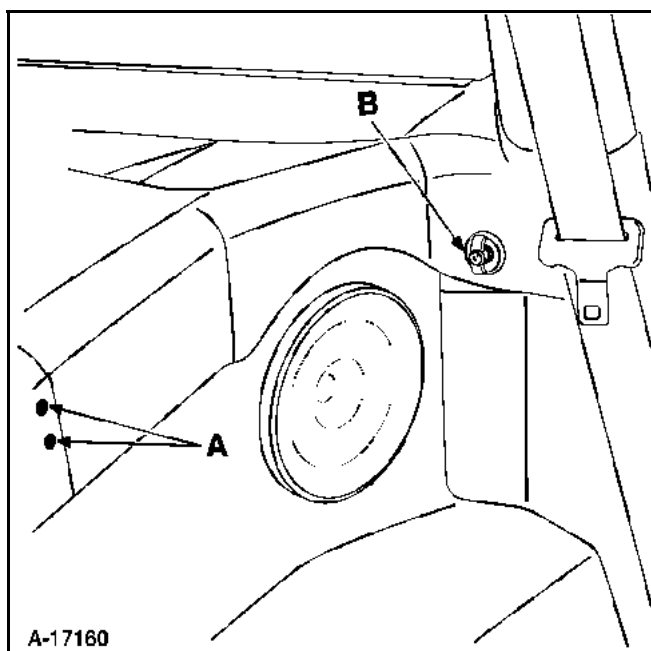

Отверните болты центральной облицовки (А).

Приподнимите центральную облицовку, для того чтобы отсоединить ее от разделительной перегородки двигателя.

Снимите крюк крепления багажной сетки (В).

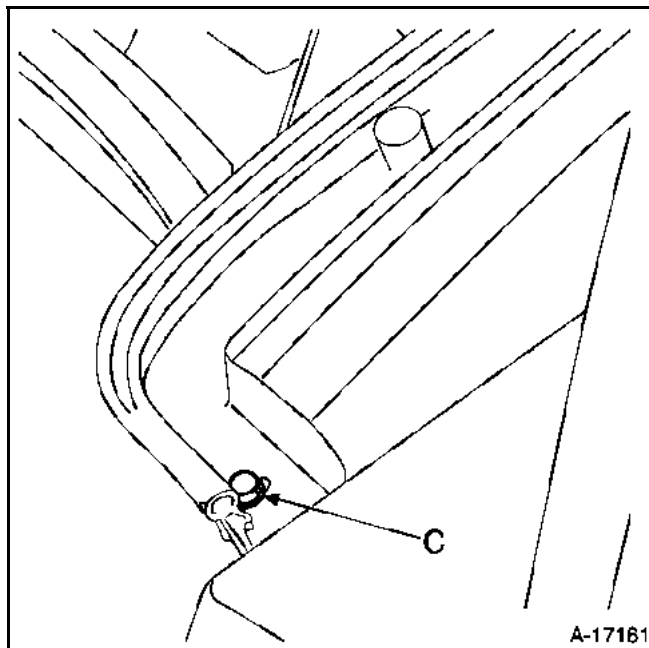

Отверните болт заднего крепления (С).

Снимите панель.

Сиденье в сборе

МЕРЫ БЕЗОПАСНОСТИ

ЗАПРЕЩАЕТСЯ проводить работы с автомобилем, оборудованным боковыми подушками безопасности, без предварительного отключения аккумуляторной батареи или компьютера автомобиля при помощи прибора для определения неисправностей.

Данная мера безопасности должна применяться при проведении любых работ, требующих:

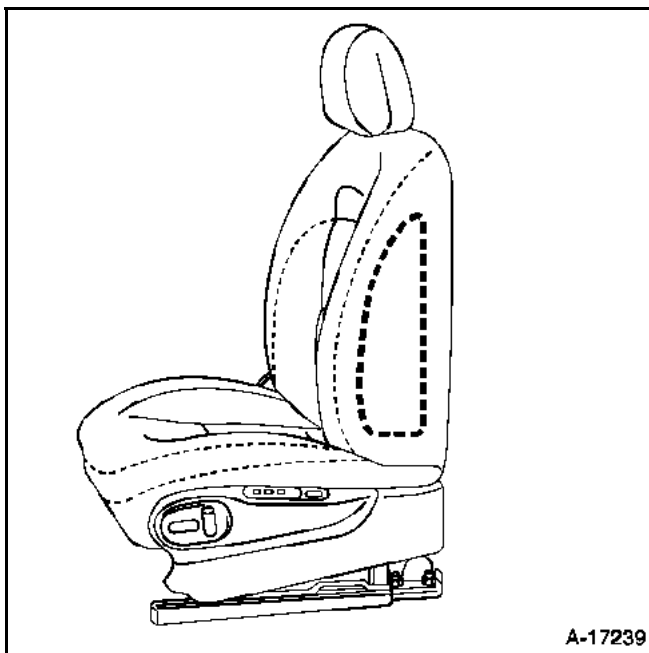

A-17239

снятия передних сидений, оборудованных боковыми подушками безопасности.

При проведении работ со спинкой сиденья, оборудованного подушкой безопасности, и **ДЛЯ ТОГО, ЧТОБЫ ОБЕСПЕЧИТЬ** надлежащее срабатывание подушки безопасности:

НЕОБХОДИМО ВЫПОЛНИТЬ СЛЕДУЮЩИЕ ИНСТРУКЦИИ:

- Положение и количество используемых фиксаторов.
- Используйте тот же тип фиксаторов, который используется в серийном производстве, деталь № 77 01 047 751
- Для извлечения фиксаторов используются специальные щипцы, деталь № 00 00 152 100

При креплении фиксаторов к ремешкам фиксаторы с тупым концом должны не прорывать ремешки, а охватывать их.

НАПОМИНАНИЕ: При срабатывании модуля подушки безопасности деформация и повреждения креплений означают, что каркас сиденья должен быть заменен.

После установки сиденья проверьте подушку безопасности при помощи прибора для определения неисправностей.

СНЯТИЕ

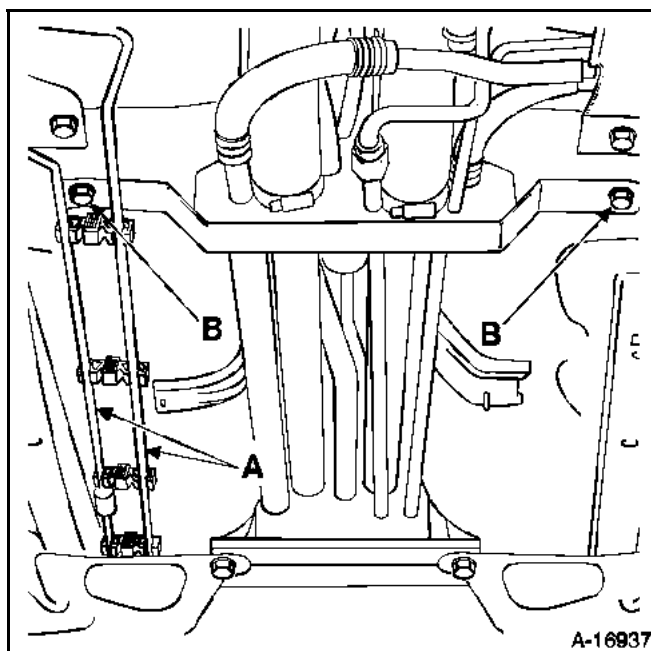

Отсоедините трубопроводы тормозной жидкости (А) под кузовом.

Отверните болты (В) крепления передних и задних трубопроводов.

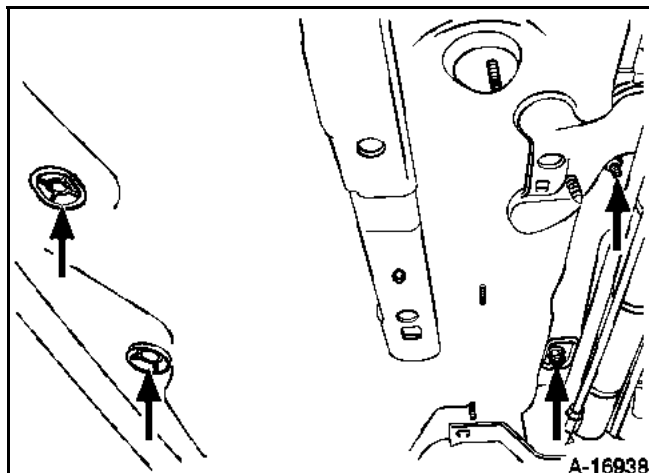

Потяните трубопроводы в сторону и отсоедините четыре крепления под днищем кузова.

Снимите крепления на кузове.



Отсоедините различные жгуты проводов, расположенные под подушкой сиденья.

УСТАНОВКА

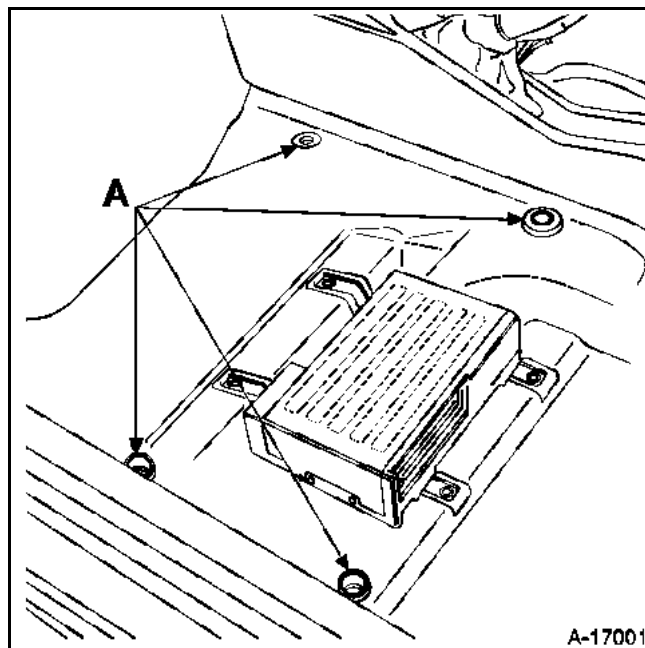

Перед тем как установить сиденье, убедитесь в наличии втулок (A).

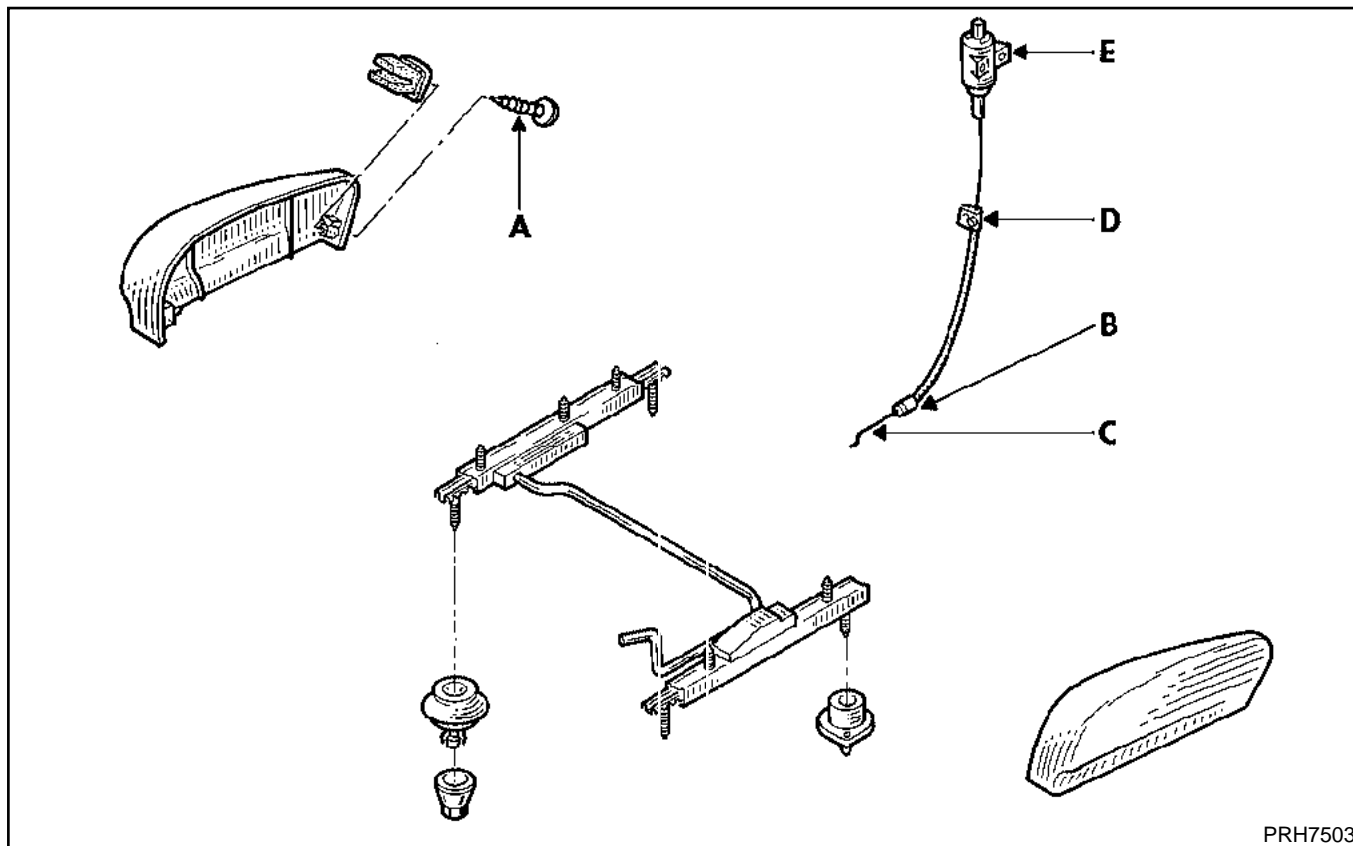

PRH7503

Снимите сиденье (см. раздел 75-A).

СНЯТИЕ



С внутренней стороны:

- Снимите:
- крышку салазок сиденья (винт (A));

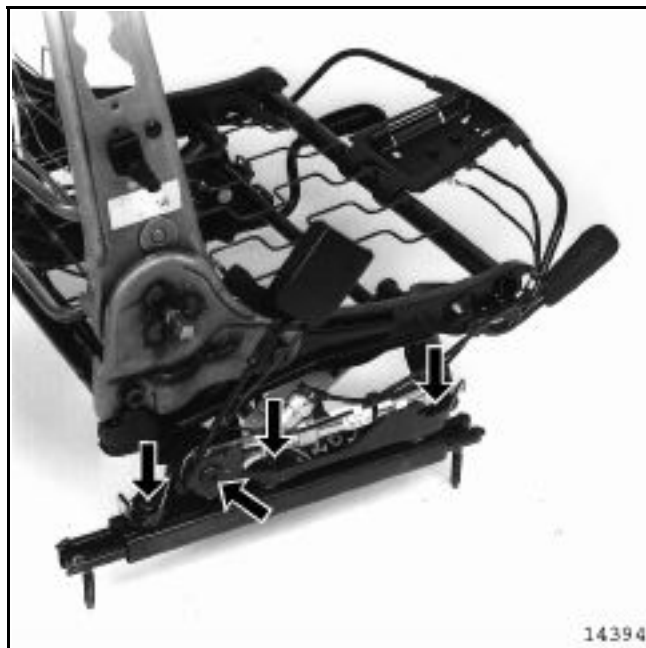

– устройство натяжения ремня безопасности.

Отверните три гайки крепления салазок.

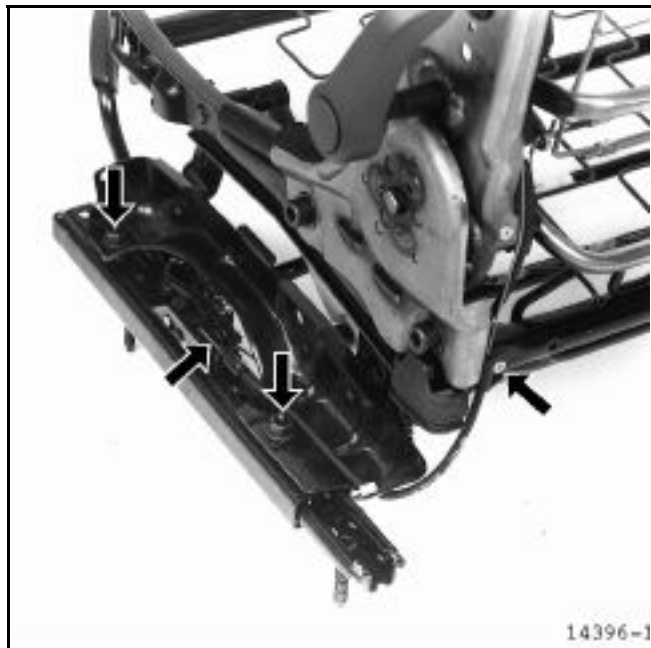
**С наружной стороны:**

Снимите крышку салазок сиденья.

Снимите трос привода блокировки салазок (если таковой установлен).

Снимите:

- лапку, удерживающую фиксатор оболочки троса на салазках (B);
- наконечник троса на крюке управления салазками (C);
- две гайки крепления салазок на механизме регулировки высоты;
- заклепку лапки верхнего крепления оболочки троса (D) (см. предыдущую страницу).

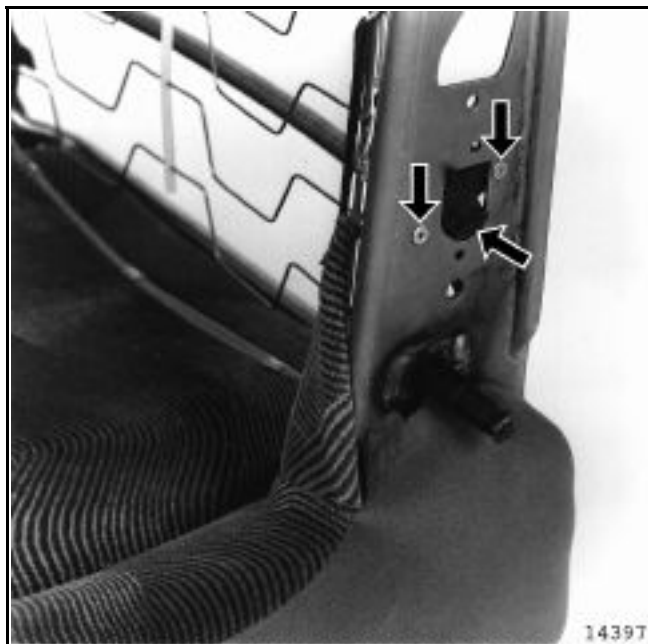
**СНЯТИЕ БЛОКА (E) И ТРОСА ПРИВОДА БЛОКИРОВКИ САЛАЗОК**

Снимите трос привода, как это описано ниже.

Снимите обивку спинки сиденья (см. раздел 77-A).

Снимите две заклепки крепления и отсоедините от фиксаторов блок каркаса спинки сиденья.

УСТАНОВКА

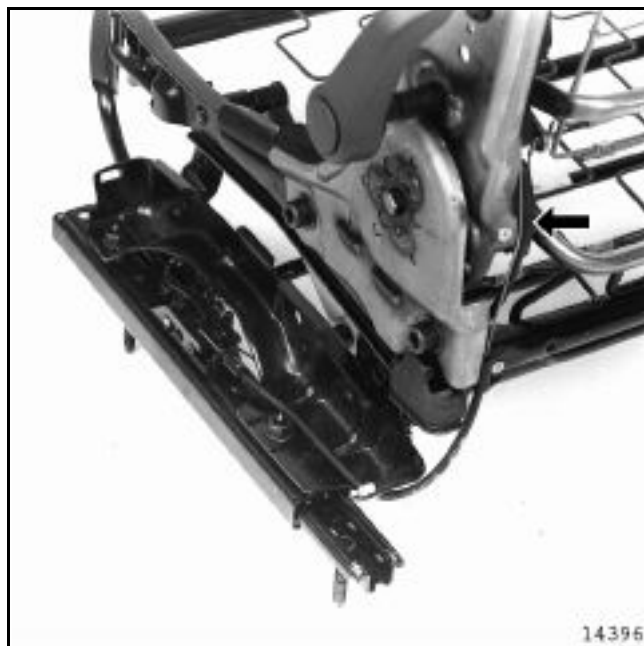

Убедитесь в том, что трос привода находится в пазах пластмассовой лапки возврата, перед тем как вернуть на место спинку сиденья.

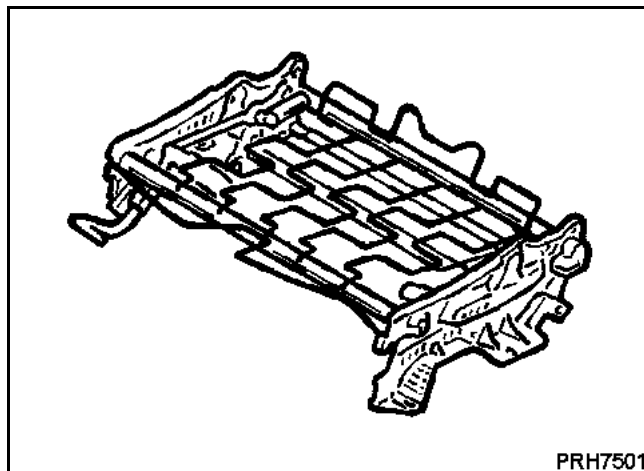

Снимите:

- сиденье (см. раздел 75-А);
- крышку салазок сиденья;
- салазки и трос привода блокировки (если таковой установлен) (см. раздел 75-В);
- обивку подушки сиденья (см. раздел 77-В).



- болты крепления каркаса спинки сиденья на механизме регулировки сиденья.

Снимите его.

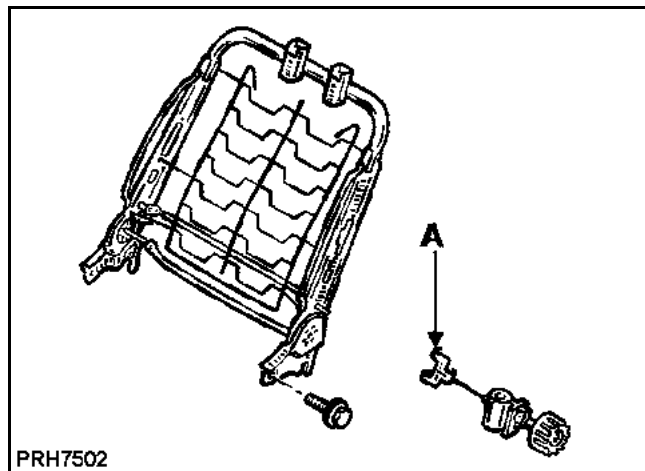

Снимите:

- сиденье (см. раздел 75-A).
- обивку спинки сиденья (см. раздел 77-A).

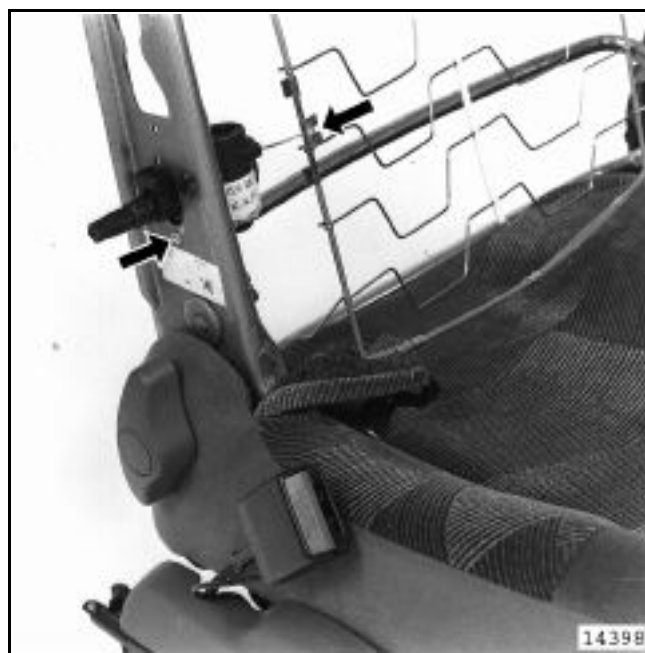

Снимите:

- захват (A) металлической сетки каркаса спинки сиденья;
- заклепку крепления блока управления и отсоедините этот последний.

МЕРЫ БЕЗОПАСНОСТИ

При проведении работ со спинкой сиденья, оборудованного подушкой безопасности, и **ДЛЯ ТОГО, ЧТОБЫ ОБЕСПЕЧИТЬ** надлежащее срабатывание подушки безопасности:

НЕОБХОДИМО ВЫПОЛНЯТЬ СЛЕДУЮЩИЕ ИНСТРУКЦИИ:

- Положение и количество используемых фиксаторов.
- Используйте тот же тип фиксаторов, который используется в серийном производстве, деталь № 77 01 047 751
- Для извлечения фиксаторов используются специальные щипцы, деталь № 00 00 152 100

При креплении фиксаторов к ремешкам фиксаторы с тупым концом должны не прорывать ремешки, а охватывать их.

НАПОМИНАНИЕ: При срабатывании модуля подушки безопасности деформация и повреждения креплений означают, что каркас сиденья должен быть заменен

После установки сиденья проверьте подушку безопасности при помощи прибора для определения неисправностей.

СХЕМА РАСПОЛОЖЕНИЯ ФИКСАТОРОВ

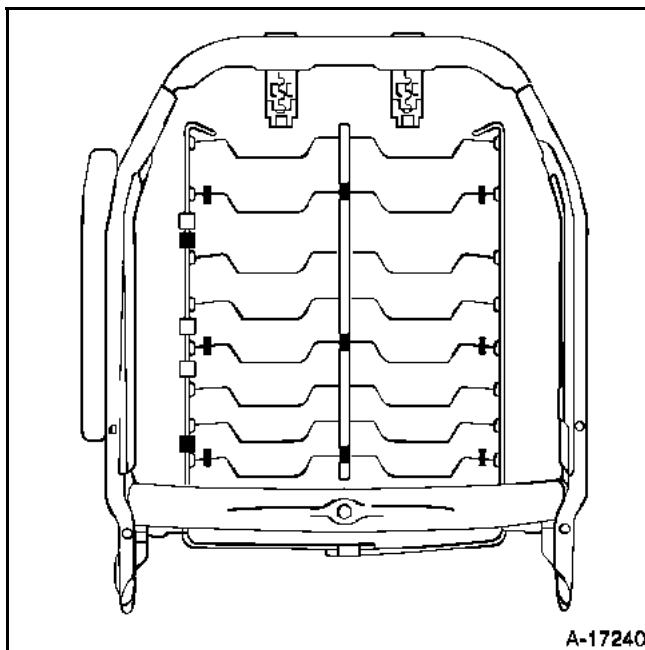

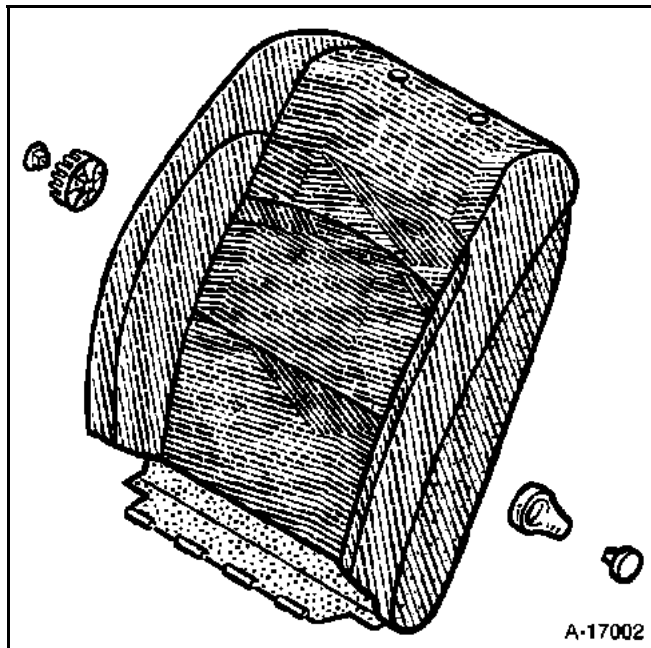

ВВЕДЕНИЕ

УКАЗАНИЕ: Поскольку обивка спинки сиденья приклеена термическим способом к набивке сиденья из пеноматериала, в случае необходимости замены обивки спинки сиденья обязательно следует заменять сборку обивка/набивка спинки сиденья из пеноматериала.

СНЯТИЕ



Снимите:

- сиденье (см. раздел 75-A);
- ручку регулировки спинки сиденья в области поясницы.

Для того чтобы снять ручку, извлеките фиксатор из центральной части ручки при помощи небольшой плоской отвертки, вставив ее в специально предусмотренный для этого паз.



Снимите ручку регулировки наклона спинки сиденья (если таковая установлена), действуя тем же образом, что и в случае с ручкой регулировки сиденья в области поясницы.



Оттяните два упругих элемента фиксации обивки на металлической сетке каркаса сиденья.

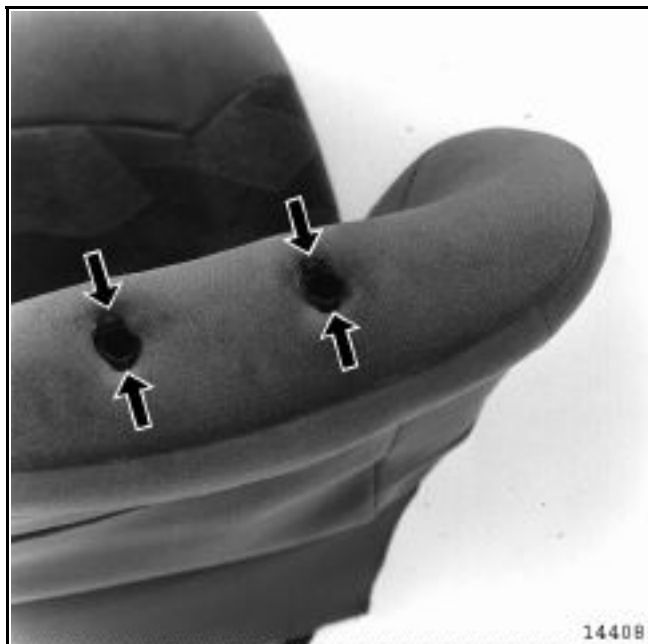

Снимите накладку двух удерживающих лапок на каждой из направляющих подголовника.

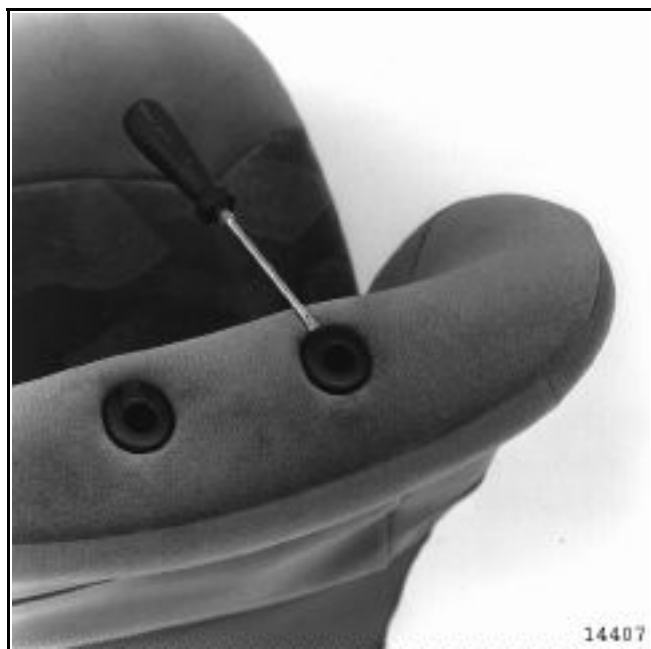

Снимите подголовник и верхние вставки направляющих подголовника.



Пропустите удерживающую ленту передней части спинки сиденья между обивками подушки и спинки сиденья.



Снимите три фиксатора с тупым концом, крепящих набивку спинки сиденья из пеноматериала на металлическом каркасе.

Приподнимите обивку, чтобы снять ее с каркаса спинки сиденья

УКАЗАНИЕ: При снятии не порвите пеноматериал о направляющие подголовника.

УСТАНОВКА

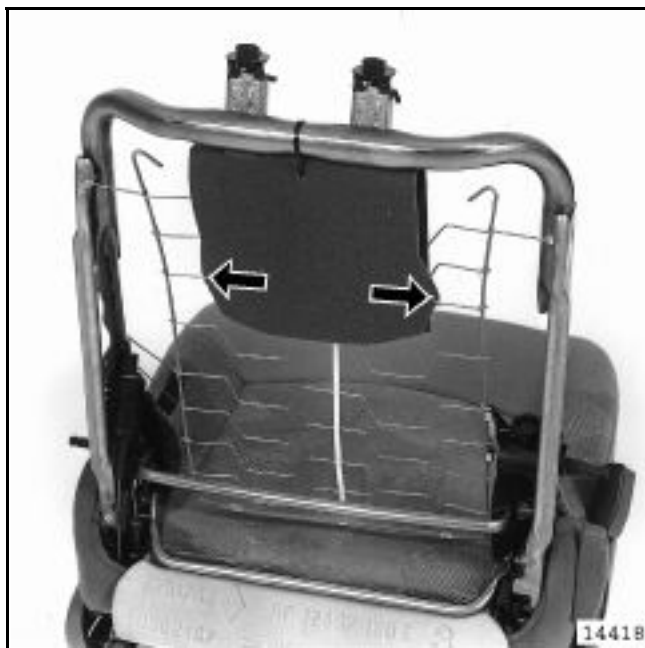

При установке обивки постарайтесь, чтобы защитная тканевая прокладка направляющих подголовника сохранила свое положение.

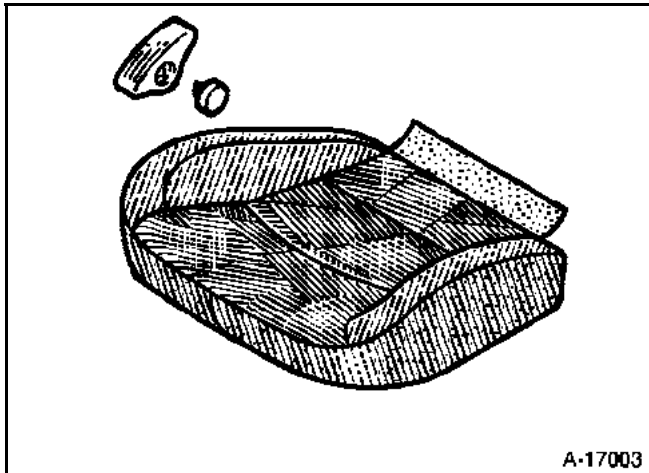

ВВЕДЕНИЕ

УКАЗАНИЕ: Поскольку обивка спинки сиденья приклеена термическим способом к набивке сиденья из пеноматериала, в случае необходимости замены обивки подушки сиденья обязательно следует заменять сборку обивка/пеноматериал сиденья.

СНЯТИЕ



Снимите:

- сиденье (см. раздел 75-A);
- две крышки салазок сиденья;
- ручку регулировки наклона спинки сиденья.

Для того чтобы снять ручку, извлеките фиксатор из центральной части ручки при помощи небольшой плоской отвертки, вставив ее в специально предусмотренный для этого паз.



Оттяните два упругих элемента фиксации обивки на металлической сетке каркаса сиденья.



Пропустите удерживающую ленту передней части спинки сиденья между обивками подушки и спинки сиденья.

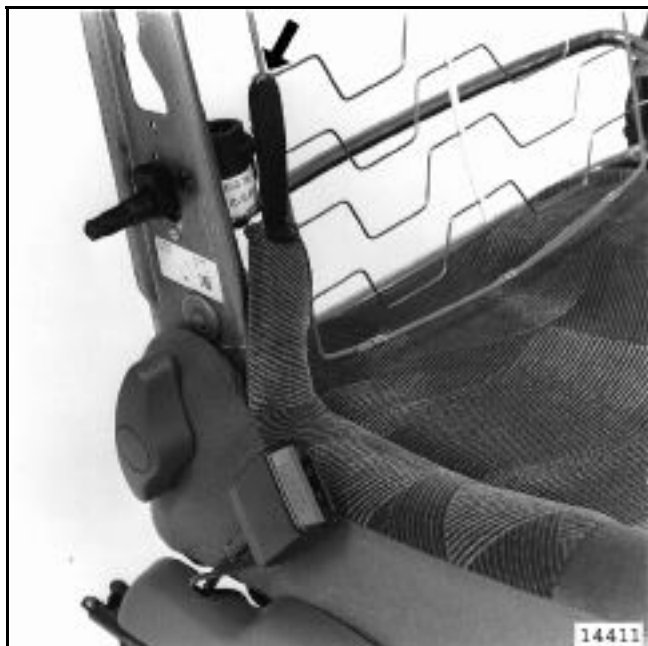

Разрежьте фиксатор с **тупым концом** с каждой стороны сиденья.



Оттяните удерживающую ленту задней части обивки спинки сиденья, чтобы получить доступ к фиксатору с **тупым концом**, закрепляющему две стороны обивки подушки сиденья (см. следующую иллюстрацию).

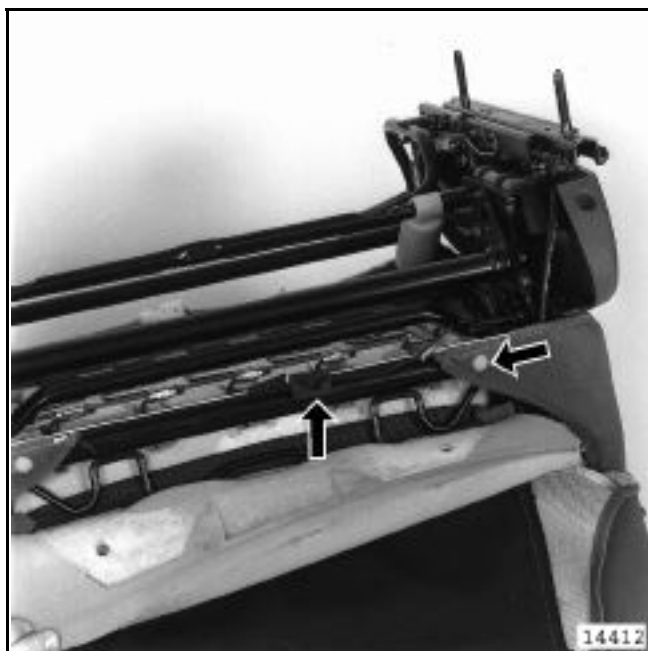

При помощи щипцов для снятия держателей обивок и облицовок снимите фиксаторы обивки с задней части сиденья.

При помощи небольшой плоской отвертки отведите ограничитель натяжителя шнура фиксации обивки.

Отсоедините ремешок автоматической блокировки натяжителя.



Оттяните нижнюю часть обивки в передней части сиденья от двух пластмассовых захватов держателя разъемов.

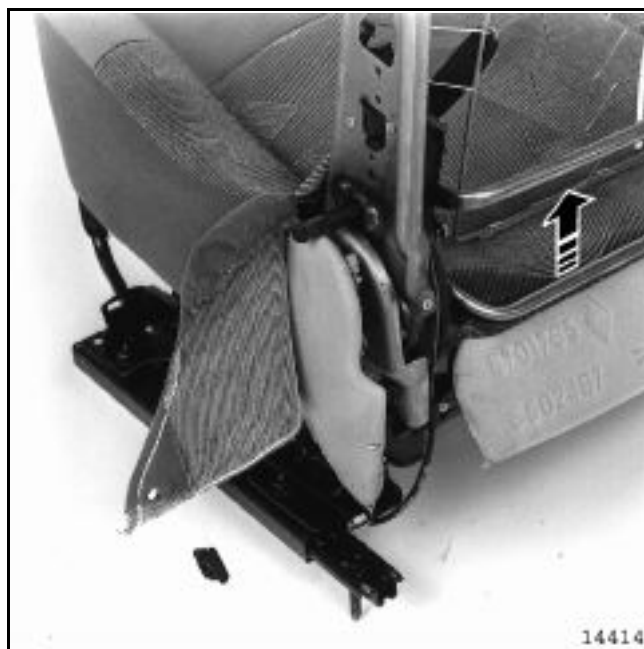

Освободите боковины обивки в задней части сиденья из гнезда на каркасе сиденья.

Приподнимите поперечину регулятора сиденья по высоте и снимите сборку обивка/пенматериал сиденья.

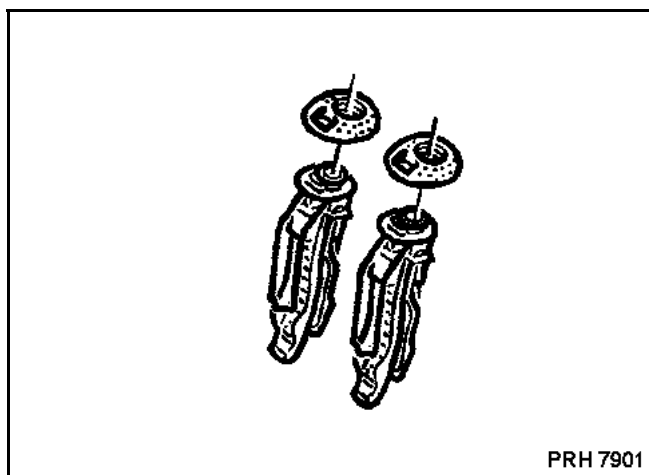

СНЯТИЕ

Снимите:

- сиденье (см. раздел 75-A);
- обивку спинки сиденья (см. раздел 77-A);
- подголовники.



Снимите два фиксатора защитной тканевой прокладки.



Нажмите на две удерживающие лапки (А) (см. иллюстрацию на следующей странице), чтобы вытянуть вверх каждую направляющую подголовника.

УСТАНОВКА

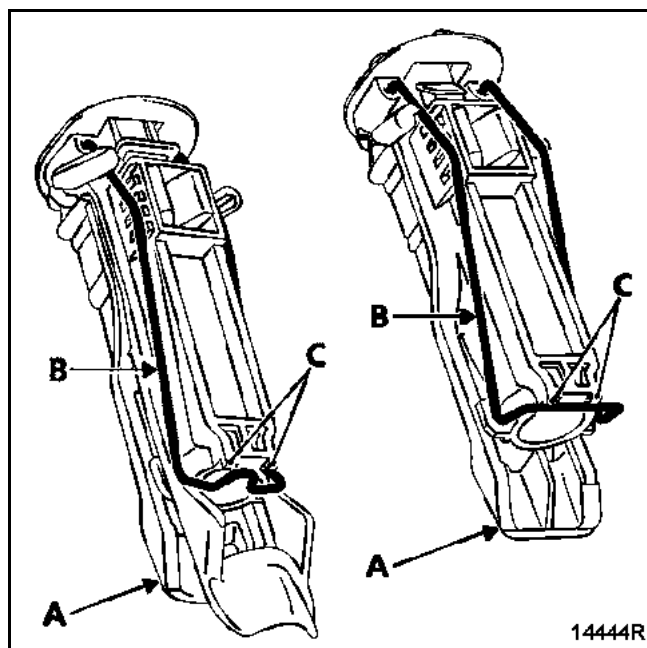

При установке направляющих подголовника убедитесь в том, что металлические тяги правильно расположены (В) за удерживающими лапками (С).

Перед установкой обивки убедитесь в том, что направляющие хорошо зафиксированы (А) на металлических втулках каркаса.