

# RENAULT

## 8 Электрооборудование

80А АККУМУЛЯТОРНАЯ БАТАРЕЯ

80В ФАРЫ

80С ЭБУ КСЕНОНОВЫХ ЛАМП

81А ПРИБОРЫ ЗАДНЕГО ОСВЕЩЕНИЯ

81В ПРИБОРЫ ВНУТРЕННЕГО ОСВЕЩЕНИЯ

81С ПРЕДОХРАНИТЕЛИ

82А СИСТЕМА ЭЛЕКТРОННОЙ ПРОТИВОУГОННОЙ  
БЛОКИРОВКИ ЗАПУСКА ДВИГАТЕЛЯ

82В ЗВУКОВОЙ СИГНАЛИЗАТОР \*

82С ОХРАННАЯ СИГНАЛИЗАЦИЯ

83А ЩИТОК ПРИБОРОВ

83С БОРТОВАЯ ТЕЛЕМЕТРИЧЕСКАЯ СИСТЕМА

---

X45

---

НОЯБРЬ 2009

Русское издание

---

"Методы ремонта, рекомендуемые изготовителем в настоящем документе, соответствуют техническим условиям, действительным на момент составления руководства.

В случае внесения конструктивных изменений в изготовление деталей, узлов, агрегатов автомобиля данной модели, методы ремонта могут быть также соответственно изменены".

Все авторские права принадлежат Renault.

Воспроизведение или перевод, в том числе частичные, настоящего документа, равно как и использование системы нумерации запасных частей, запрещены без предварительного письменного разрешения Renault.

**83D**

**РЕГУЛЯТОР СКОРОСТИ ДВИЖЕНИЯ**

**84A**

**ОРГАНЫ УПРАВЛЕНИЯ - СИГНАЛИЗАЦИЯ**

**85A**

**СТЕКЛООЧИСТИТЕЛИ И СТЕКЛООМЫВАТЕЛИ**

**86A**

**АУДИОСИСТЕМА**

**87B**

**КОММУТАЦИОННЫЙ БЛОК В САЛОНЕ**

**87C**

**УПРАВЛЕНИЕ ОТКРЫВАЮЩИМИСЯ  
ЭЛЕМЕНТАМИ КУЗОВА**

**87D**

**ЭЛЕКТРОСТЕКЛОПОДЪЕМНИКИ - ЛЮК КРЫШИ**

**87F**

**СИСТЕМА КОНТРОЛЯ ПАРКОВКИ**

**87G**

**КОММУТАЦИОННЫЙ БЛОК В МОТОРНОМ  
ОТСЕКЕ**

**88A**

**ЖГУТ ПРОВОДОВ**

**88C**

**ПОДУШКИ БЕЗОПАСНОСТИ И  
ПРЕДНАТЯЖИТЕЛИ РЕМНЕЙ БЕЗОПАСНОСТИ**

**88D**

**МЕСТО ВОДИТЕЛЯ**

---

**X45**

---

**НОЯБРЬ 2009**

**Русское издание**

---

"Методы ремонта, рекомендуемые изготовителем в настоящем документе, соответствуют техническим условиям, действительным на момент составления руководства.

В случае внесения конструктивных изменений в изготовление деталей, узлов, агрегатов автомобиля данной модели, методы ремонта могут быть также соответственно изменены".

Все авторские права принадлежат Renault.

Воспроизведение или перевод, в том числе частичные, настоящего документа, равно как и использование системы нумерации запасных частей, запрещены без предварительного письменного разрешения Renault.

# KOLEOS - Глава 8

## Содержание

Страницы

<b>80A</b>	<b>АККУМУЛЯТОРНАЯ БАТАРЕЯ</b>		<b>80C</b>	<b>ЭБУ КСЕНОНОВЫХ ЛАМП</b>	
	Аккумуляторная батарея: Меры предосторожности при ремонте	80A-1		Блок высокого напряжения ксеноновой фары: Снятие и установка	80C-1
	Аккумуляторная батарея: Снятие и установка	80A-3		Датчик высоты задней части кузова корректора фар: Снятие и установка	80C-3
	Полка под аккумуляторную батарею: Снятие и установка	80A-6			
<b>80B</b>	<b>ФАРЫ</b>		<b>81A</b>	<b>ПРИБОРЫ ЗАДНЕГО ОСВЕЩЕНИЯ</b>	
	Фара: Снятие и установка	80B-1		Приборы заднего освещения: Перечень и расположение элементов	81A-1
	Фара: Регулировка	80B-3		Фонарь заднего крыла: Снятие и установка	81A-3
	Передние приборы освещения: Перечень и расположение элементов	80B-7		Фонарь заднего открывающегося элемента: Снятие и установка	81A-5
	Галогенная лампа: Снятие и установка	80B-12		Лампа заднего фонаря: Снятие и установка	81A-6
	Противотуманная фара: Снятие и установка	80B-19		Верхний стоп-сигнал: Снятие и установка	81A-8
	Указатель поворота: Снятие и установка	80B-21		Задние противотуманные фонари: Снятие и установка	81A-9
	ЭБУ системы дополнительного освещения поворотов: Снятие и установка	80B-22		Фонарь освещения номерного знака: Снятие и установка	81A-10

---

# Содержание

## 81В ПРИБОРЫ ВНУТРЕННЕГО ОСВЕЩЕНИЯ

Освещение салона: Перечень и расположение элементов	81В-1
Плафон: Снятие и установка	81В-4
Плафон на обивке крыши: Снятие и установка	81В-5
Фонарь освещения порога двери: Снятие и установка	81В-6
Плафон освещения салона: Снятие и установка	81В-7
Фонарь освещения вещевого ящика: Снятие и установка	81В-8
Фонарь подсветки центральной консоли: Снятие и установка	81В-9
Фонарь крышки багажника: Снятие и установка	81В-10

## 81С ПРЕДОХРАНИТЕЛИ

Предохранители: Перечень и расположение элементов	81С-1
--	-------

## 82А СИСТЕМА ЭЛЕКТРОННОЙ ПРОТИВОУГОННОЙ БЛОКИРОВКИ

Система электронной противоугонной блокировки запуска двигателя: Перечень и расположение элементов	82А-1
Кнопка запуска двигателя: Снятие и установка	82А-4
Электрический замок рулевой колонки: Снятие и установка	82А-7
Считывающее устройство карточки: Снятие и установка	82А-10

## 82А СИСТЕМА ЭЛЕКТРОННОЙ ПРОТИВОУГОННОЙ БЛОКИРОВКИ

Антенна стартера: Снятие и установка	82А-13
Элемент питания для ЭБУ запиранием дверей: Снятие и установка	82А-17

## 82В ЗВУКОВОЙ СИГНАЛИЗАТОР \*

Звуковой сигнал: Снятие и установка	82В-1
--	-------

## 82С ОХРАННАЯ СИГНАЛИЗАЦИЯ

Охранная сигнализация: Перечень и расположение элементов	82С-1
Переключатель привода капота: Снятие и установка	82С-2
Датчик противовзломной сигнализации: Снятие и установка	82С-3

## 83А ЩИТОК ПРИБОРОВ

Щиток приборов: Снятие и установка	83А-1
Датчик положения автомобиля: Снятие и установка	83А-3

## 83С БОРТОВАЯ ТЕЛЕМЕТРИЧЕСКАЯ СИСТЕМА

Система навигации: Перечень и расположение элементов	83С-1
Аудиосистема с блоком навигации: Снятие и установка	83С-2

# Содержание

<b>83С</b>	<b>БОРТОВАЯ ТЕЛЕМЕТРИЧЕСКАЯ СИСТЕМА</b>		<b>84А</b>	<b>ОРГАНЫ УПРАВЛЕНИЯ - СИГНАЛИЗАЦИЯ</b>	
	ЭБУ системы навигации: Снятие и установка	83С-3		Переключатель корректора фар: Снятие и установка	84А-9
	Блок интерфейса системы навигации: Снятие и установка	83С-4		Регулятор яркости освещения приборов: Снятие и установка	84А-10
	Центральная панель управления: Снятие и установка	83С-5		Переключатель электропривода наружного зеркала заднего вида: Снятие и установка	84А-11
	Экран системы навигации: Снятие и установка	83С-6		Обогрев заднего стекла: Ремонт	84А-12
	Антенна системы навигации: Снятие и установка	83С-8		Выключатель обогрева сидений: Снятие и установка	84А-14
				Система автоматического контроля устойчивости на спуске: Снятие и установка	84А-15
				Система управления режимами передач: Снятие и установка	84А-17
<b>83D</b>	<b>РЕГУЛЯТОР СКОРОСТИ ДВИЖЕНИЯ</b>		<b>85А</b>	<b>СТЕКЛООЧИСТИТЕЛИ И СТЕКЛООМЫВАТЕЛИ</b>	
	Регулятор - ограничитель скорости: Перечень и расположение элементов	83D-1		Система очистителя и омывателя: Перечень и расположение элементов	85А-1
	Переключатель: Снятие и установка	83D-2		Щетка очистителя ветрового стекла: Снятие и установка	85А-6
	Выключатель на рулевом колесе: Снятие и установка	83D-4		Рычаг очистителя ветрового стекла: Снятие и установка	85А-7
				Механизм очистителя ветрового стекла: Снятие и установка	85А-9
<b>84А</b>	<b>ОРГАНЫ УПРАВЛЕНИЯ - СИГНАЛИЗАЦИЯ</b>			Электродвигатель очистителя ветрового стекла: Снятие и установка	85А-11
	Блок подрулевых переключателей: Перечень и расположение элементов	84А-1		Щетка очистителя заднего стекла: Снятие и установка	85А-12
	Поворотный переключатель: Снятие и установка	84А-2		Рычаг очистителя заднего стекла: Снятие и установка	85А-13
	Блок подрулевых переключателей: Снятие и установка	84А-5			
	Выключатель аварийной сигнализации и центрального замка: Снятие и установка	84А-6			
	Выключатель блокировки системы ESP: Снятие и установка	84А-8			

---

# Содержание

**85A****СТЕКЛООЧИСТИТЕЛИ И  
СТЕКЛООМЫВАТЕЛИ**

Электродвигатель стеклоочистителя заднего стекла: Снятие и установка	85A-15
Датчик дождя и освещенности: Снятие и установка	85A-16
Насос стеклоомывателя: Снятие и установка	85A-19
Насос омывателя фар: Снятие и установка	85A-20
Жиклер омывателя фар: Снятие и установка	85A-21
Жиклер омывателя ветрового стекла: Снятие и установка	85A-22
Жиклер омывателя заднего стекла: Снятие и установка	85A-23
Бачок стеклоомывателя ветрового стекла: Снятие и установка	85A-24
Горловина бачка омывателя ветрового стекла: Снятие и установка	85A-26

**86A****АУДИОСИСТЕМА**

Аудиосистема: Перечень и расположение элементов	86A-1
Аудиосистема: Снятие и установка	86A-4
Тюнер-усилитель: Снятие и установка	86A-6
Радиоантенна: Снятие и установка	86A-8
Высокочастотный громкоговоритель: Снятие и установка	86A-11
Передние громкоговорители: Снятие и установка	86A-12

**86A****АУДИОСИСТЕМА**

Задние громкоговорители: Снятие и установка	86A-14
Чейнджер компакт-дисков: Снятие и установка	86A-15
Дисплей: Снятие и установка	86A-16
ПДУ аудиосистемы: Снятие и установка	86A-18
Низкочастотный громкоговоритель: Снятие и установка	86A-20

**87B****КОММУТАЦИОННЫЙ БЛОК В САЛОНЕ**

ЦЭКБС: Снятие и установка	87B-1
------------------------------	-------

**87C****УПРАВЛЕНИЕ ОТКРЫВАЮЩИМИСЯ  
ЭЛЕМЕНТАМИ КУЗОВА**

Управление открывающимися элементами кузова: Перечень и расположение элементов	87C-1
Антенна открытия: Снятие и установка	87C-3
Выключатель открывания замка двери задка: Снятие и установка	87C-5
Выключатель блокировки замка двери задка: Снятие и установка	87C-7

# Содержание

<b>87D</b>	<b>ЭЛЕКТРОСТЕКЛОПОДЪЕМНИКИ - ЛЮК КРЫШИ</b>		<b>87F</b>	<b>СИСТЕМА КОНТРОЛЯ ПАРКОВКИ</b>	
	Электростеклоподъемник: Перечень и расположение элементов	87D-1		Датчик обнаружения препятствий: Снятие и установка	87F-6
	Люк крыши с электроприводом: Перечень и расположение элементов	87D-2		Система контроля парковки ЭБУ: Снятие и установка	87F-8
	Переключатели стеклоподъемников передних дверей на двери водителя: Снятие и установка	87D-4	<b>87G</b>	<b>КОММУТАЦИОННЫЙ БЛОК В МОТОРНОМ ОТСЕКЕ</b>	
	Переключатель стеклоподъемника передней двери на двери пассажира: Снятие и установка	87D-5		Блок защиты и коммутации: Снятие и установка	87G-1
	Переключатель стеклоподъемников задних дверей: Снятие и установка	87D-6	<b>88A</b>	<b>ЖГУТ ПРОВОДОВ</b>	
	Переключатель люка крыши: Снятие и установка	87D-7		ЭБУ: Перечень и расположение элементов	88A-1
	Электродвигатель привода люка крыши: Снятие и установка	87D-8		Диагностический разъем: Перечень и расположение элементов	88A-3
<b>87F</b>	<b>СИСТЕМА КОНТРОЛЯ ПАРКОВКИ</b>		<b>88C</b>	<b>ПОДУШКИ БЕЗОПАСНОСТИ И ПРЕДНАТЯЖИТЕЛИ РЕМНЕЙ</b>	
	Система контроля парковки: Перечень и расположение элементов	87F-1		Подушки безопасности и преднатяжители ремней безопасности: Перечень и расположение элементов	88C-1
	Переключатель системы контроля парковки: Снятие и установка	87F-3		Подушки безопасности и преднатяжители ремней безопасности: Меры предосторожности при ремонте	88C-6
	Звуковой сигнализатор системы контроля парковки: Снятие и установка	87F-4		Подушки безопасности и преднатяжители ремней безопасности: Переработка и обезвреживание	88C-7
				ЭБУ подушек безопасности: Снятие и установка	88C-10
				Фронтальная подушка безопасности водителя: Снятие и установка	88C-12

---

# Содержание

88C	ПОДУШКИ БЕЗОПАСНОСТИ И ПРЯЖИТЕЛИ РЕМНЕЙ	88D	МЕСТО ВОДИТЕЛЯ	
	Фронтальная подушка безопасности пассажира: Снятие и установка	88C-14	Прикуриватель: Снятие и установка	88D-1
	Передняя боковая (грудная) подушка безопасности: Снятие и установка	88C-17		
	Боковая шторка безопасности: Снятие и установка	88C-20		
	Датчик бокового удара: Снятие и установка	88C-23		
	Выключатель блокировки подушки безопасности: Снятие и установка	88C-25		
	Пряжатель поясной лямки ремня безопасности на переднем сиденье: Снятие и установка	88C-26		
	Замок ремня безопасности на переднем сиденье: Снятие и установка	88C-27		
	Замок ремня безопасности на заднем сиденье: Снятие и установка	88C-29		
	Ремень безопасности на переднем боковом сиденье: Снятие и установка	88C-30		
	Ремень безопасности на заднем боковом сиденье: Снятие и установка	88C-34		
	Ремень безопасности на заднем среднем сиденье: Снятие и установка	88C-36		
	Сигнальная лампа блокировки подушки безопасности пассажира: Снятие и установка	88C-38		
	Сигнальная лампа незастегнутого ремня безопасности: Снятие и установка	88C-39		
	Датчик фронтального удара: Снятие и установка	88C-40		

---



### I - МЕРЫ БЕЗОПАСНОСТИ

#### ВАЖНОЕ ЗАМЕЧАНИЕ!

Аккумуляторная батарея содержит серную кислоту, которая является опасным веществом.

При попадании серной кислоты промойте пораженные участки большим количеством воды.

При попадании серной кислоты на кожу или в глаза обратитесь к врачу.

#### 1 - ОПАСНОСТЬ УТЕЧКИ ЭЛЕКТРОЛИТА ПРИ РАБОТЕ И УСТАНОВКЕ ИЗ-ЗА ПЛОХОЙ ЗАТЯЖКИ КРЕПЛЕНИЯ

Раствор серной кислоты - это очень агрессивное и токсичное вещество, разъедающее большинство металлов.

Поэтому при обслуживании аккумуляторной батареи очень важно соблюдать следующие меры предосторожности:

- пользоваться защитными очками,
- надевать кислотостойкие перчатки и спецодежду, стойкую к воздействию кислоты.

#### 2 - ОПАСНОСТЬ ВЗРЫВА ПРИ ЗАРЯДКЕ АККУМУЛЯТОРНОЙ БАТАРЕИ И ИЗ-ЗА ПЛОХОЙ ЗАТЯЖКИ НАКОНЕЧНИКОВ ПРОВОДОВ НА КЛЕММАХ

#### ВАЖНОЕ ЗАМЕЧАНИЕ!

Во избежание разрушения или взрыва аккумуляторной батареи, следите за тем, чтобы во время зарядки вблизи батареи не было источников тепла или искрения.

#### ВНИМАНИЕ

Плохой контакт вызывает сбой при запуске двигателя или заряде аккумуляторной батареи от бортовой сети, при этом возможно появление искр, которые приводят к взрыву аккумуляторной батареи.

При зарядке аккумуляторной батареи выделяется кислород и водород. Наиболее интенсивно газы выделяются, когда батарея уже полностью заряжена. Количество выделяемого газа пропорционально величине зарядного тока.

Кислород и водород смешиваются в свободных зонах у поверхности пластин

и образуют взрывоопасную смесь.

Небольшой искры или источника тепла достаточно, чтобы вызвать взрыв. При этом происходит разрушение аккумуляторной батареи и серная кислота выбрасывается наружу.

Поэтому находящиеся поблизости люди подвергаются опасности (разлетающиеся осколки, брызги кислоты). Брызги серной кислоты представляют опасность. Они также разъедают одежду.

Таким образом, следует предельно серьезно относиться к предупреждениям об опасности взрыва аккумуляторной батареи при небрежном обращении.

#### ВАЖНОЕ ЗАМЕЧАНИЕ!

Чтобы исключить искрение, убедитесь, что все потребители электроэнергии выключены.

При зарядке аккумуляторной батареи в помещении перед отсоединением или подсоединением батареи обязательно выключите зарядное устройство.

Не кладите на аккумуляторную батарею металлические предметы, которые могут вызвать короткое замыкание между клеммами.

Не подносите к аккумуляторной батарее открытый огонь, паяльные лампы, газовые горелки, горящие сигареты или зажженные спички.

### II - УКАЗАНИЯ ПО СОБЛЮДЕНИЮ ЧИСТОТЫ

Убедитесь в отсутствии солевых отложений (сульфатации) на клеммах аккумуляторной батареи.

Очистите клеммы аккумуляторной батареи при наличии солевых отложений (см. **80А, Аккумуляторная батарея, Аккумуляторная батарея: Снятие и установка, с. 80А-3**).

### III - УКАЗАНИЯ ПРИ ВЫПОЛНЕНИИ ОПЕРАЦИЙ

#### ВНИМАНИЕ

Данные автомобили оснащены аккумуляторными батареями с низким расходом воды. Долив электролита запрещен.

### ВНИМАНИЕ

Перед отсоединением аккумуляторной батареи:

- дождитесь с ь остановки электровентилятора системы охлаждения двигателя,
- дождитесь окончания процедуры сохранения данных в ЭБУ (1 мин).

### ВНИМАНИЕ

Некоторые автомобили комплектуются только аккумуляторными батареями типа « ТВ » (малой высоты). Чтобы не повредить капот, устанавливайте а к ккумуляторную батарею, аналогичную штатной аккумуляторной батарее.

Для нормальной работы автомобиля при установке аккумуляторной батареи или после каждого ее отключения необходимо выполнить некоторые процедуры программирования б е з диагностического прибора (с м. **80А, Аккумуляторная батарея, Аккумуляторная батарея: Снятие и установка, с. 80А-3**).

Моменты затяжки 		
гайки крепления кронштейна аккумуляторной батареи		5 Н м
гайку наконечника плюсового провода аккумуляторной батареи		6 Н м
гайку наконечника минусового провода аккумуляторной батареи		6 Н м

### ВАЖНОЕ ЗАМЕЧАНИЕ!

Перед любыми работами и зучите правила техники безопасности, указания по соблюдению чистоты и по проведению работ (см. **80A, Аккумуляторная батарея, Аккумуляторная батарея: М е р ы предосторожности при ремонте, с. 80A-1**).

## СНЯТИЕ

### I - СНЯТИЕ

- Выключите зажигание.

### ВНИМАНИЕ

Перед отсоединением аккумуляторной батареи:

- дождитесь остановки электровентилятора системы охлаждения двигателя,
- дождитесь окончания процедуры сохранения данных в ЭБУ (1 мин).

### ВНИМАНИЕ

Надежность визуального указателя не гарантируется при послепродажном обслуживании, поэтому не используйте визуальный указатель как средство контроля состояния аккумуляторной батареи.

## II - СНЯТИЕ

### 1 - ОТКЛЮЧЕНИЕ

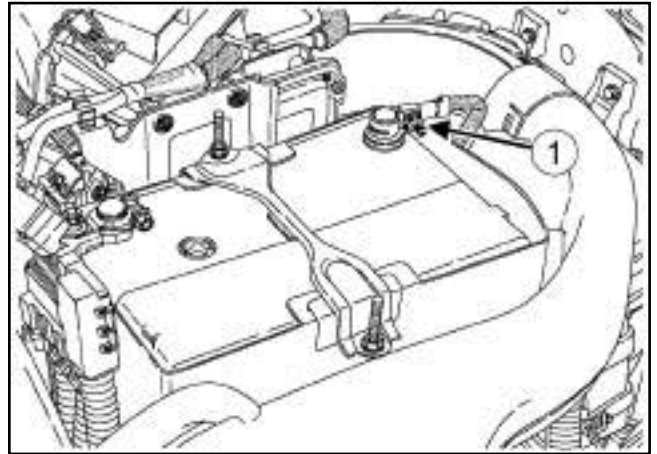

130833

- Ослабьте затяжку гайки (1) наконечника минусового провода аккумуляторной батареи.
- Отсоедините минусовые провода от минусовой клеммы аккумуляторной батареи.

### 2 - СНЯТИЕ

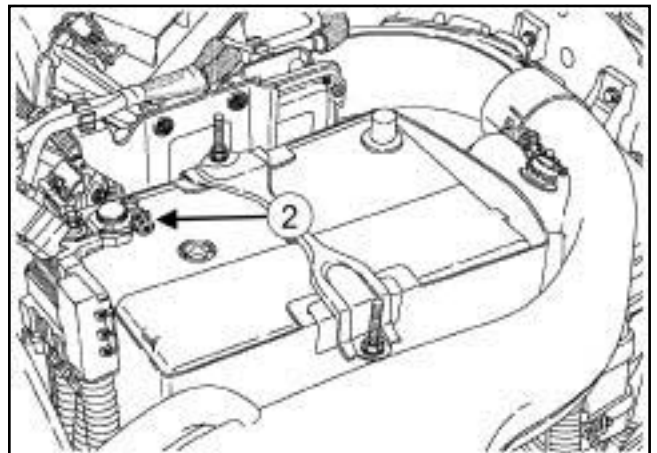

130834

- Ослабьте затяжку гайки (2) наконечника плюсового провода аккумуляторной батареи.
- Отсоедините плюсовые провода от плюсовой клеммы аккумуляторной батареи.

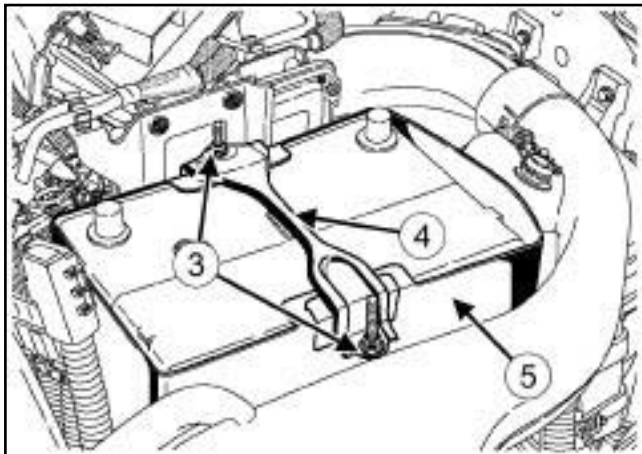

130835

- Ослабьте гайки крепления кронштейна аккумуляторной батареи (3) .
- Снимите:
  - кронштейн аккумуляторной батареи (4) ,
  - (5) крышку аккумуляторной батареи,
  - аккумуляторную батарею,
  - нижнюю крышку аккумуляторной батареи.
- При замене выполните необходимые проверки (см. **Проверка цепи зарядки: Проверки**) (Техническая нота 6014А, глава 16А, Запуск двигателя и зарядка аккумуляторной батареи).

## УСТАНОВКА

### I - ПОДГОТОВКА К УСТАНОВКЕ

- Проверьте аккумуляторную батарею (с м. **Аккумуляторная батарея: Проверка**) (Техническая нота 6002А, глава 80А, Аккумуляторная батарея).

### II - УСТАНОВКА

#### 1 - УСТАНОВКА

- Установите нижнюю крышку аккумуляторной батареи.
- Установите:
  - аккумуляторную батарею,
  - крышку аккумуляторной батареи,
  - кронштейн аккумуляторную батарею.
- Затяните требуемым моментом **гайки крепления кронштейна аккумуляторной батареи (5 Н м)**.

- Наденьте наконечник плюсового провода на клемму аккумуляторной батареи так, чтобы клемма вышла из наконечника.

#### ВНИМАНИЕ

Неправильная затяжка может привести к нагреву контактов, сбоям при запуске двигателя или загоранию аккумуляторной батареи, появлению искры или взрыву аккумуляторной батареи (с м. **80А, Аккумуляторная батарея, Аккумуляторная батарея: Меры предосторожности при ремонте, с. 80А-1**) .

- Затяните требуемым моментом **гайку наконечника плюсового провода аккумуляторной батареи (6 Н м)**.

### 2 - ПОДКЛЮЧЕНИЕ

- Наденьте наконечник минусового провода на клемму аккумуляторной батареи так, чтобы клемма вышла из наконечника.

#### ВНИМАНИЕ

Неправильная затяжка может привести к нагреву контактов, сбоям при запуске двигателя или загоранию аккумуляторной батареи, появлению искры или взрыву аккумуляторной батареи (с м. **80А, Аккумуляторная батарея, Аккумуляторная батарея: Меры предосторожности при ремонте, с. 80А-1**) .

- Затяните требуемым моментом **гайку наконечника минусового провода аккумуляторной батареи (6 Н м)**.

### III - ЗАВЕРШЕНИЕ

- 

#### Примечание:

Для нормальной работы автомобиля при установке аккумуляторной батареи или после каждого ее отключения более чем на **3 секунды** необходимо выполнить некоторые процедуры без использования диагностического прибора.

- При отключении аккумуляторной батареи более, чем на 10 секунд, выполните повторную инициализацию электростеклоподъемников: поднимите все стекла в верхнее крайнее положение и удерживайте переключатель подъема нажатым не менее **3 секунд**.

## Аккумуляторная батарея: Снятие и установка

---

- При отключении аккумуляторной батареи более, чем на 5 секунд: выполните повторную инициализацию датчика дождя и освещенности: нажмите переключатели ВКЛ, ВЫКЛ.

M9R

### Моменты затяжки

болты крепления	10 Н м
полки под аккумуляторную батарею	

### ВАЖНОЕ ЗАМЕЧАНИЕ!

Перед любыми работами и зучите правила техники безопасности, указания по соблюдению чистоты и по проведению работ (см. **80А, Аккумуляторная батарея, Аккумуляторная батарея: М е р ы предосторожности при ремонте, с. 80А-1**).

## СНЯТИЕ

### I - СНЯТИЕ

- Снимите аккумуляторную батарею (см. **80А, Аккумуляторная батарея, Аккумуляторная батарея: Снятие и установка, с. 80А-3**).

### II - СНЯТИЕ

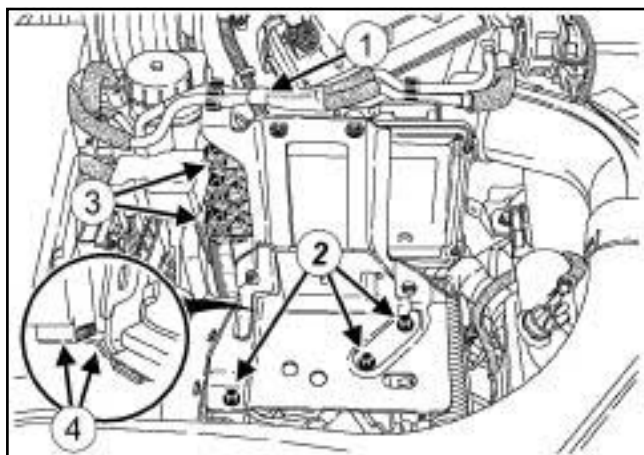

130357

- Отсоедините шланг (1) от регулятора давления наддува.
- Снимите болты крепления (2) контейнера аккумуляторной батареи.
- Разъедините разъемы (3) ЭБУ системы впрыска.
- Отсоедините:
  - электропроводку,
  - держатель проводов (4) от полки под аккумуляторную батарею.

- Снимите:

- узел "полка под аккумуляторную батарею - ЭБУ системы впрыска дизельного двигателя",
- ЭБУ системы впрыска дизельного двигателя с полки под аккумуляторную батарею (см. **ЭБУ системы впрыска дизельного двигателя: Снятие и установка**) (Глава 13В, Система впрыска дизельного двигателя).

## УСТАНОВКА

### I - УСТАНОВКА

- Установите:

- ЭБУ системы впрыска дизельного двигателя на полку под аккумуляторную батарею (см. **ЭБУ системы впрыска дизельного двигателя: Снятие и установка**) (Глава 13В, Система впрыска дизельного двигателя),
- узел "полка под аккумуляторную батарею - ЭБУ системы впрыска дизельного двигателя".

- Закрепите:

- держатель проводов на полке под аккумуляторную батарею,
- электропроводку.

- Подсоедините разъемы ЭБУ системы впрыска.

- Заверните болты крепления полки под аккумуляторную батарею.

- Затяните требуемым моментом болты крепления полки под аккумуляторную батарею (10 Н м).

- Закрепите шланг регулятора давления наддува.

### II - ЗАВЕРШЕНИЕ РАБОТЫ

- Установите аккумуляторную батарею (см. **80А, Аккумуляторная батарея, Аккумуляторная батарея: Снятие и установка, с. 80А-3**).

2TR

### Моменты затяжки

болты	крепления	21 Н·м
полки	под аккумуляторную батарею	

### ВАЖНОЕ ЗАМЕЧАНИЕ!

Перед любыми работами и изучите правила техники безопасности, указания по соблюдению чистоты и по проведению работ (см. **80А, Аккумуляторная батарея, Аккумуляторная батарея: Меры предосторожности при ремонте, с. 80А-1**).

## СНЯТИЕ

### I - СНЯТИЕ

Снимите:

- патрубок забора воздуха (см. **Корпус воздушного фильтра: Снятие и установка**) (Глава 12А, Подготовка рабочей смеси),
- аккумуляторную батарею (см. **80А, Аккумуляторная батарея, Аккумуляторная батарея: Снятие и установка, с. 80А-3**).

### II - СНЯТИЕ

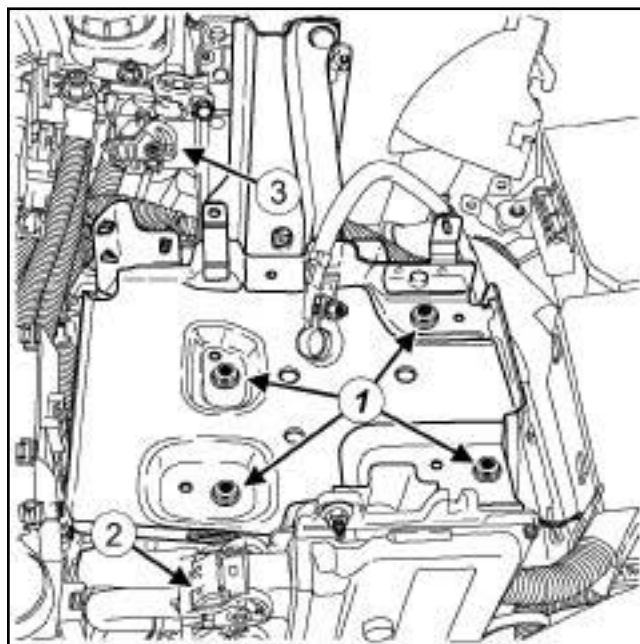

130358

- Снимите болты крепления (1) контейнера аккумуляторной батареи.
- Отсоедините:
  - разъемы ЭБУ системы впрыска топлива (2).
  - разъем ЭБУ коробки передач (3).
- Отсоедините жгут проводов.
- Снимите:
  - узел "полка под аккумуляторную батарею - ЭБУ системы впрыска - ЭБУ коробки передач",
  - ЭБУ системы впрыска с полки под аккумуляторную батарею (см. **ЭБУ системы впрыска бензинового двигателя: Снятие и установка**) (Глава 17В, Система впрыска бензинового двигателя),
  - ЭБУ коробки передач с полки под аккумуляторную батарею (см. **Гидротрансформатор АКП: Снятие и установка**) (Глава 23А, Автоматическая коробка передач).

2TR

### УСТАНОВКА

#### I - УСТАНОВКА

Установите:

- ЭБУ коробки передач на полку под аккумуляторную батарею (см. **Гидротрансформатор АКП: Снятие и установка**) (Глава 23А, Автоматическая коробка передач).

- ЭБУ системы впрыска на полку под аккумуляторную батарею (см. **ЭБУ системы впрыска бензинового двигателя: Снятие и установка**) (Глава 17В, Система впрыска бензинового двигателя),

- узел "полка под аккумуляторную батарею - ЭБУ системы впрыска - ЭБУ коробки передач".

Закрепите держателем жгут проводов.

Присоедините:

- разъем ЭБУ коробки передач,

- разъемы ЭБУ системы впрыска.

Заверните болты крепления полки под аккумуляторную батарею.

Затяните требуемым моментом **болты крепления полки под аккумуляторную батарею (21 Нбм)**.

#### II - ЗАВЕРШЕНИЕ РАБОТЫ

Установите:

- аккумуляторную батарею (см. **80А, Аккумуляторная батарея, Аккумуляторная батарея: Снятие и установка, с. 80А-3**),

- патрубок забора воздуха (см. **Корпус воздушного фильтра: Снятие и установка**) (Глава 12А, Подготовка рабочей смеси).



### СНЯТИЕ

#### I - СНЯТИЕ

- ❑ Установите автомобиль на двухстоечный подъемник (см. **Автомобиль: Буксировка и подъем**) (Глава 02А, Подъемное оборудование).
- ❑ Снимите передний бампер (см. **Передний бампер: Снятие и установка**) (глава 55А, Наружные защитные элементы).

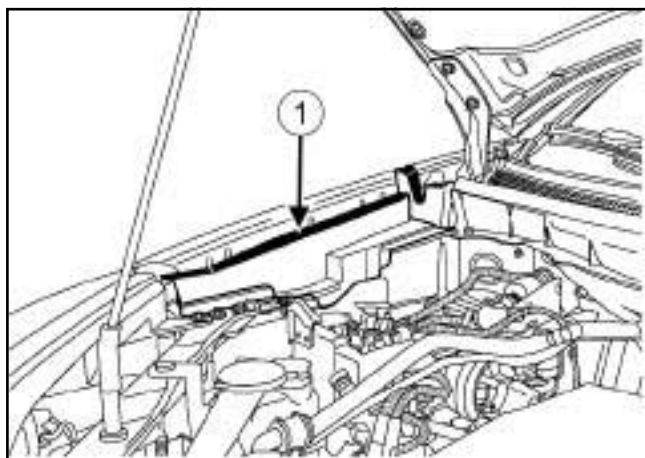

130308

- ❑ Снимите облицовку (1) .

#### ГАЗОРАЗРЯДНЫЕ ЛАМПЫ

❑

##### **ВАЖНОЕ ЗАМЕЧАНИЕ!**

Для предотвращения поражения глаз:

- не смотрите на ксеноновую лампу при ее включении (напряжение включения **20000 В**),
- не включайте ксеноновую лампу, не установленную в фару.

##### **ВАЖНОЕ ЗАМЕЧАНИЕ!**

Чтобы не получить ожогов перед снятием «ЭБУ с блоками высокого напряжения» , подождите, пока они остынут.

- ❑ Отключите аккумуляторную батарею (см. **80А, Аккумуляторная батарея, Аккумуляторная батарея: Снятие и установка, с. 80А-3**) .

#### II - СНЯТИЕ

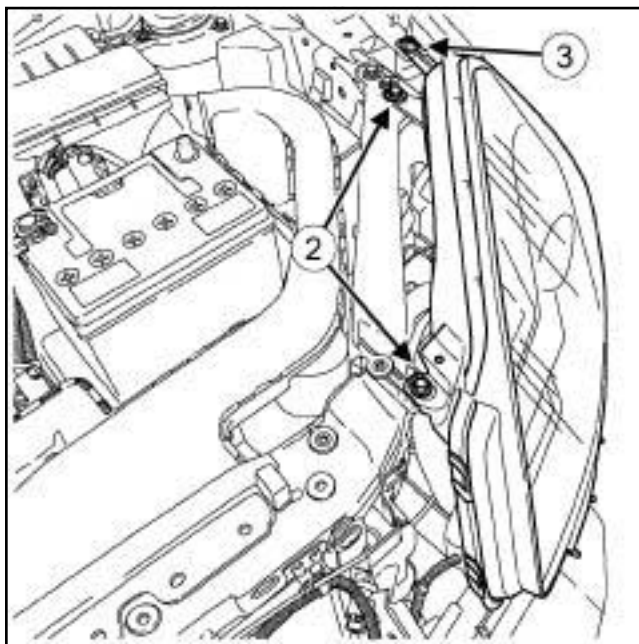

130359

- ❑ Снимите:
  - верхние болты крепления фары (2) ,
  - фиксатор (3) .

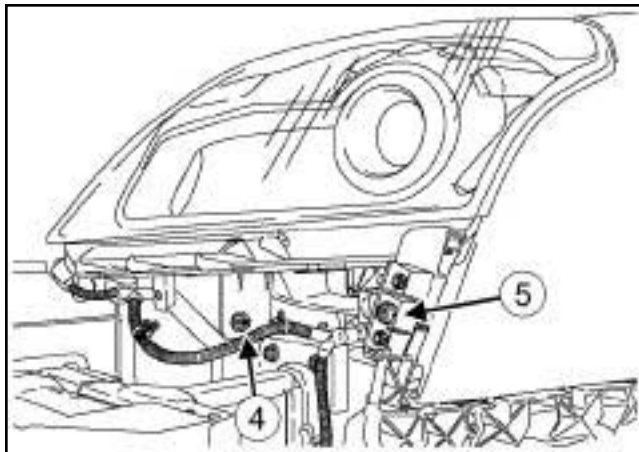

130360

- ❑ Снимите:
  - нижний болт крепления фары (4) ,
  - нижнюю гайку крепления фары (5) .
- ❑ Разъедините разъемы фары.
- ❑ Снимите фару.

## Фара: Снятие и установка

## УСТАНОВКА

## I - ПОДГОТОВКА К УСТАНОВКЕ

**ВНИМАНИЕ**

Что бы предотвратить попадания влаги в фару, убедитесь в отсутствии трещин на фаре перед ремонтом.

Замените все фары с трещинами.

## II - УСТАНОВКА

Соедините разъемы фары.

Установите:

- фару ,

- держатель,

- нижнюю гайку крепления фары,

- нижний болт крепления фары,

- верхние болты крепления фары.

## III - ЗАВЕРШЕНИЕ

Установите передний бампер (см. **Передний бампер: Снятие и установка**) (Руководство по ремонту 416, глава 55А, Наружные защитные элементы).

**ГАЗОРАЗРЯДНЫЕ ЛАМПЫ**

Подключите аккумуляторную батарею (см. **80А, Аккумуляторная батарея, Аккумуляторная батарея: Снятие и установка, с. 80А-3**).

Отрегулируйте фары (см. **80В, Фары, Фара: Регулировка, с. 80В-3**).

БЕЗ ГАЗОРАЗРЯДНЫХ ЛАМП

### Необходимое оборудование

приспособление для регулировки и проверки фар

## РЕГУЛИРОВКА ФАР С ГАЛОГЕННЫМИ ЛАМПАМИ

### I - ПОДГОТОВКА К ПРОВЕРКЕ

- Установите подъемник на ровную, горизонтальную поверхность, не включая стояночный тормоз.
- Проверьте и доведите до нормы давление в шинах (см. **Давление в шинах: Идентификация**) (Глава 35А, Колеса и шины).
- Откройте капот.
- Проверьте:
  - багажное отделение автомобиля пусто,
  - вары автомобиля чистые.

#### Примечание:

Не садитесь в автомобиль во время выполнения операции.

- Поставьте ручку корректора фар в положение "0".
- Включите ближний свет фар.

### II - ПРОВЕРКА

- Установите приспособление **приспособление для регулировки и проверки фар**, отрегулированное на **-1,2%**, перед автомобилем (см. **Инструкцию по эксплуатации прибора**).
- Проверьте правильность регулировки фары с помощью приспособления **приспособление для регулировки и проверки фар** (см. **Инструкцию по эксплуатации прибора**).

### III - РЕГУЛИРОВКА

#### 1 - Регулировка в вертикальном направлении

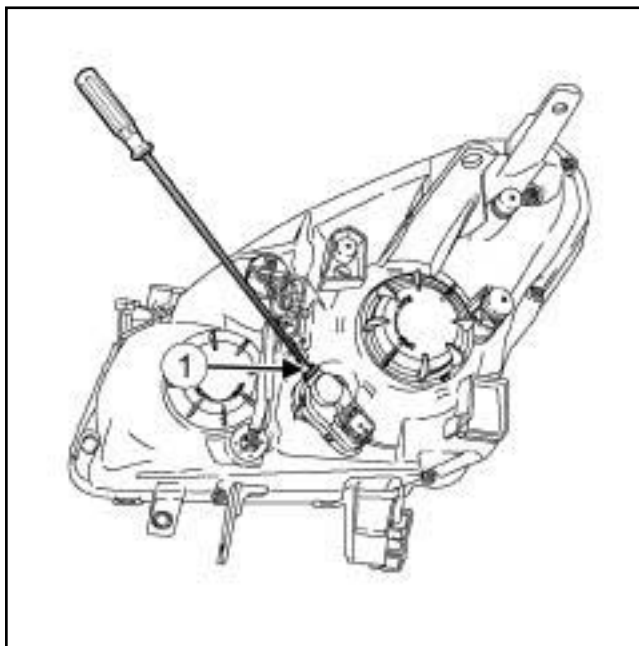

131350

- С помощью прибора **приспособление для регулировки и проверки фар** отрегулируйте пучок света фары в вертикальном направлении винтом (1).

БЕЗ ГАЗОРАЗРЯДНЫХ ЛАМП

## 2 - Регулировка в горизонтальном направлении

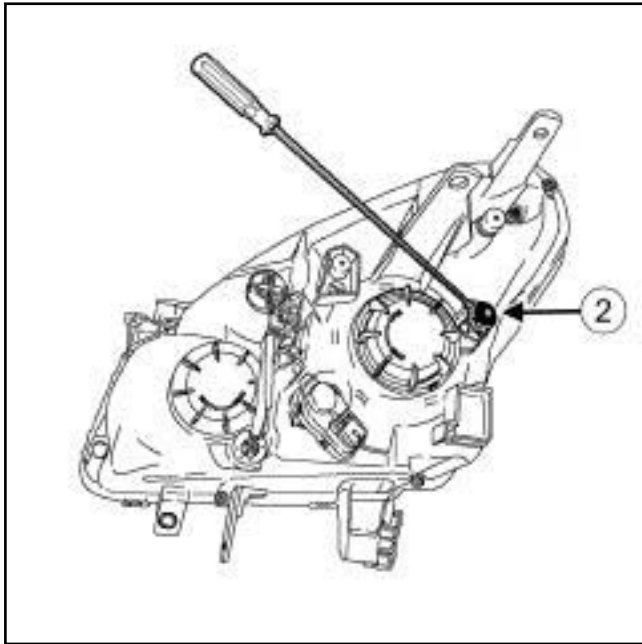

131351

- С помощью приспособления **приспособление для регулировки и проверки ф а р** отрегулируйте пучок света ф а р ы в горизонтальном направлении, повернув болт (2).

## IV - ЗАВЕРШЕНИЕ РАБОТЫ

- Закройте капот.

### ГАЗОРАЗРЯДНЫЕ ЛАМПЫ

#### Необходимое оборудование

приспособление для регулировки и проверки фар

### РЕГУЛИРОВКА ФАР С ГАЛОГЕННЫМИ ЛАМПАМИ

#### I - ПОДГОТОВКА К ПРОВЕРКЕ

- Установите подъемник на ровную, горизонтальную поверхность, не включая стояночный тормоз.
- Проверьте и доведите до нормы давление в шинах (см. **Давление в шинах: Идентификация**) (Глава 35А, Колеса и шины).
- Откройте капот.
- Проверьте:
  - багажное отделение автомобиля пусто,
  - вары автомобиля чистые.

#### Примечание:

Не садитесь в автомобиль во время выполнения операции.

- Включите ближний свет фар.

#### II - ПРОВЕРКА

- Установите приспособление **приспособление для регулировки и проверки фар**, отрегулированное на **-1,2%**, перед автомобилем (см. **Инструкцию по эксплуатации прибора**).
- Проверьте правильность регулировки фары с помощью приспособления **приспособление для регулировки и проверки фар** (см. **Инструкцию по эксплуатации прибора**).

#### III - РЕГУЛИРОВКА

##### 1 - Регулировка в вертикальном направлении

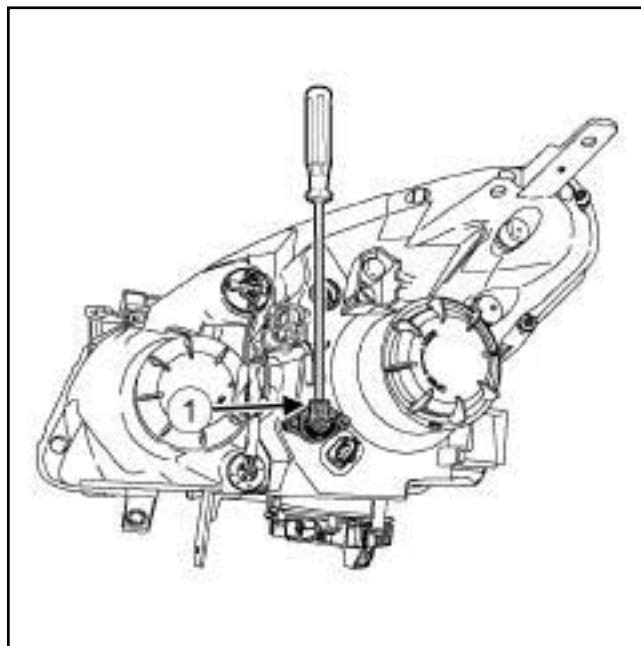

131352

- С помощью прибора **приспособление для регулировки и проверки фар** отрегулируйте пучок света фары в вертикальном направлении винтом (1).

## Фара: Регулировка

## ГАЗОРАЗРЯДНЫЕ ЛАМПЫ

## 2 - Регулировка в горизонтальном направлении

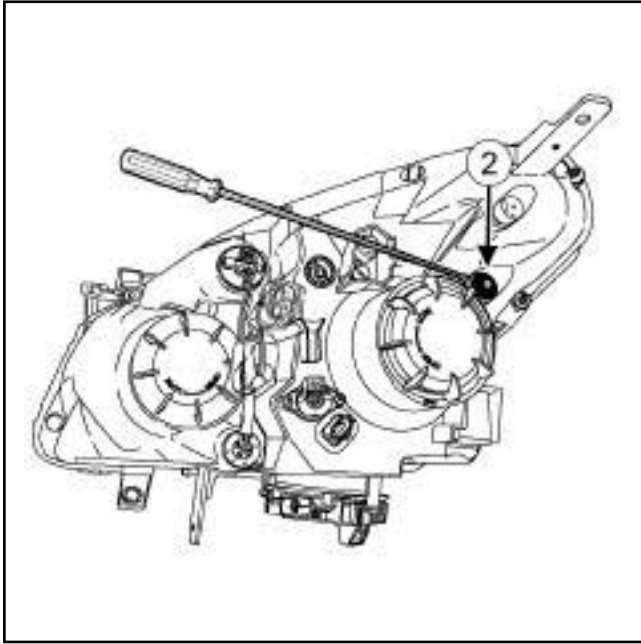

131353

- С помощью приспособления **приспособление для регулировки и проверки фар** отрегулируйте пучок света фары в горизонтальном направлении, повернув болт (2)

## IV - ЗАВЕРШЕНИЕ РАБОТЫ

- Закройте капот.

БЕЗ ГАЗОРАЗРЯДНЫХ ЛАМП

## I - ПЕРЕЧЕНЬ ЭЛЕМЕНТОВ

Позиция	Наименование
(1)	Лампа дальнего света
(2)	ЛАМПА БЛИЖНЕГО СВЕТА
(3)	Лампа габаритного света
(4)	Лампа указателей поворота
(5)	Противотуманные фары
(6)	Боковой повторитель
(7)	Винт регулировки в вертикальной плоскости
(8)	Болт регулировки в горизонтальной плоскости

## II - РАСПОЛОЖЕНИЕ ЭЛЕМЕНТОВ

### 1 - Лампа дальнего света

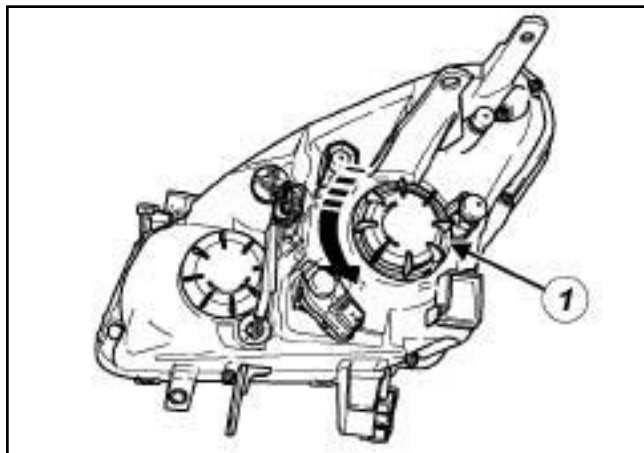

131358

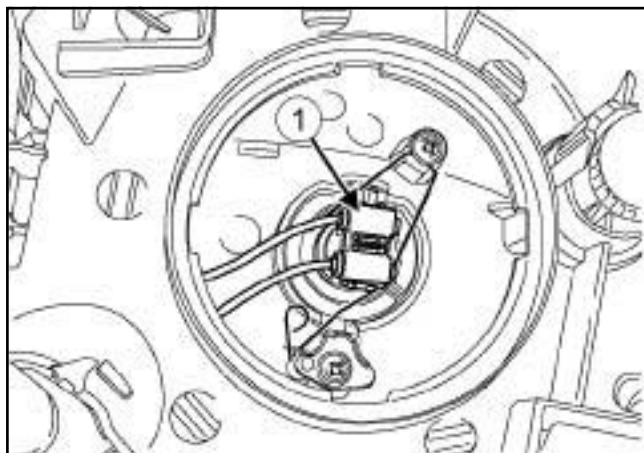

131359

### 2 - ЛАМПА БЛИЖНЕГО СВЕТА

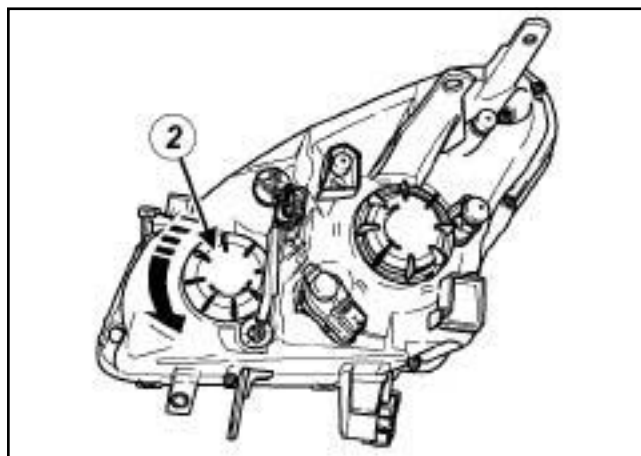

131360

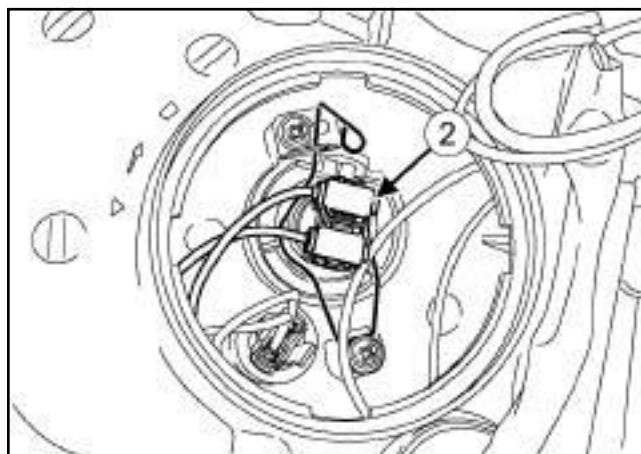

131361

### 3 - Лампа габаритного света

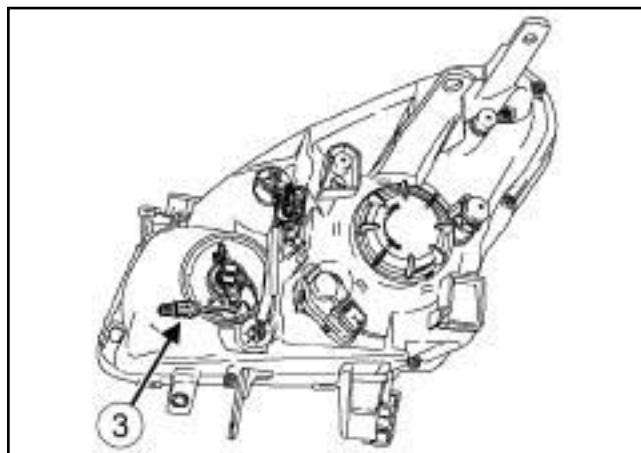

131357

БЕЗ ГАЗОРАЗРЯДНЫХ ЛАМП

4 - Лампа указателей поворота

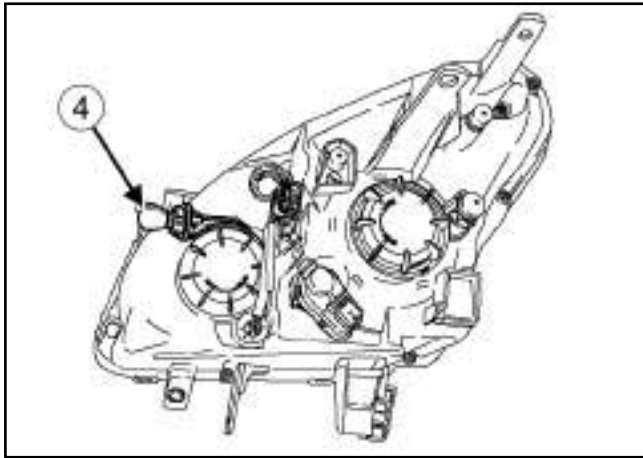

131355

5 - Противотуманные фары

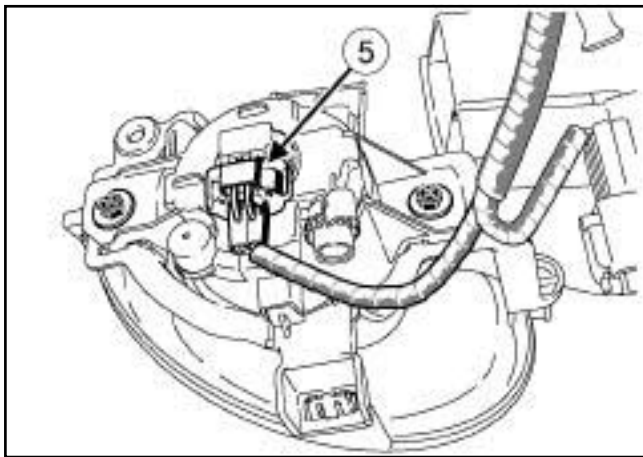

130837

6 - Боковой повторитель

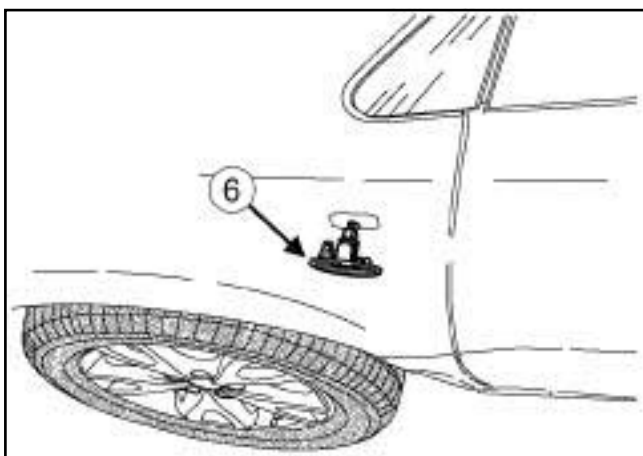

131732

7 - Винт регулировки в вертикальной плоскости

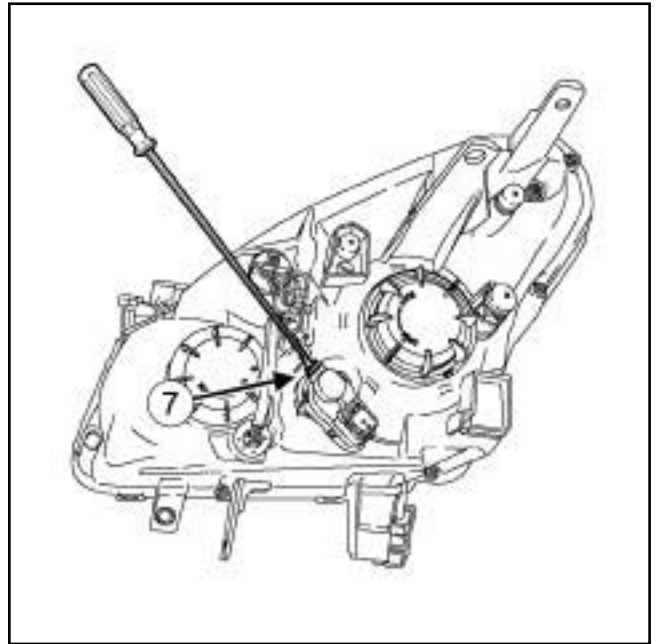

131350

8 - Болт регулировки в горизонтальной плоскости

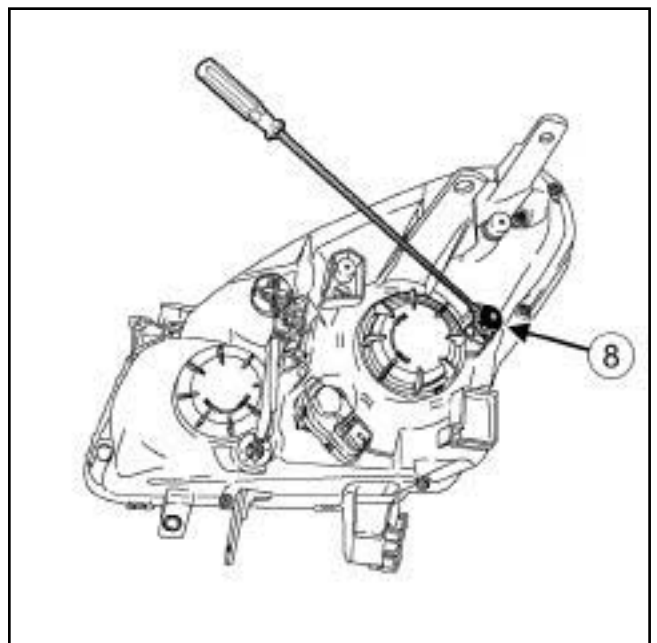

131351



## ГАЗОРАЗРЯДНЫЕ ЛАМПЫ

### I - ПЕРЕЧЕНЬ ЭЛЕМЕНТОВ

Позиция	Наименование
(1)	Ксеноновая лампа
(2)	Лампа фар освещения поворота
(3)	Лампа габаритного света
(4)	Лампа указателей поворота
(5)	Блок высокого напряжения
(6)	ЭБУ системы освещения поворотов
(7)	Датчик высоты задней части кузова корректора фар
(8)	Боковой повторитель
(9)	Винт регулировки в вертикальной плоскости
(10)	Болт регулировки в горизонтальной плоскости

### II - РАСПОЛОЖЕНИЕ ЭЛЕМЕНТОВ

#### 1 - Ксеноновая лампа

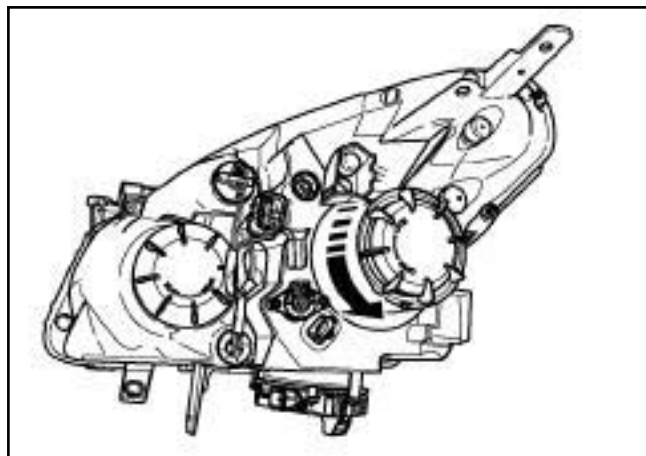

131723

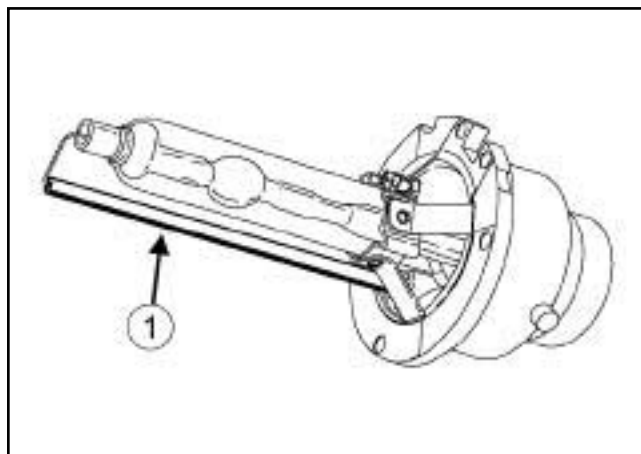

131724

#### 2 - Лампа фар освещения поворота

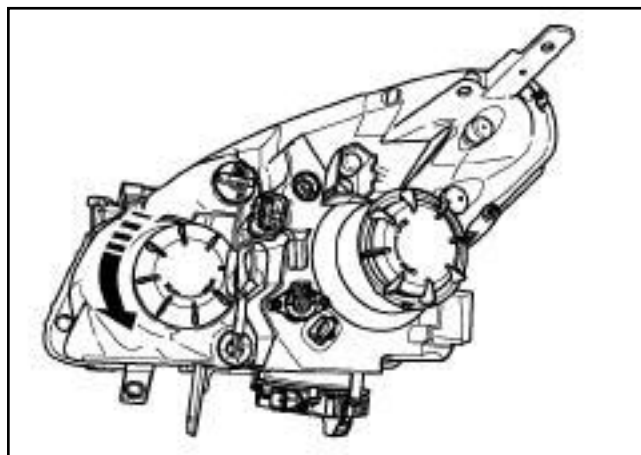

131725

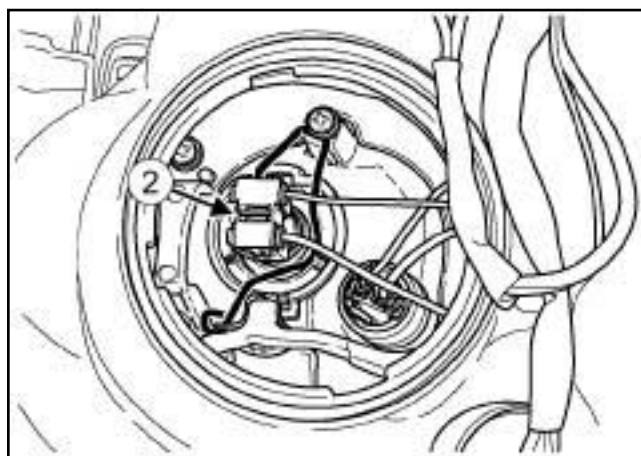

131726

## ГАЗОРАЗРЯДНЫЕ ЛАМПЫ

3 - Лампа габаритного света

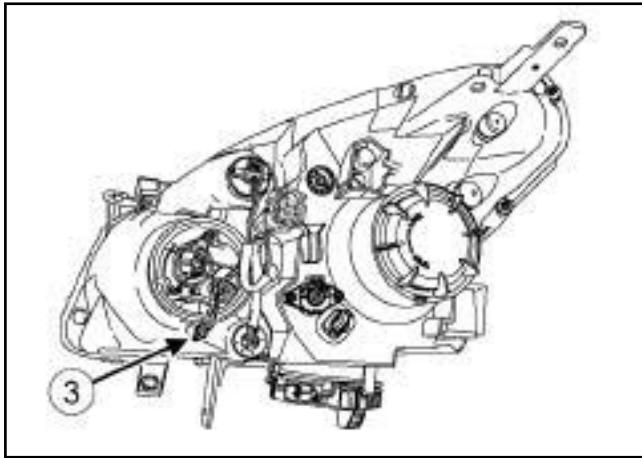

131727

4 - Лампа указателей поворота

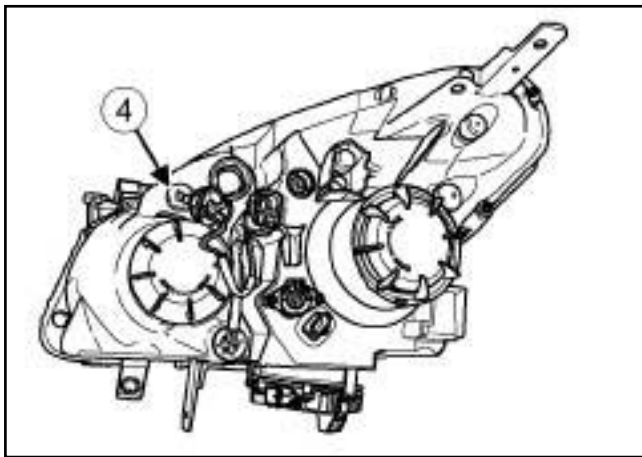

131728

5 - Блок высокого напряжения

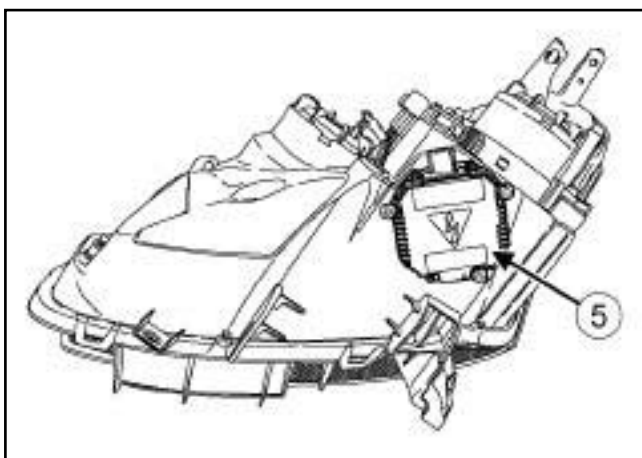

131729

6 - ЭБУ системы освещения поворотов

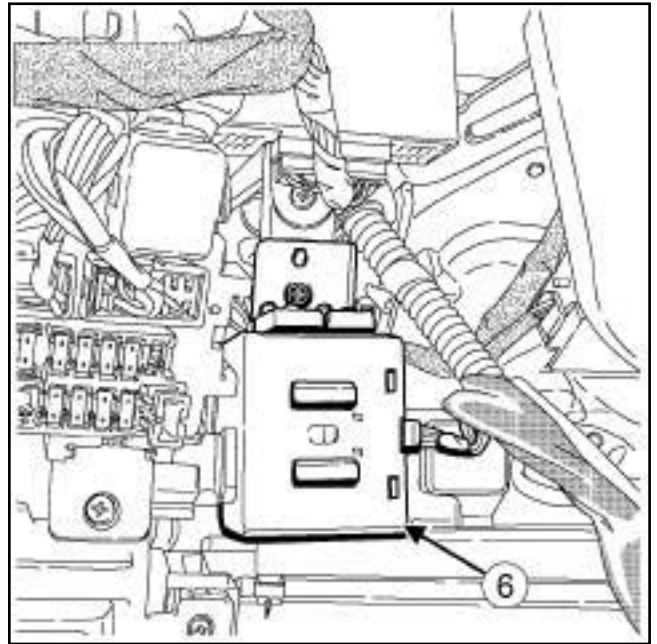

131730

7 - Датчик высоты задней части кузова корректора фар

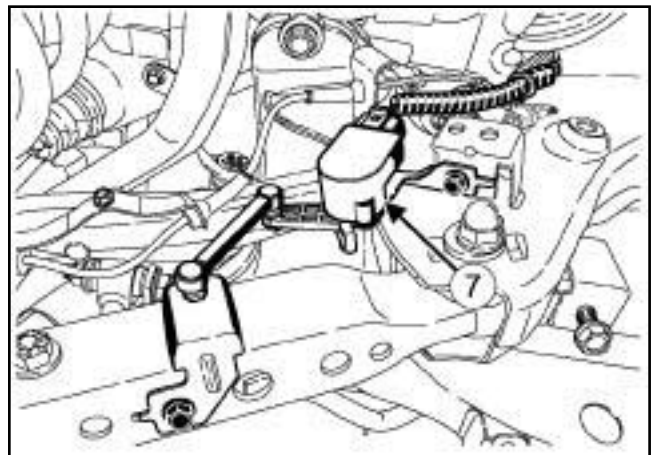

131731

## ГАЗОРАЗРЯДНЫЕ ЛАМПЫ

8 - Боковой повторитель

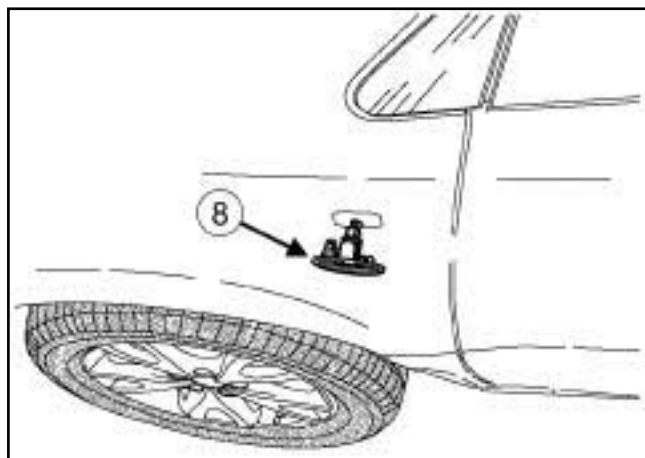

131732

9 - Винт регулировки в вертикальной плоскости

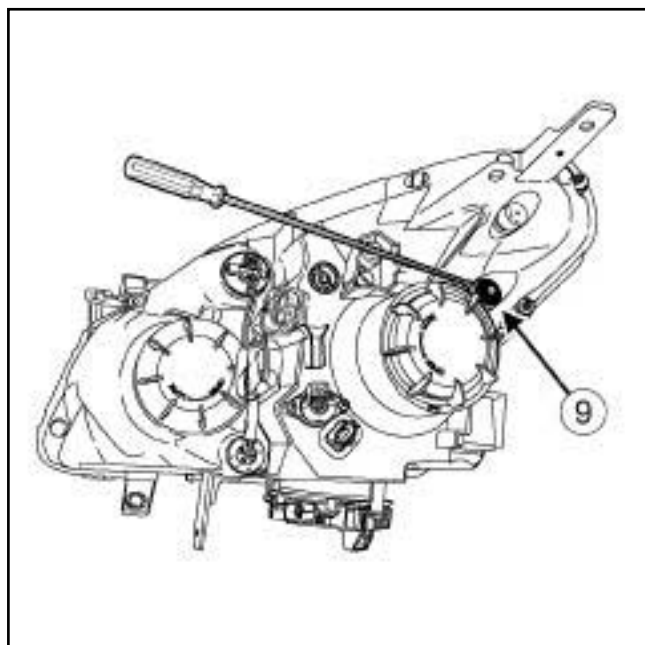

131733

10 - Болт регулировки в горизонтальной плоскости

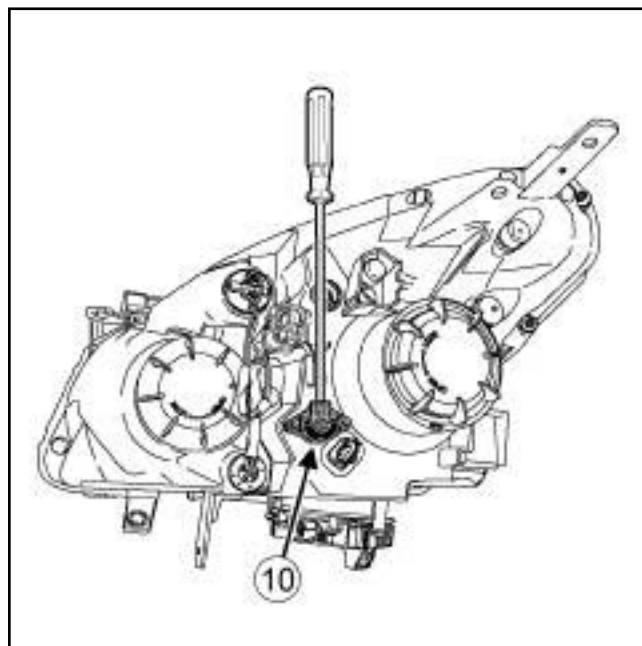

131734

## Галогенная лампа: Снятие и установка

БЕЗ ГАЗОРАЗРЯДНЫХ ЛАМП

### СНЯТИЕ

#### I - СНЯТИЕ

❑ Снимите:

- патрубок забора воздуха для получения доступа к лампам левой фары (с м . **Корпус воздушного фильтра: Снятие и установка**) (Глава 12А, Подготовка рабочей смеси),

- наливную горловину бачка стеклоомывателей для получения доступа к лампам правой фары (с м . **85А, Стеклоочистители и стеклоомыватели, Горловина б а ч к а омывателя ветрового стекла: Снятие и установка, с . 85А-26**) (Глава 85А, стеклоочистители и стеклоомыватели).

#### II - СНЯТИЕ

##### 1 - Лампа указателей поворота

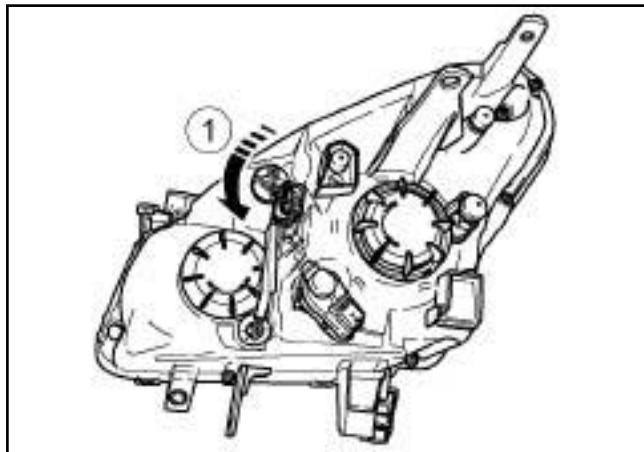

131354

❑ Снимите патрон лампы, повернув его на четверть оборота против часовой стрелки (1) .

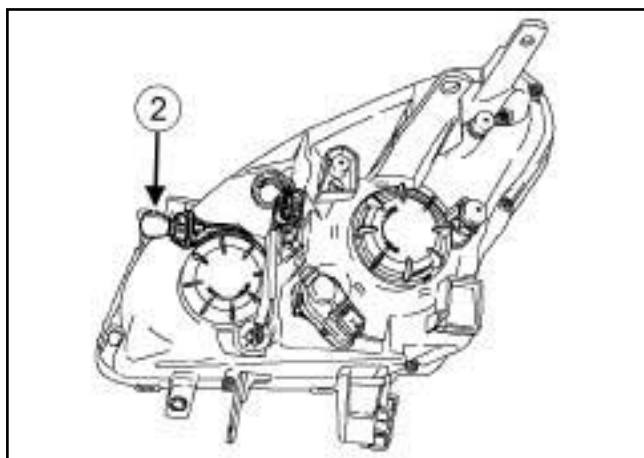

131355

❑ Выньте лампу (2) из патрона.

##### 2 - Лампа габаритного света

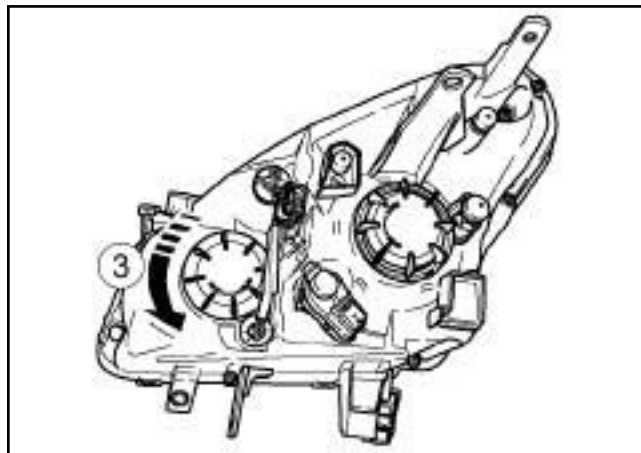

131356

❑ Снимите герметичную крышку, повернув ее на четверть оборота против часовой стрелки (3) .

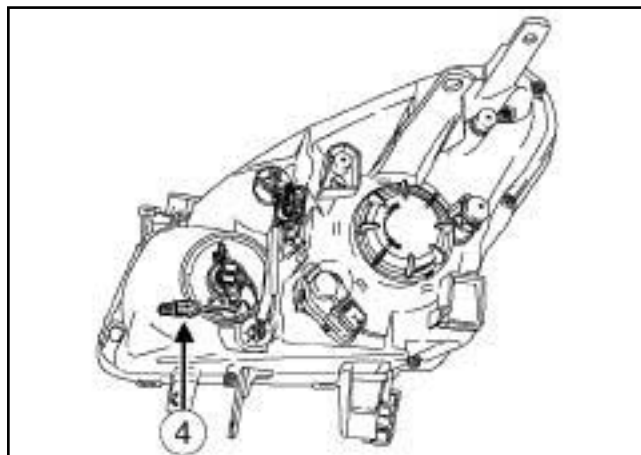

131357

❑ Выньте лампу (4) из патрона.

##### 3 - Лампа дальнего света

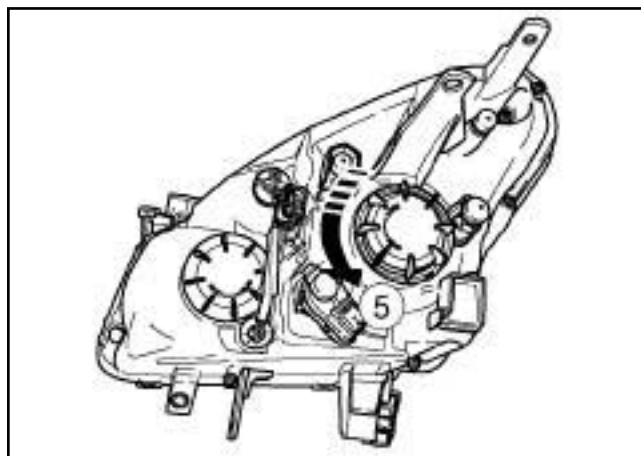

131358

❑ Снимите герметичную крышку, повернув ее на четверть оборота против часовой стрелки (5) .

## Галогенная лампа: Снятие и установка

БЕЗ ГАЗОРАЗРЯДНЫХ ЛАМП

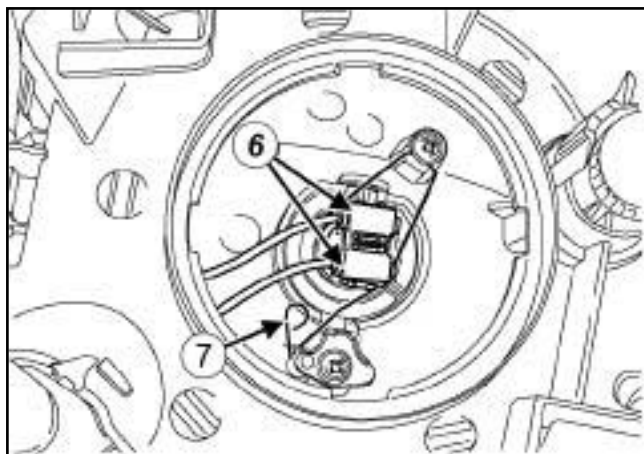

131359

- Отсоедините разъем лампы дальнего света (6) .
- Отожмите пружинный фиксатор (7) .
- Снимите лампу дальнего света.

### 4 - ЛАМПА БЛИЖНЕГО СВЕТА

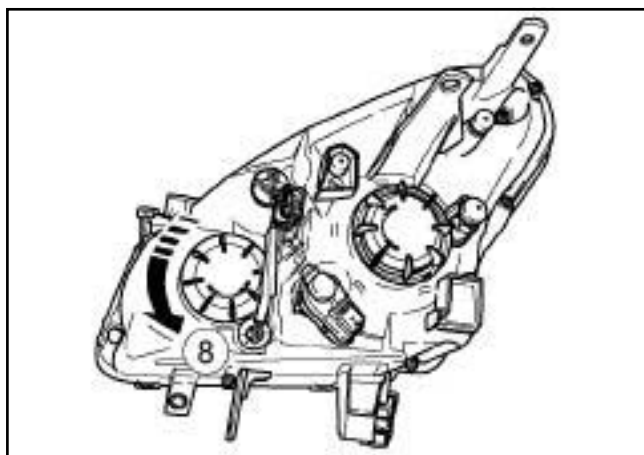

131356

- Снимите герметичную крышку, повернув ее на четверть оборота против часовой стрелки (8) .

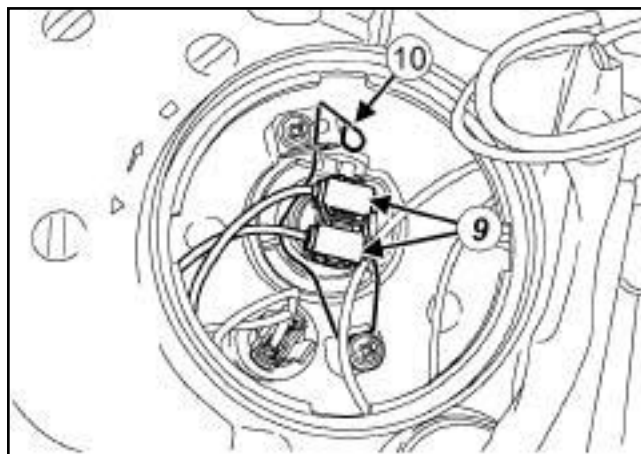

131361

- Отсоедините разъем лампы ближнего света (9) .
- Отсоедините держатель (10) .
- Снимите лампу ближнего света.

## УСТАНОВКА

### I - УСТАНОВКА

#### 1 - Лампа указателей поворота

- Установите:
  - сертифицированную лампу **PY21W** в патрон лампы указателя поворота,
  - патрон лампы на фаре.
- Поверните патрон лампы на четверть оборота по часовой стрелке.

#### 2 - Лампа габаритного света

- Установите:
  - сертифицированную лампу **W5W** в патрон лампы габаритного света,
  - патрон лампы на фаре.
- Установите крышку, повернув ее на четверть оборота по часовой стрелке.

#### 3 - Лампа дальнего света

- Установите сертифицированную лампу **H7** в фаре.
- Закрепите держатель на фаре.
- Соедините разъем лампы дальнего света.
- Установите крышку, повернув ее на четверть оборота по часовой стрелке.

## Галогенная лампа: Снятие и установка

## БЕЗ ГАЗОРАЗРЯДНЫХ ЛАМП

## 4 - ЛАМПА БЛИЖНЕГО СВЕТА

- Установите сертифицированную лампу **H7** в фаре.
- Закрепите держатель на фаре.
- Соедините разъем лампы ближнего света.
- Установите крышку, повернув ее на четверть оборота по часовой стрелке.

## II - ЗАВЕРШЕНИЕ РАБОТЫ

- Установите:
  - горловину наливного отверстия бачка стеклоомывателя (см. **85А, Стеклоочистители и стеклоомыватели, Горловина бачка омывателя ветрового стекла: Снятие и установка, с . 85 А - 26**) (Глава 12А, Стеклоочистители и стеклоомыватели),
  - патрубок забора воздуха (см. **Корпус воздушного фильтра: Снятие и установка**) (Глава 12А, Подготовка рабочей смеси).

### ГАЗОРАЗРЯДНЫЕ ЛАМПЫ

#### СНЯТИЕ

##### I - СНЯТИЕ

##### 1 - Лампы указателя поворота, габаритного света и фар освещения поворота

Снимите:

- патрубок забора воздуха для получения доступа к лампам левой фары (с м. **Корпус воздушного фильтра: Снятие и установка**) (Глава 12А, Подготовка рабочей смеси),

- наливную горловину бачка стеклоомывателей для получения доступа к лампам правой фары (с м . **85А, Стеклоочистители и стеклоомыватели, Горловина б а ч к а омывателя ветрового стекла: Снятие и установка, с. 85А-26**) .

##### 2 - Ксеноновая лампа

#### ВАЖНОЕ ЗАМЕЧАНИЕ!

Чтобы не получить ожогов перед снятием «ЭБУ с блоками высокого напряжения» , подождите, пока они остынут.

#### ВАЖНОЕ ЗАМЕЧАНИЕ!

Для предотвращения поражения глаз:

- не смотрите на ксеноновую лампу при ее включении (напряжение включения **20000 В**),

- не включайте ксеноновую лампу, не установленную в фару.

Установите автомобиль на двухстоечный подъемник (с м. **Автомобиль: Буксировка и подъем**) (Глава 02А, Подъемное оборудование).

Отключите аккумуляторную батарею (с м. **80А, Аккумуляторная батарея, Аккумуляторная батарея: Снятие и установка, с. 80А-3**) .

Снимите:

- передний бампер (с м. **Передний бампер: Снятие и установка**) (глава 55А, Наружные защитные элементы),

- фару (с м. **80В, Фары, Фара: Снятие и установка, с. 80В-1**) .

##### II - СНЯТИЕ

##### 1 - Лампа указателей поворота

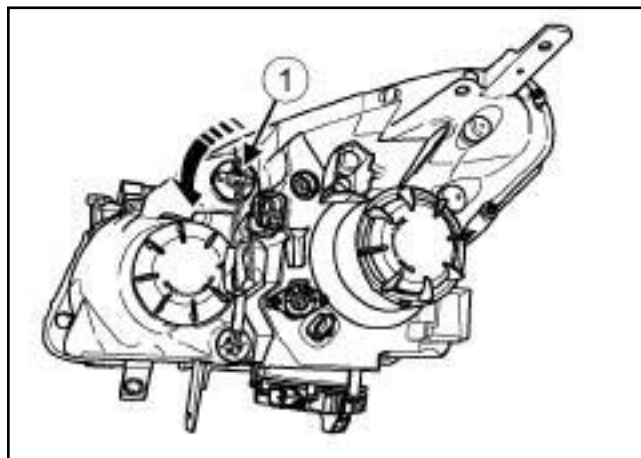

131555

Снимите патрон лампы (1) , повернув его на четверть оборота против часовой стрелки.

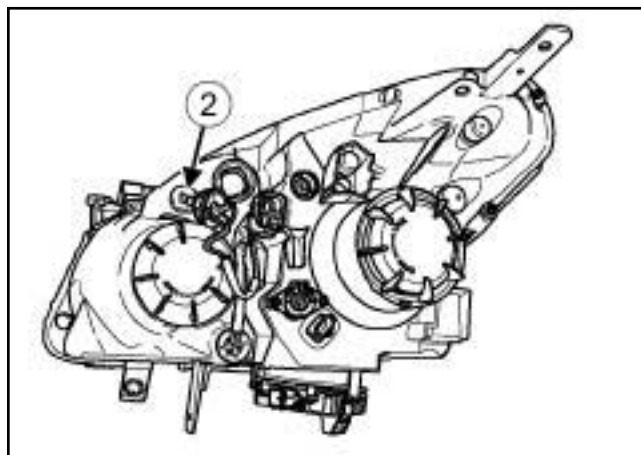

131556

Выньте лампу (2) из патрона.

## Галогенная лампа: Снятие и установка

### ГАЗОРАЗРЯДНЫЕ ЛАМПЫ

#### 2 - Лампа габаритного света

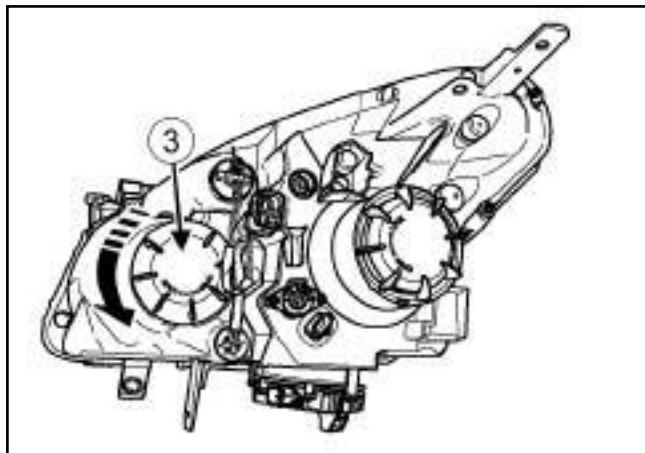

131557

- Снимите герметичную крышку (3), повернув ее на четверть оборота против часовой стрелки.

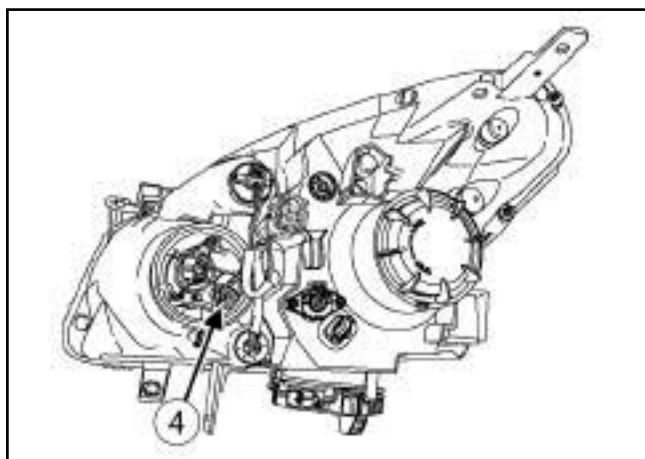

131558

- Выньте лампу (4) из патрона.

#### 3 - Лампа фар освещения поворота

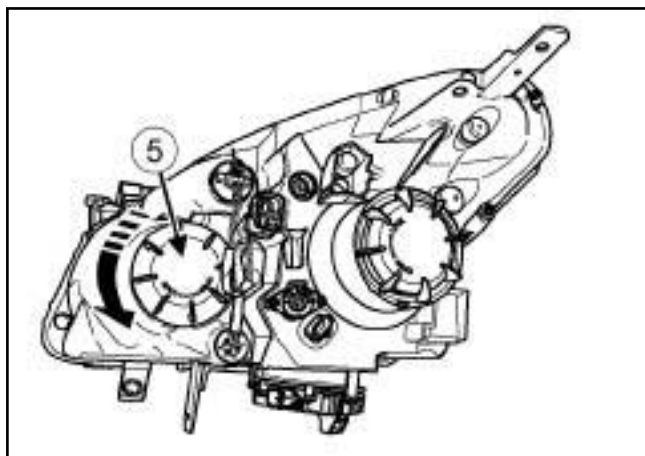

131559

- Снимите герметичную крышку (5), повернув ее на четверть оборота против часовой стрелки.

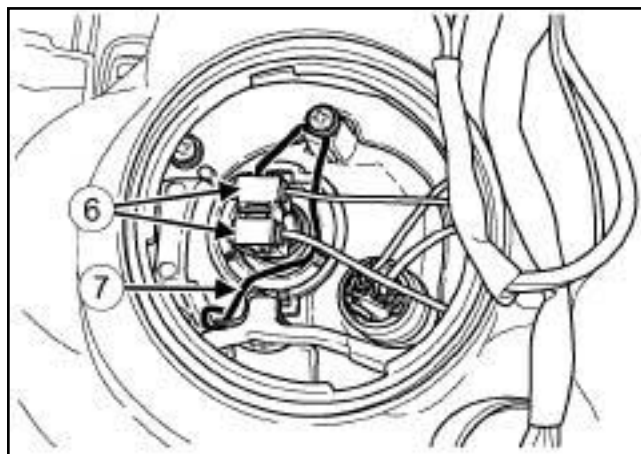

131560

- Отсоедините лампу фар освещения поворота (6).
- Отожмите пружинный фиксатор (7).
- Снимите лампу фар освещения поворота.

#### 4 - Ксеноновая лампа

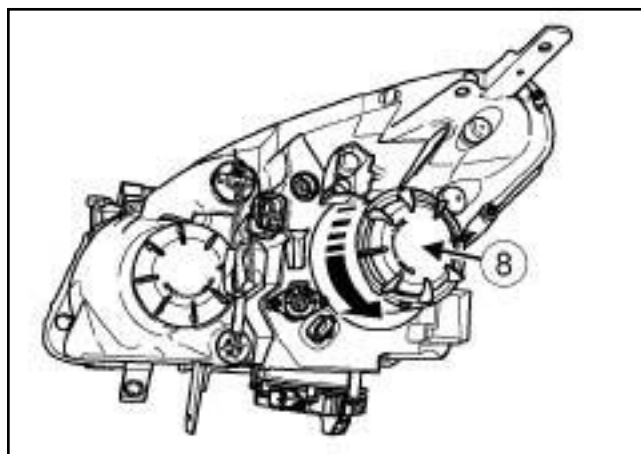

131561

- Снимите герметичную крышку (8), повернув ее на четверть оборота против часовой стрелки.



## Галогенная лампа: Снятие и установка

### ГАЗОРАЗРЯДНЫЕ ЛАМПЫ

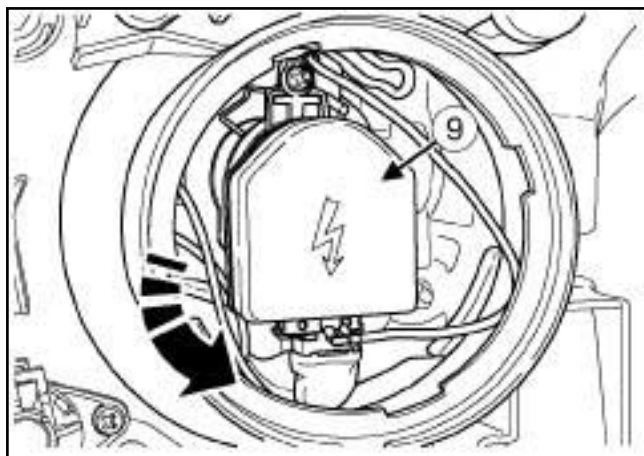

131562

- Снимите конденсатор (9) , повернув его против часовой стрелки.

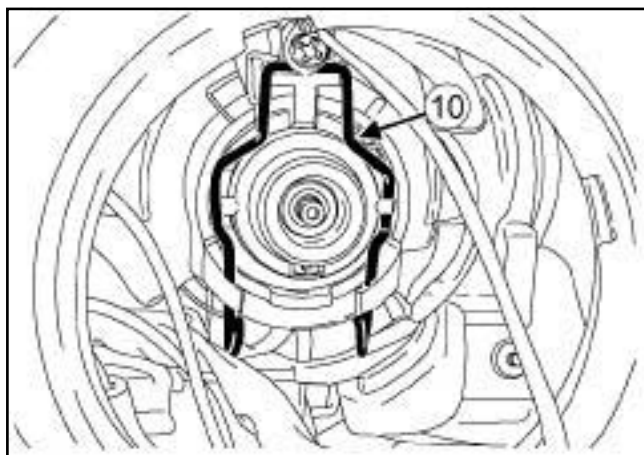

131563

- Отожмите пружинный фиксатор (10) .

#### ВНИМАНИЕ

Для предотвращения взрыва лампы держите ее за цоколь. В случае прикосновения к стеклу лампы протрите ее неворсистой тканью, смоченной спиртом.

- Осторожно снимите лампу, взяв ее за цоколь.

## УСТАНОВКА

### I - УСТАНОВКА

#### 1 - Лампа указателей поворота

- Установите:
  - сертифицированную лампу PY21W в патрон лампы указателя поворота,
  - патрон лампы на фаре.

- Поверните патрон лампы на четверть оборота по часовой стрелке.

#### 2 - Лампа фар освещения поворота

- Установите сертифицированную лампу H7 в фаре.
- Закрепите держатель на фаре.
- Подсоедините разъем лампы фар освещения поворота.
- Установите крышку, повернув ее на четверть оборота по часовой стрелке.

#### 3 - Ксеноновая лампа

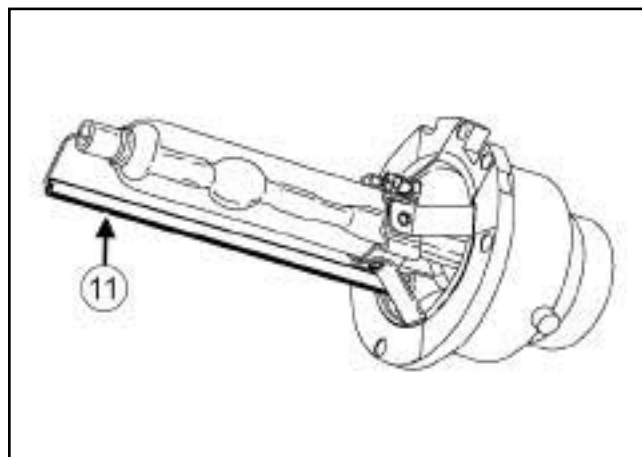

131564

- 

#### ВНИМАНИЕ

Оберегайте лампу от ударов.

Внешний проводник (11) очень хрупок и не должен быть деформирован.

- Установите сертифицированную лампу D2S в фаре.
- Закрепите держатель на фаре.
- Установите:
  - конденсатор, повернув его по часовой стрелке,
  - крышку, повернув ее на четверть оборота по часовой стрелке.

## Галогенная лампа: Снятие и установка

## ГАЗОРАЗРЯДНЫЕ ЛАМПЫ

## II - ЗАВЕРШЕНИЕ РАБОТЫ

## 1 - Лампы указателя поворота, габаритного света и фар освещения поворота

 Установите:

-наливную горловину бачка стеклоомывателей для получения доступа к лампам правой фары (с м . **85А, Стеклоочистители и стеклоомыватели, Горловина б а ч к а омывателя ветрового стекла: Снятие и установка, с. 85А-26)** .

-патрубок забора воздуха д л я получения доступа к лампам левой фары (с м. **Корпус воздушного фильтра: Снятие и установка**) (Глава 12А, Подготовка рабочей смеси),

## 2 - Ксеноновая лампа

 Установите:

-фару (с м. **80В, Фары, Фара: Снятие и установка, с. 80В-1)** .

-передний бампер (с м. **Передний бампер: Снятие и установка**) (глава 55А, Наружные защитные элементы).

Подключите аккумуляторную батарею (с м. **80А, Аккумуляторная батарея, Аккумуляторная батарея: Снятие и установка, с. 80А-3)** .

Отрегулируйте фары (с м. **80В, Фары, Фара: Регулировка, с. 80В-3)**

## Противотуманная фара: Снятие и установка

### ДОПОЛНИТЕЛЬНЫЕ ФАРЫ

#### СНЯТИЕ

##### I - СНЯТИЕ

- Установите автомобиль на двухстоечный подъемник (см. **Автомобиль: Буксировка и подъем**) (Глава 02А, Подъемное оборудование).
- Снимите:
  - переднее колесо (см. **Колесо: Снятие и установка**) (Глава 35А, Колеса и шины),
  - передний подкрылок (см. **Передний подкрылок: Снятие и установка**) (Глава 55А, Наружные защитные элементы).

##### II - СНЯТИЕ

##### 1 - Лампа противотуманной фары

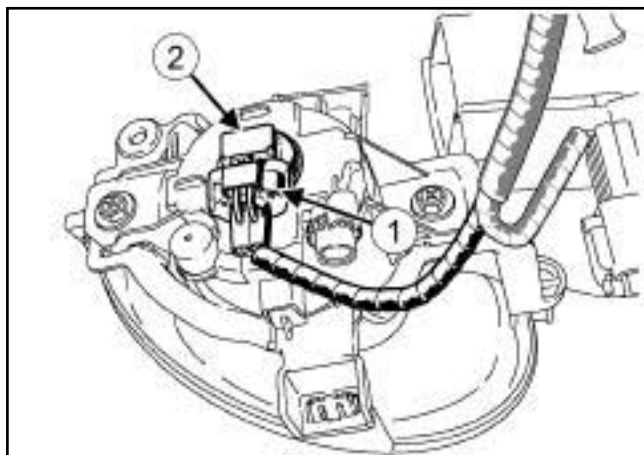

130836

- Разъедините разъем противотуманной фары (1).
- Снимите:
  - патрон лампы (2), повернув его на четверть оборота против часовой стрелки.
  - лампу из патрона.

##### 2 - Противотуманные фары

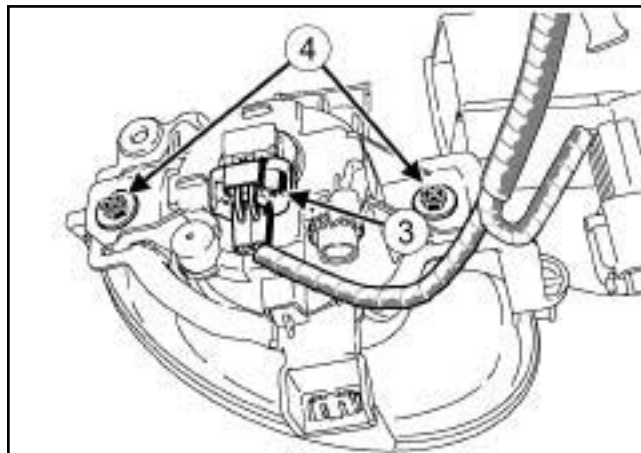

130837

- Разъедините разъем противотуманной фары (3).
- Снимите:
  - винты (4) крепления противотуманной фары,
  - противотуманную фару.

#### УСТАНОВКА

##### I - УСТАНОВКА

##### 1 - Лампа противотуманной фары

- Установите:
  - сертифицированную лампу **P12V** в патрон лампы противотуманной фары,
  - патрон лампы противотуманной фары.
- Поверните патрон лампы на четверть оборота по часовой стрелке.
- Соедините разъем противотуманной фары.

##### 2 - Противотуманные фары

- Установите:
  - противотуманную фару,
  - винты крепления противотуманной фары.
- Соедините разъем противотуманной фары.

##### II - ЗАВЕРШЕНИЕ РАБОТЫ

- Установите:
  - передний подкрылок (см. **Передний подкрылок: Снятие и установка**) (Глава 55А, Наружные защитные элементы),

## Противотуманная фара: Снятие и установка

### ДОПОЛНИТЕЛЬНЫЕ ФАРЫ

- переднее колесо (см. **Колесо: Снятие и установка**) (Глава 35А, Колеса и шины).

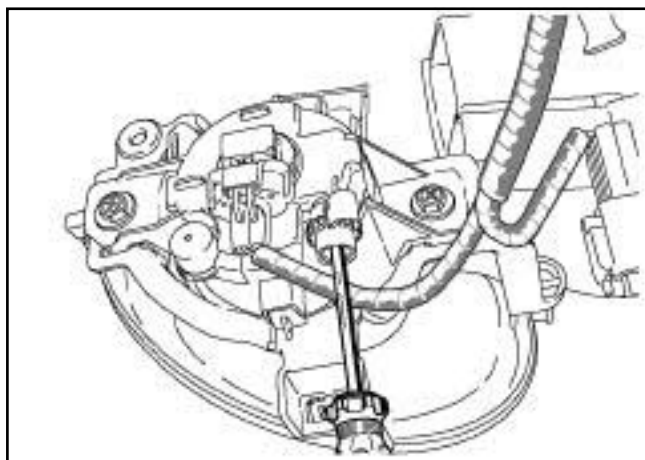

130838

- Отверткой отрегулируйте противотуманные фары.

Указатель поворота: Снятие и установка

СНЯТИЕ

СНЯТИЕ

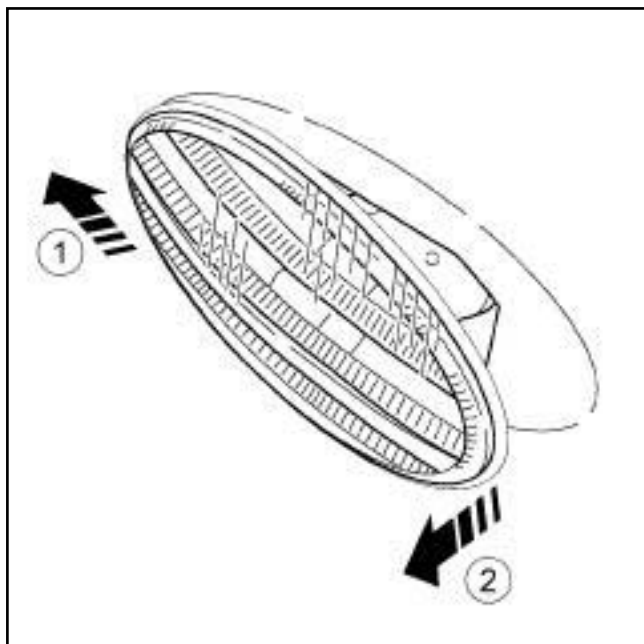

130361

- ❑ Сдвиньте боковой повторитель указателя поворота в сторону передней части автомобиля (1).
- ❑ Потяните боковой повторитель указателя поворота в направлении (2).

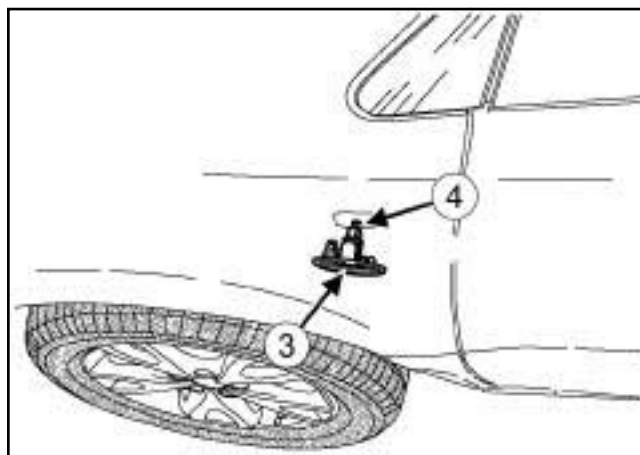

130362

- ❑ Снимите:
  - крышку бокового повторителя указателя поворота (3) с патрона лампы (4), повернув его на четверть оборота против часовой стрелки,
  - лампу бокового повторителя указателя поворота с патрона лампы.

Примечание:

Закрепите проводку бокового повторителя указателя поворота с помощью клейкой ленты таким образом, чтобы боковой повторитель указателя поворота не упал на переднее крыло.

УСТАНОВКА

УСТАНОВКА

- ❑ Для замены используйте только сертифицированную лампу **W5W**.
- ❑ Установите:
  - лампу бокового повторителя указателя поворота в патрон лампы,
  - крышку бокового повторителя указателя поворота на патрон лампы, повернув его на четверть оборота по часовой стрелке,
  - боковой повторитель указателя поворота на переднее крыло.

### ГАЗОРАЗРЯДНЫЕ ЛАМПЫ

#### СНЯТИЕ

##### I - СНЯТИЕ

- Снимите нижний кожух приборной панели со стороны водителя (см. **Приборная панель: Снятие и установка**) (Глава 57А, Принадлежности салона).

##### II - СНЯТИЕ

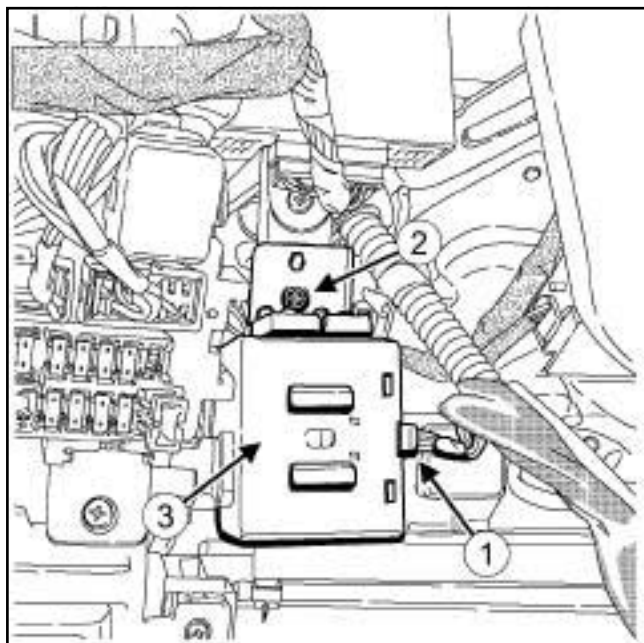

130363

- Отсоедините разъем (1) ЭБУ системы дополнительного освещения поворотов.
- Снимите:
  - болт (2) крепления ЭБУ системы дополнительного освещения поворотов,
  - ЭБУ системы дополнительного освещения поворотов (3).

#### УСТАНОВКА

##### I - УСТАНОВКА

- Установите:
  - ЭБУ системы дополнительного освещения поворотов,
  - болт крепления ЭБУ системы дополнительного освещения поворотов.
- Подсоедините разъем Э Б У системы дополнительного освещения поворотов.

##### II - ЗАВЕРШЕНИЕ РАБОТЫ

- Установите нижний кожух приборной панели со стороны водителя (см. **Приборная панель: Снятие и установка**) (Глава 57А, Принадлежности салона).

### ГАЗОРАЗРЯДНЫЕ ЛАМПЫ

#### ВАЖНОЕ ЗАМЕЧАНИЕ!

Для предотвращения поражения глаз:

- не смотрите на ксеноновую лампу при ее включении (напряжение включения **20000 В**),
- не включайте ксеноновую лампу, не установленную в фару.

#### ВАЖНОЕ ЗАМЕЧАНИЕ!

Чтобы не получить ожогов перед снятием « ЭБУ с блоками высокого напряжения », подождите, пока они остынут.

## СНЯТИЕ

### I - СНЯТИЕ

- Установите автомобиль на двухстоечный подъемник (см. **Автомобиль: Буксировка и подъем**) (Глава 02А, Подъемное оборудование).
- Отключите аккумуляторную батарею (см. **80А, Аккумуляторная батарея, Аккумуляторная батарея: Снятие и установка, с. 80А-3**).
- Снимите:
  - передний бампер (с м. **Передний бампер: Снятие и установка**) (глава 55А, Наружные защитные элементы),
  - фару (с м. **80В, Фары, Фара: Снятие и установка, с. 80В-1**).

### II - СНЯТИЕ

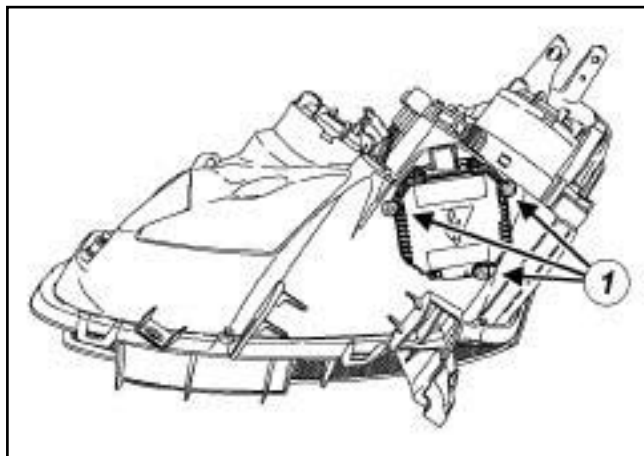

130364

- Отверните винты крепления (1) блока высокого напряжения.

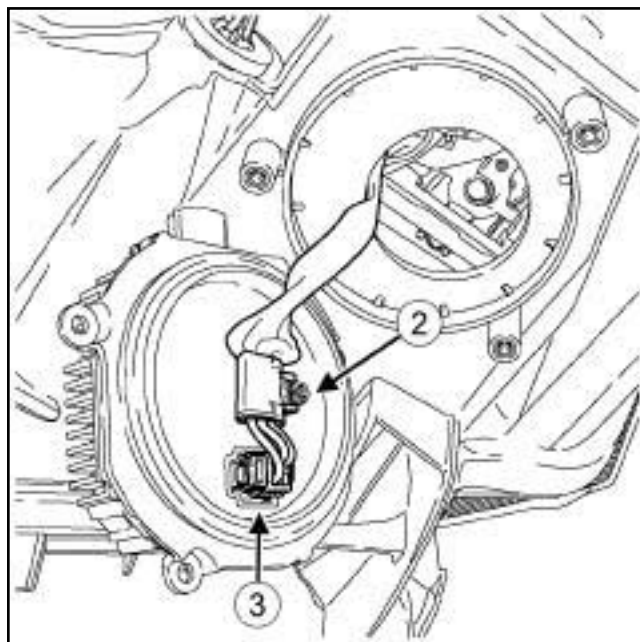

130365

- Отверните болт крепления (2) блока высокого напряжения.
- Разъедините разъем блока высокого напряжения (3).
- Снимите блок высокого напряжения.

## УСТАНОВКА

### I - ПОДГОТОВКА К УСТАНОВКЕ

- Прокладка блока высокого напряжения подлежит обязательной замене.

### II - УСТАНОВКА

- Соедините разъем блока высокого напряжения.

Примечание:

Проверьте надежность фиксации разъема.

- Установите:

- болт крепления жгута проводов блока высокого напряжения,
- блок высокого напряжения с новой прокладкой,
- винты крепления блока высокого напряжения.

### III - ЗАВЕРШЕНИЕ РАБОТЫ

- Установите:

- фару (см. **80В, Фары, Фара: Снятие и установка, с. 80В-1**),

### ГАЗОРАЗРЯДНЫЕ ЛАМПЫ

- передний бампер (с м. **Передний бампер: Снятие и установка**) (глава 55А, Наружные защитные элементы).
- Подключите аккумуляторную батарею (см. **80А, Аккумуляторная батарея, Аккумуляторная батарея: Снятие и установка, с. 80А-3**).
- Отрегулируйте фары (см. **80В, Фары, Фара: Регулировка, с. 80В-3**).



### ГАЗОРАЗРЯДНЫЕ ЛАМПЫ

Моменты затяжки 		
болт заднего крепления системы р е г улировки света фар	крепления датчика	<b>25 Нм</b>

## СНЯТИЕ

### I - СНЯТИЕ

- Установите автомобиль на двухстоечный подъемник (см. **Автомобиль: Буксировка и подъем**) (Глава 02А, Подъемное оборудование).

### II - СНЯТИЕ

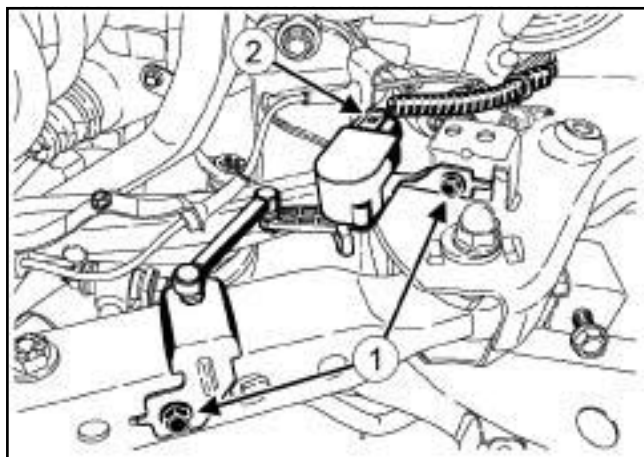

130366

- Снимите болты крепления (1) заднего датчика системы регулировки света фар.
- Отсоедините колодку проводов (2) от заднего датчика системы регулировки света фар.
- Снимите задний датчик системы регулировки света фар.

## УСТАНОВКА

### I - ПОДГОТОВКА К УСТАНОВКЕ

- 

Примечание:

Замените датчик в случае деформации тяги по длине или в соединении "шаровая головка - рычаг - тяга".

### II - УСТАНОВКА

- Присоедините колодку проводов к заднему датчику системы регулировки света фар.
- Установите датчик с кронштейном на автомобиль.
- Установите:
  - задний датчик системы регулировки света фар,
  - болты крепления заднего датчика системы регулировки света фар.
- Затяните требуемым моментом **болт крепления заднего датчика системы регулировки света фар (25 Нм)**.

### III - ЗАВЕРШЕНИЕ РАБОТЫ

- Установите:
  - фары (см. **80В, Фары, Фара: Регулировка, с. 80В-3**),
  - Датчик высоты задней части кузова корректора фар (см. **Диагностика. Программирование**) (Глава 80В, Фары).

# ПРИБОРЫ ЗАДНЕГО ОСВЕЩЕНИЯ

Приборы заднего освещения: Перечень и расположение элементов

# 81A

## I - ПЕРЕЧЕНЬ ЭЛЕМЕНТОВ

Позиция	Наименование
(1)	Задний фонарь на крыле
(2)	Фонарь двери задка
(3)	Лампы заднего фонаря
(4)	Верхний стоп-сигнал
(5)	Фонарь освещения номерного знака

## II - РАСПОЛОЖЕНИЕ ЭЛЕМЕНТОВ

### 1 - Задний фонарь на крыле

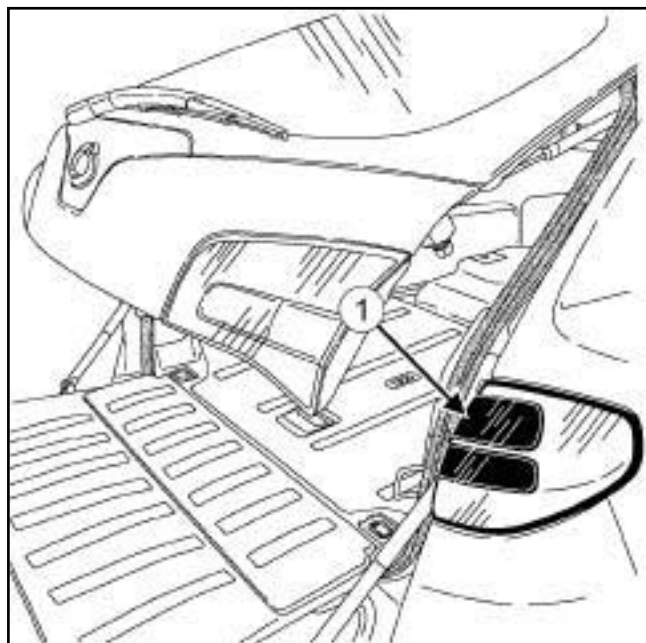

130614

### 2 - Фонарь двери задка

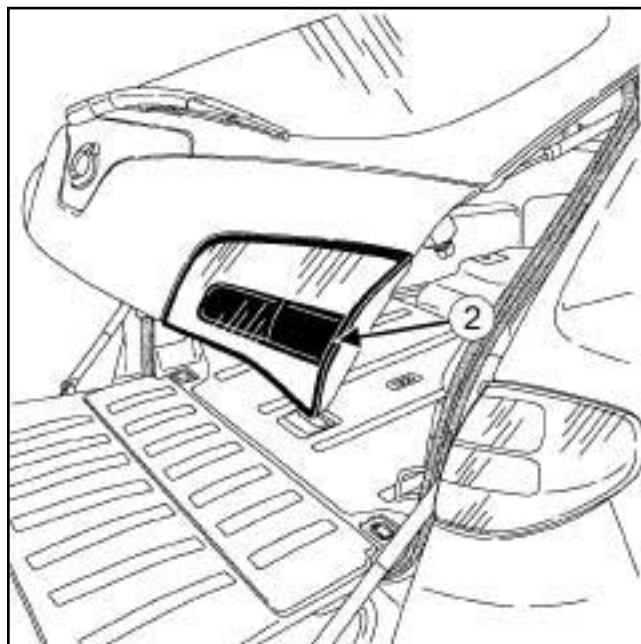

130615

### 3 - Лампы заднего фонаря

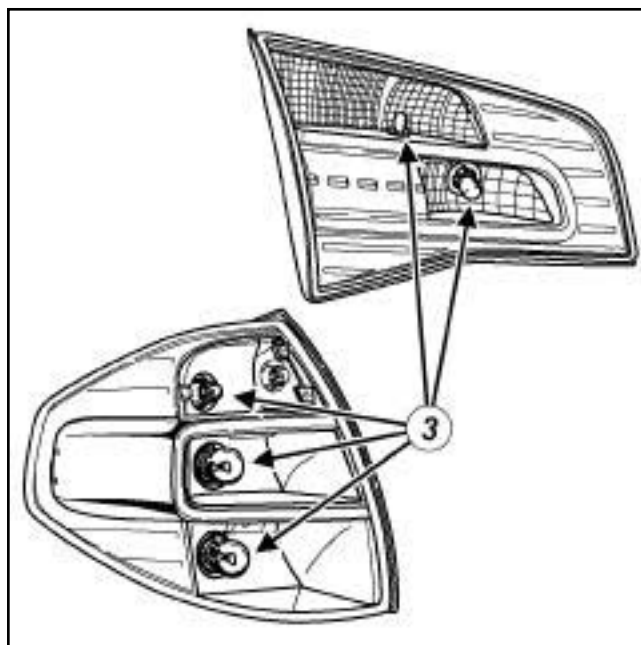

130616

## 4 - Верхний стоп-сигнал

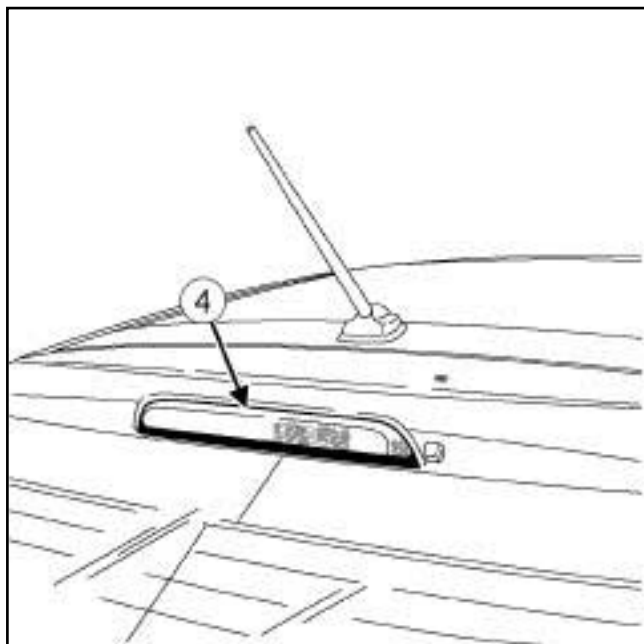

130617

## 5 - Фонарь освещения номерного знака

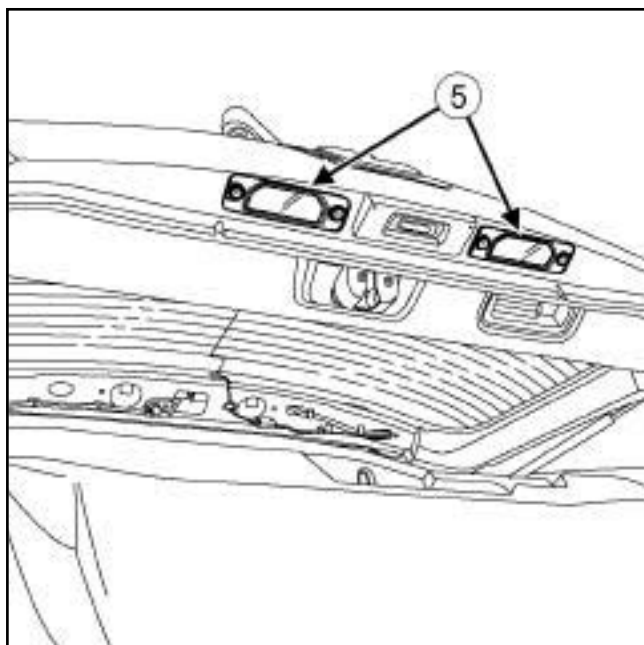

130618

Примечание:

Фонари освещения номерного знака находятся в выштамповке в двери задка.

### СНЯТИЕ

#### СНЯТИЕ

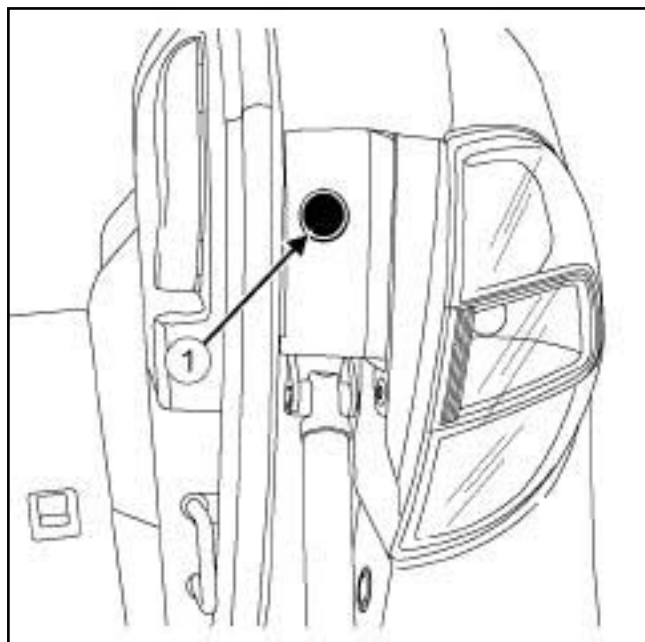

130619

- ❑ Снимите заглушку (1) .

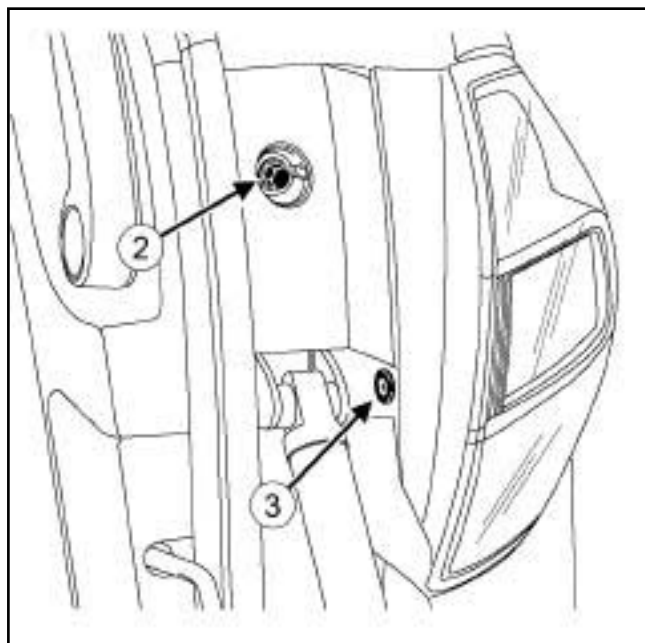

130620

- ❑ Отверните болты крепления заднего фонаря (2) .
- ❑ Отсоедините фиксатор (3) .

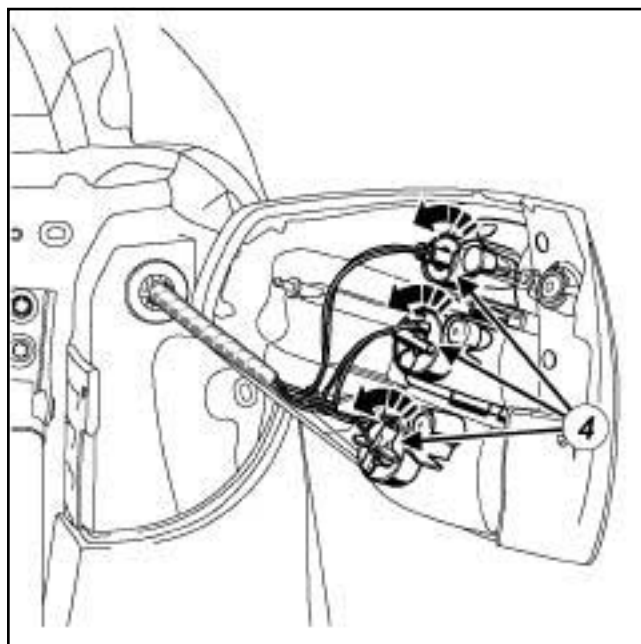

130621

- ❑

#### Примечание:

Защитите лаковое покрытие кузова с помощью салфеток и при использовании отвертки с плоским лезвием.

- ❑ Снимите:

- задний фонарь с помощью отвертки с плоским лезвием,
- лампу в сборе с креплением (4) корпуса заднего фонаря, повернув его против часовой стрелки.

#### Примечание:

После снятия заднего фонаря убедитесь в правильности установки уплотнительных втулок (9) на кузове (вода может проникать через уплотнительные втулки).

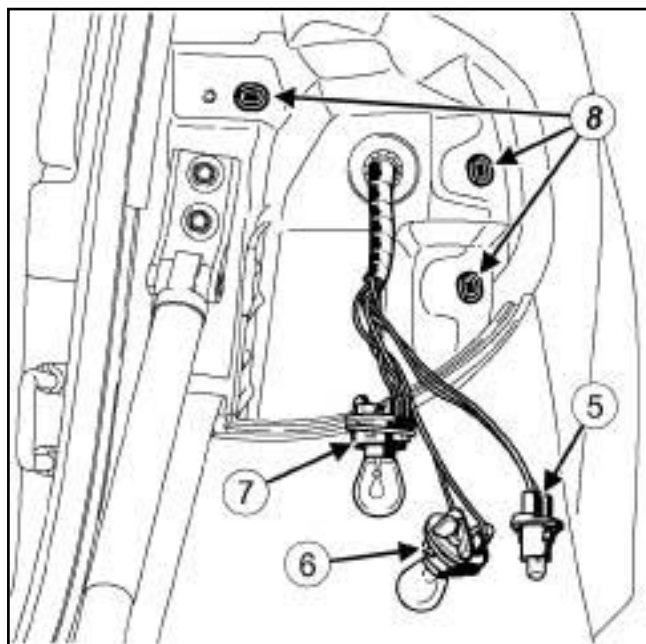

Снимите:

- лампу габаритного огня (5) ,
- лампу указателя поворота (6) ,
- лампу стоп-сигнала (7) .

### УСТАНОВКА

#### УСТАНОВКА

- Для замены используйте сертифицированную лампу:
- **W5W** для габаритных огней,
  - **КНА 12V 21W** для указателей поворота,
  - **P21W** для стоп-сигнала.
- Установите:
- лампы в крепления,
  - узел "лампа - крепление" корпуса заднего фонаря, повернув его по часовой стрелке.

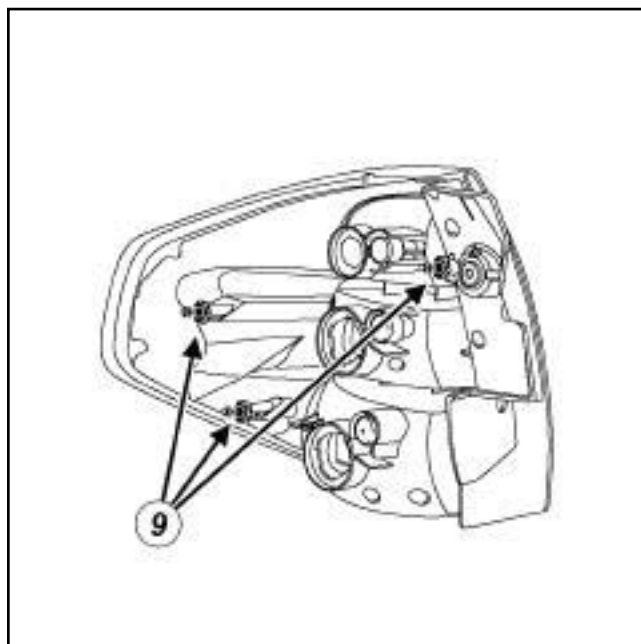

- Установите задний фонарь на крыле по установочным штифтам (9) .

- Защелкните защелку.

- Установите:

- болт крепления заднего фонаря,
- заглушку.

### СНЯТИЕ

#### СНЯТИЕ

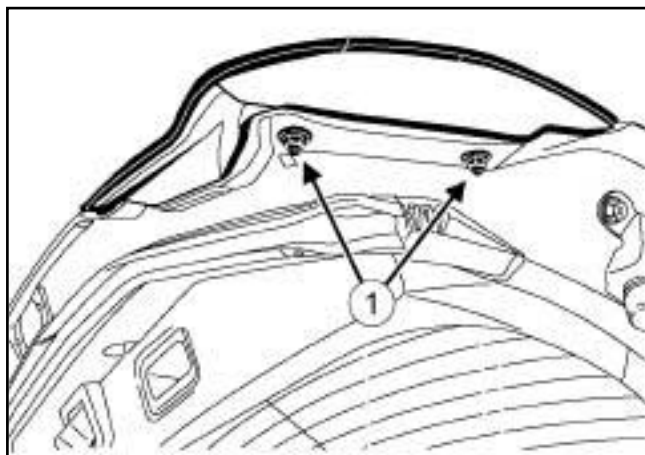

130632



#### Примечание:

Защитите лаковое покрытие кузова с помощью салфетки при использовании отвертки с плоским лезвием.

#### Снимите:

- гайки крепления фонаря двери задка (1) ,
- фонарь двери задка с помощью отвертки с плоским лезвием.

#### Разъедините разъемы.

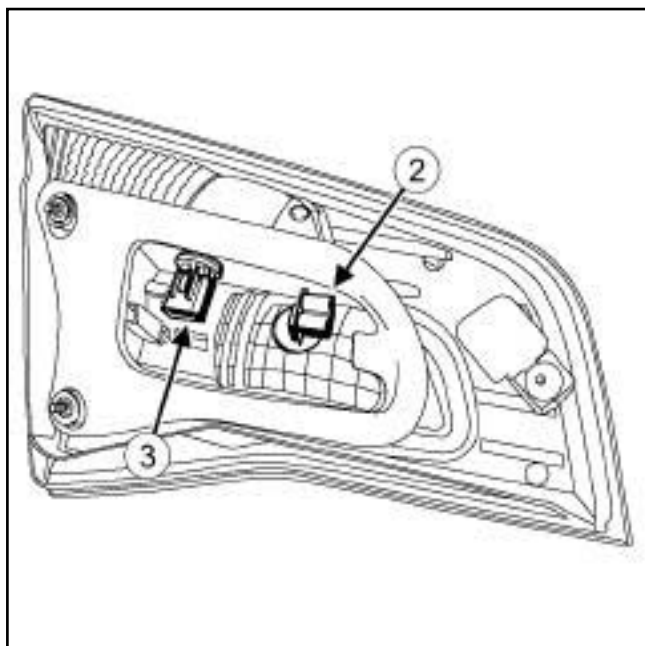

130633

#### Снимите:

- лампу света заднего хода (2) ,

- лампу габаритного света (3) .

### УСТАНОВКА

#### УСТАНОВКА

#### Для замены используйте сертифицированную лампу:

- **P12V/W5W** для габаритных огней,
- **P12V/W16W** для света заднего хода.

#### Установите лампы.

#### Соедините разъемы.

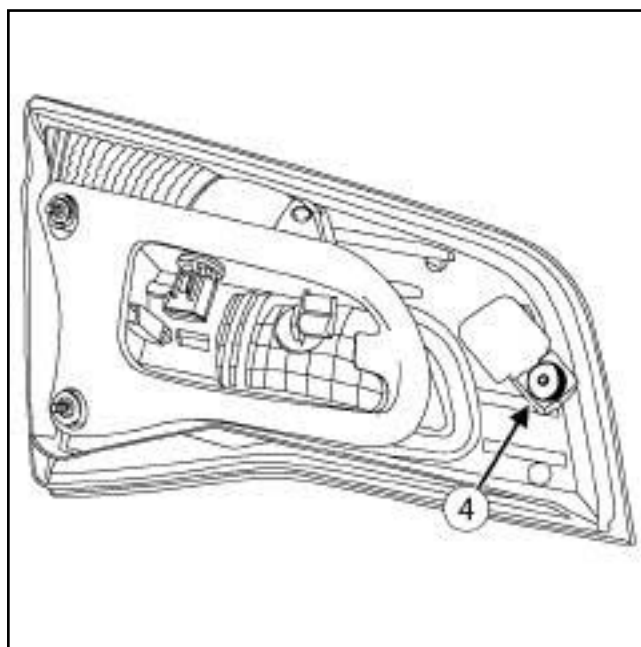

130634

#### Установите:

- фонарь двери задка на дверь задка с помощью установочной втулки (4) ,
- гайки крепления фонаря двери задка.

### СНЯТИЕ И УСТАНОВКА

#### I - СНЯТИЕ

##### 1 - Задний фонарь на крыле

- ❑ Снимите держатель лампы (см. 81А, Приборы заднего освещения, Фонарь заднего крыла: Снятие и установка, с. 81А-3) .

##### 2 - Фонарь двери задка

- ❑ Снимите держатель лампы (см. 81А, Приборы заднего освещения, Фонарь заднего открывающегося элемента: Снятие и установка, с. 81А-5) .

#### II - СНЯТИЕ

##### 1 - Задний фонарь на крыле

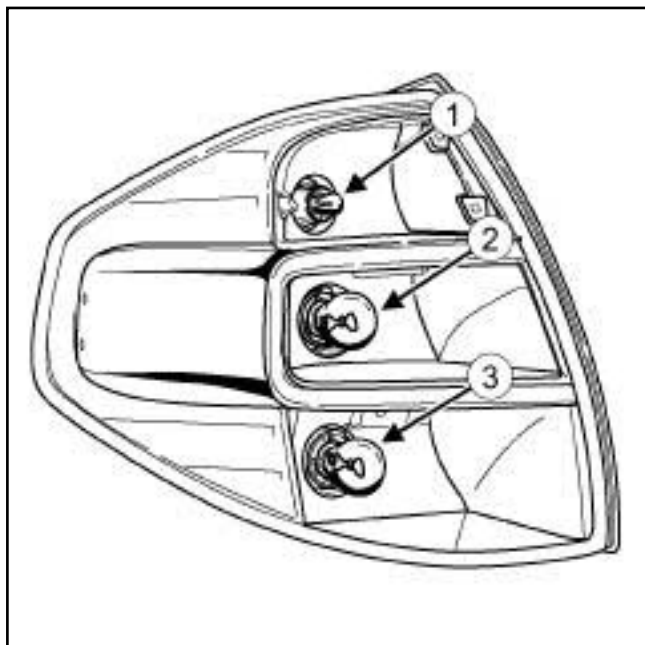

130624

- ❑ Снимите:
  - лампу габаритного огня (1) ,
  - лампу указателя поворота (2) ,
  - лампу стоп-сигнала (3) .

##### 2 - Фонарь двери задка

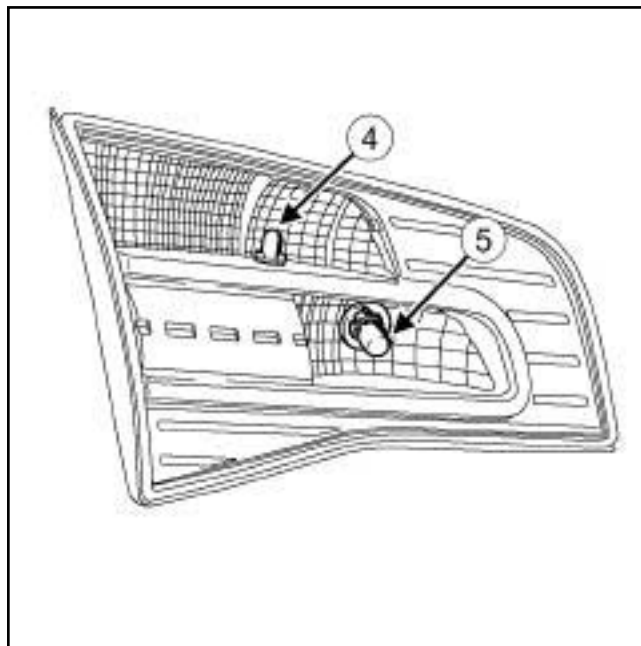

130625

- ❑ Снимите:
  - лампу габаритного огня (4) ,
  - лампу света заднего хода (5) .

### УСТАНОВКА

#### I - УСТАНОВКА

##### 1 - Задний фонарь на крыле

- ❑ Установите:
  - сертифицированную лампу **P21W** для стоп-сигнала,
  - сертифицированную лампу **KHA 12V 21W** для указателя поворота,
  - сертифицированную лампу **W5W** для габаритных огней.

##### 2 - Фонарь двери задка

- ❑ Установите:
  - сертифицированную лампу **P12V/W16W** для света заднего хода,
  - сертифицированную лампу **W5W** для габаритных огней.

**II - ЗАВЕРШЕНИЕ РАБОТЫ**

**1 - Задний фонарь на крыле**

- Установите держатель лампы (см. **81A, Приборы заднего освещения, Фонарь заднего крыла: Снятие и установка, с. 81A-3**).

**2 - Фонарь двери задка**

- Установите держатель лампы (см. **81A, Приборы заднего освещения, Фонарь заднего открывающегося элемента: Снятие и установка, с. 81A-5**).



### СНЯТИЕ И УСТАНОВКА

#### I - СНЯТИЕ

- ❑ Снимите верхнюю обивку двери задка (см. **Облицовка двери задка: Снятие и установка**) (Глава 73А, Обивка небоковых открывающихся элементов кузова).

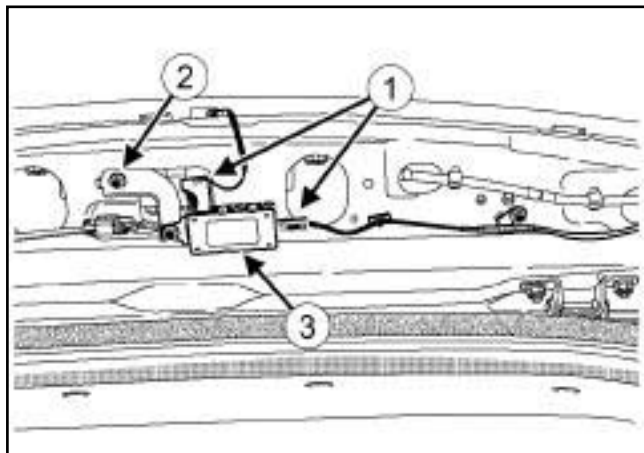

130626

- ❑ Разъедините разъемы (1) .
- ❑ Снимите:
  - винт (2) ,
  - держатель (3) .
- ❑ Отведите в сторону усилитель с кронштейном.

#### II - СНЯТИЕ

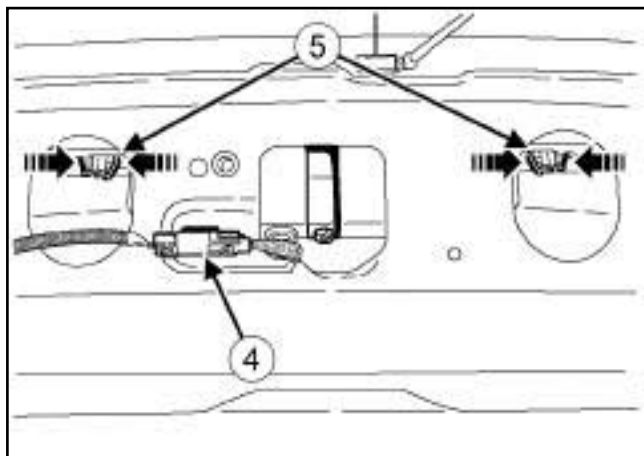

130627

- ❑ Разъедините разъем (4) .
- ❑ Отожмите защелки (5) .

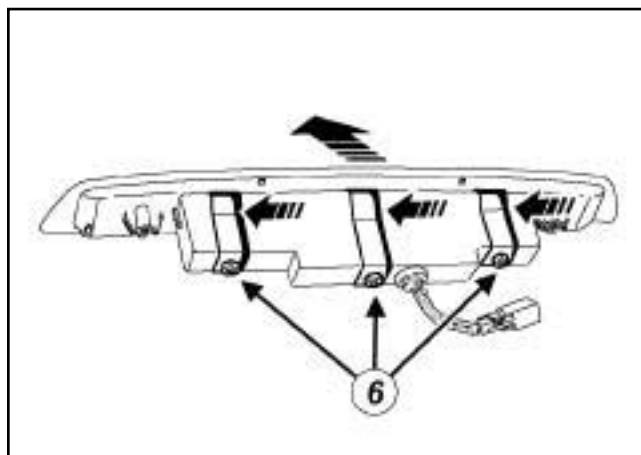

130628

- ❑ Снимите:
  - фиксаторы (6) ,
  - верхний стоп-сигнал.

### УСТАНОВКА

#### I - УСТАНОВКА

- ❑ При замене лампы верхнего стоп-сигнала замените верхний стоп сигнал в сборе.
- ❑ Установите верхний стоп-сигнал.
- ❑ Соедините разъем.

#### II - ЗАВЕРШЕНИЕ РАБОТЫ

- ❑ Установите усилитель и кронштейн в исходное положение.
- ❑ Установите:
  - держатель,
  - болт.
- ❑ Соедините разъемы.
- ❑ Установите верхнюю обивку двери задка (см. **Облицовка двери задка: Снятие и установка**) (Глава 73А, Обивка небоковых открывающихся элементов кузова).

### СНЯТИЕ

#### I - СНЯТИЕ

- Установите автомобиль на двухстоечный подъемник (см. **Автомобиль: Буксировка и подъем**) (Глава 02А, Подъемное оборудование).

#### II - СНЯТИЕ

##### 1 - Лампа фонаря заднего противотуманного света

- Разъедините разъем заднего противотуманного фонаря.
- Снимите:
  - патрон, повернув его на четверть оборота против часовой стрелки,
  - лампу из патрона.

##### 2 - Задний противотуманный свет

- Разъедините разъем заднего противотуманного фонаря.
- Снимите:
  - болты крепления заднего противотуманного фонаря,
  - задний противотуманный фонарь с заднего бампера.

### УСТАНОВКА

#### УСТАНОВКА

##### 1 - Лампа фонаря заднего противотуманного света

- Установите:
  - сертифицированную лампу **W21W** в патрон лампы заднего противотуманного фонаря,
  - патрон лампы в задний противотуманный фонарь, повернув его на четверть оборота по часовой стрелке.

- Соедините разъем фонаря заднего противотуманного света.

##### 2 - Задний противотуманный свет

- Установите:
  - задний противотуманный фонарь на задний бампер,

- болты крепления заднего противотуманного фонаря.

- Соедините разъем фонаря заднего противотуманного света.

### СНЯТИЕ И УСТАНОВКА

#### СНЯТИЕ

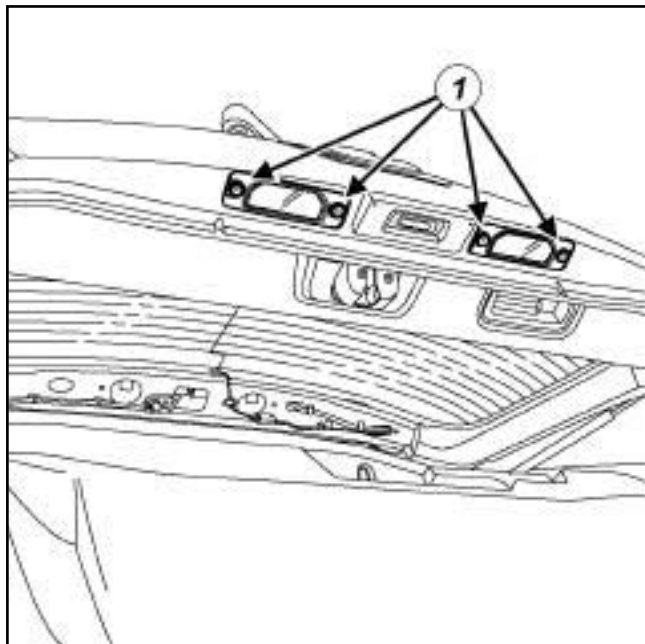

130629

- Выверните винты (1) крепления фонаря освещения номерного знака.
- Разъедините разъемы фонаря освещения номерного знака.
- Снимите фонари освещения номерного знака.

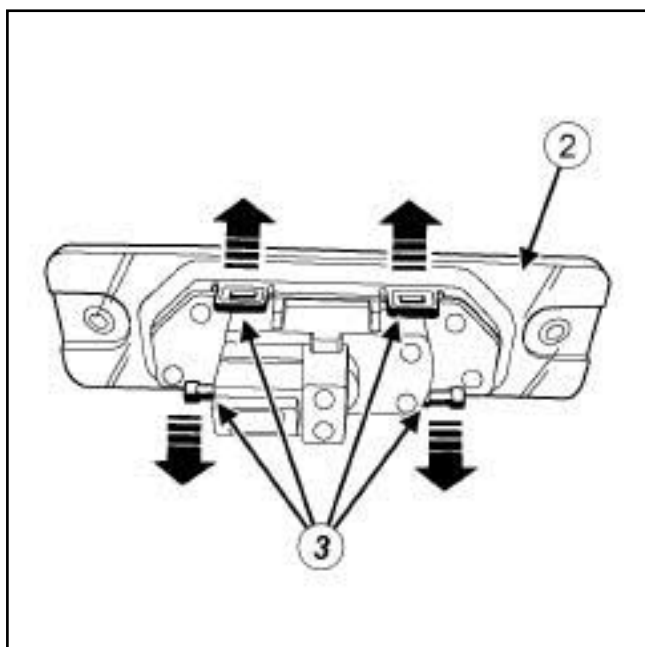

130630

- Отсоедините номерной знак (2) в точке (3).

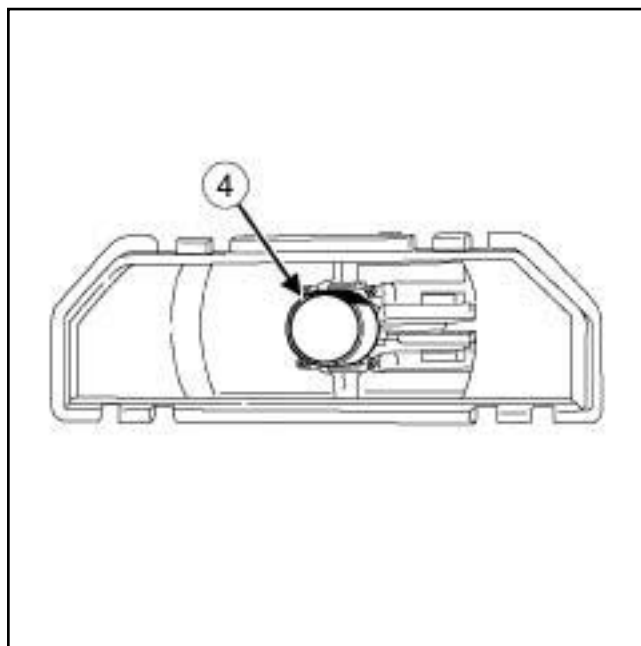

130631

- Снимите лампу (4).

#### УСТАНОВКА

#### УСТАНОВКА

- Для замены используйте сертифицированную лампу **W5W**.
- Установите лампу.
- Закрепите номерной знак.
- Соедините разъемы фонарей освещения номерного знака.
- Установите:
  - фонари освещения номерного знака,
  - винты крепления фонаря освещения номерного знака.

## I - ПЕРЕЧЕНЬ ЭЛЕМЕНТОВ

Позиция	Наименование
(1)	ЦЭКБС
(2)	Блок предохранителей и реле в салоне
(3)	Плафон освещения
(4)	Плафон на обивке крыши
(5)	Плафон освещения
(6)	Фонарь освещения вещевого ящика
(7)	Фонарь освещения нижней части двери
(8)	Фонарь освещения багажного отделения
(9)	Фонарь подсветки центральной консоли

## II - РАСПОЛОЖЕНИЕ ЭЛЕМЕНТОВ

### 1 - ЦЭКБС

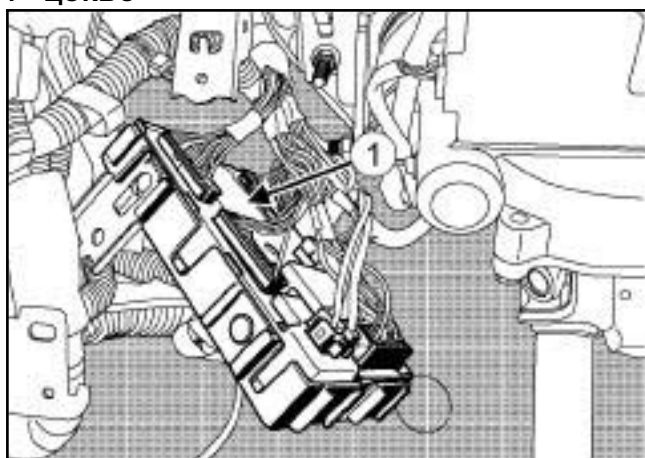

130635

### 2 - Блок предохранителей и реле в салоне

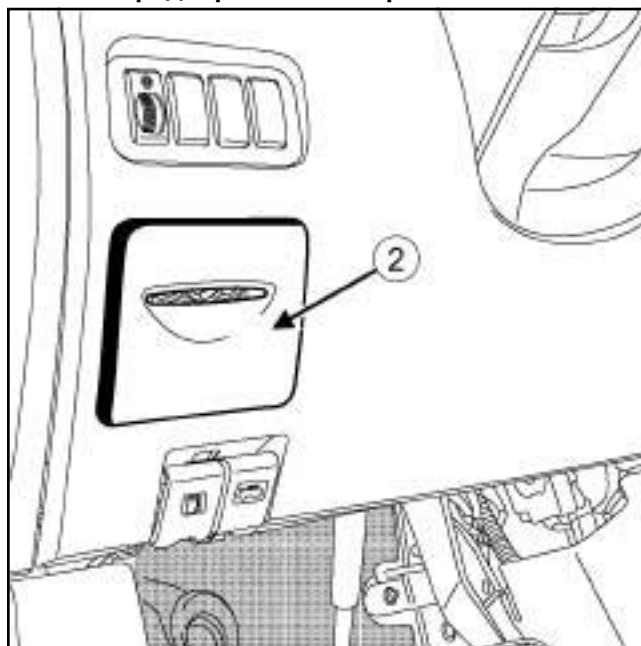

130636

### 3 - Плафон освещения

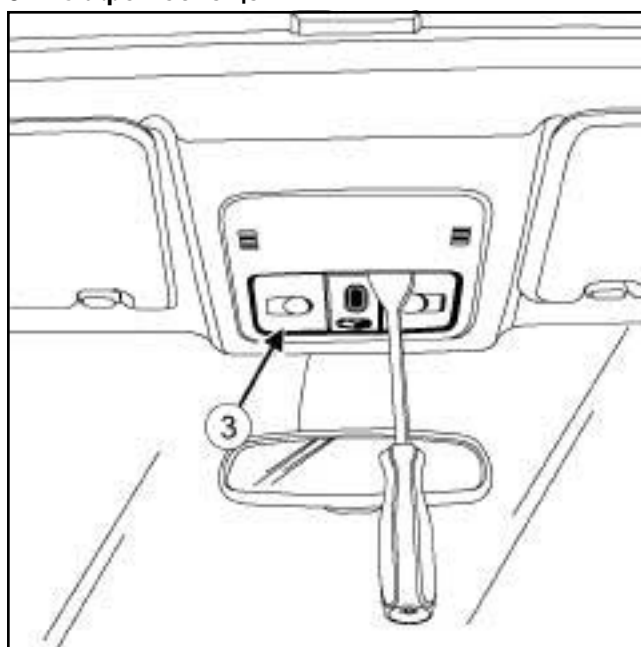

130637

**4 - Фонарь на обивке крыши**

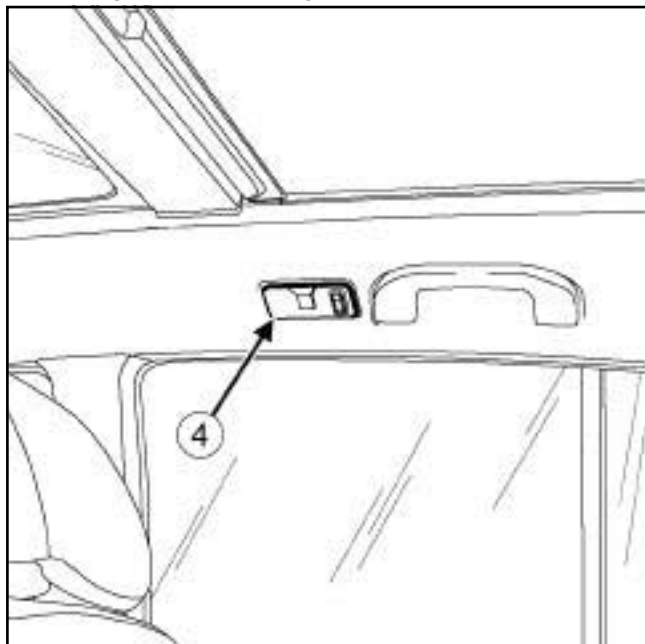

130638

**6 - Фонарь вещевого ящика**

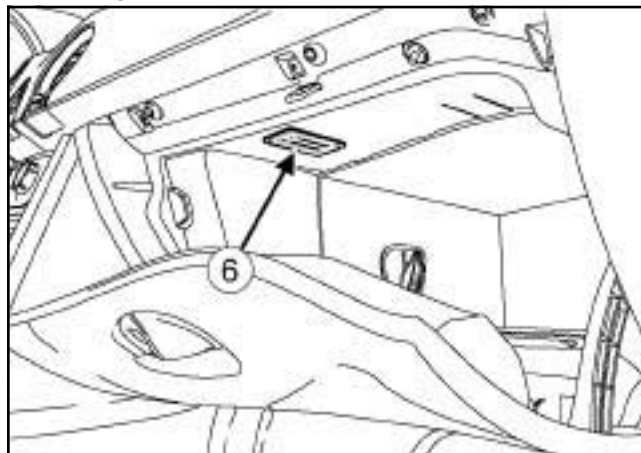

130640

**5 - Плафон освещения**

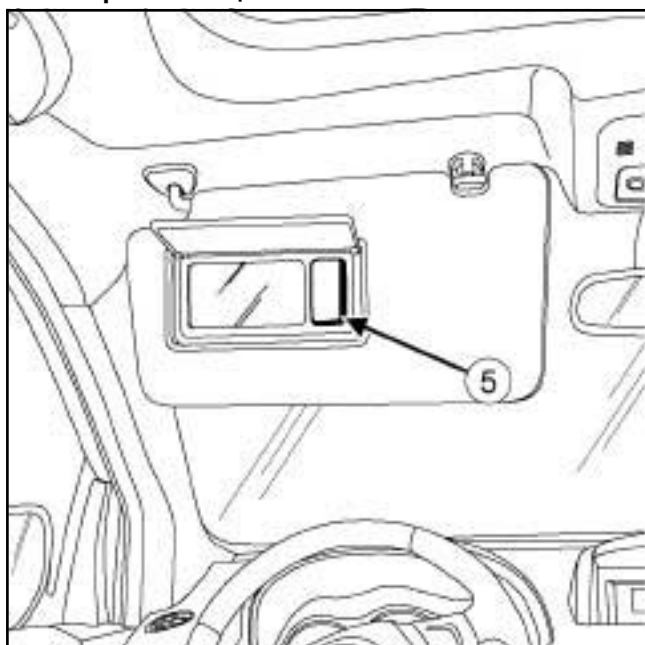

130639

**7 - Фонарь освещения нижней части двери**

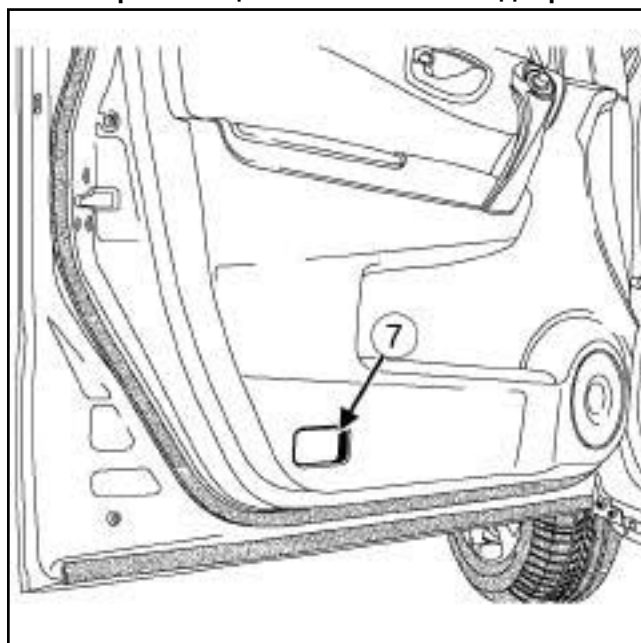

130641

**8 - Фонарь освещения багажного отделения**

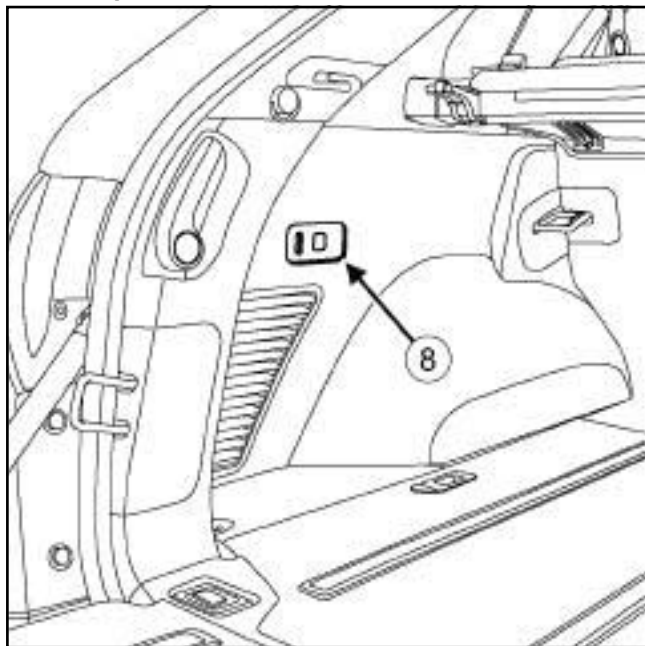

130642

**9 - Фонарь подсветки центральной консоли**

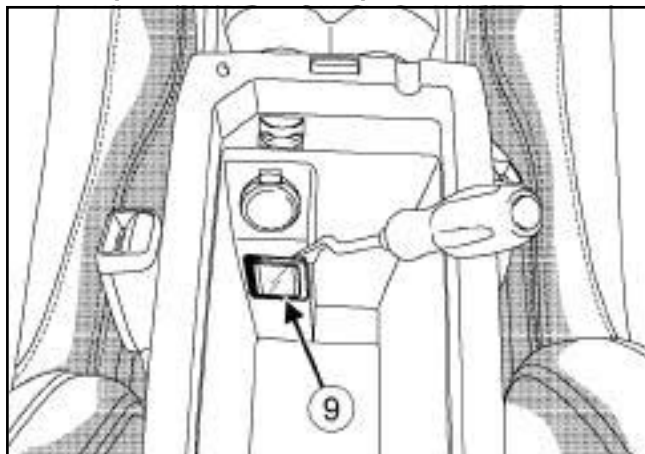

130643

### СНЯТИЕ

#### СНЯТИЕ

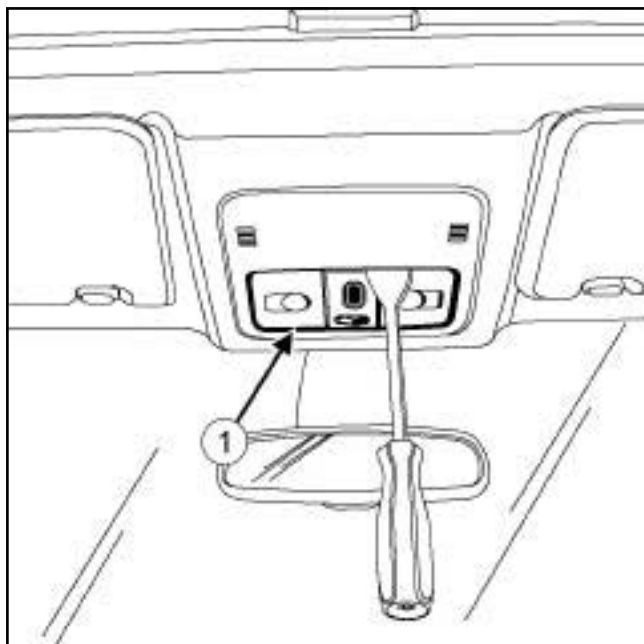

130644



**Примечание:**

При использовании отвертки с плоским лезвием, обеспечьте защиту плафона освещения с помощью салфетки.

- Отсоедините плафон освещения (1) небольшой отверткой с плоским лезвием.
- Разъедините разъем.

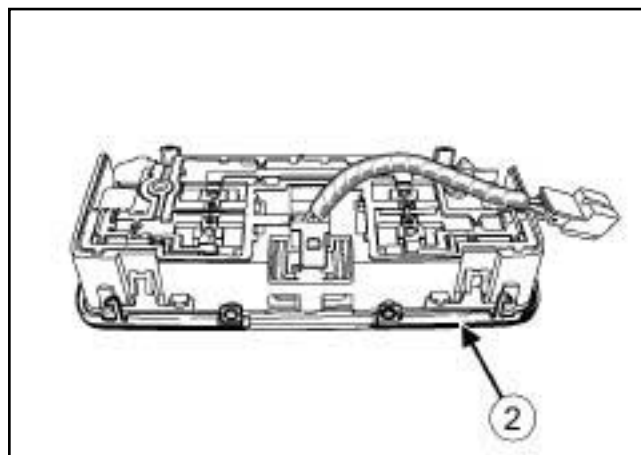

130645

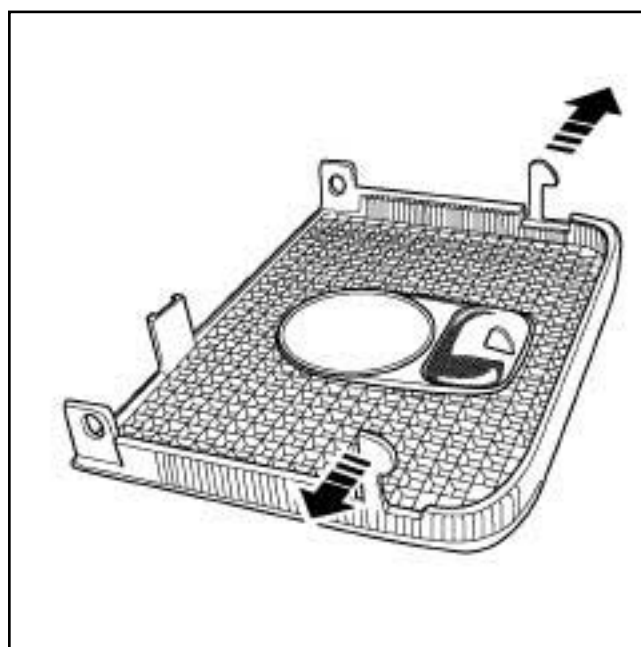

130646

- Отсоедините рассеиватель (2).
- Снимите лампу.

### УСТАНОВКА

#### УСТАНОВКА

- Для замены используйте сертифицированную лампу **12 В 8 Вт**.
- Присоедините колодку проводов к плафону освещения.
- Установите плафон.

### СНЯТИЕ

#### СНЯТИЕ

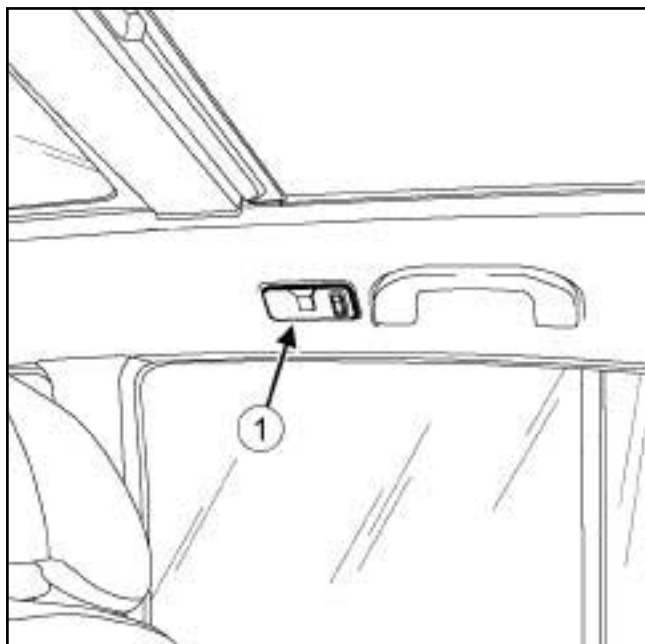

130657

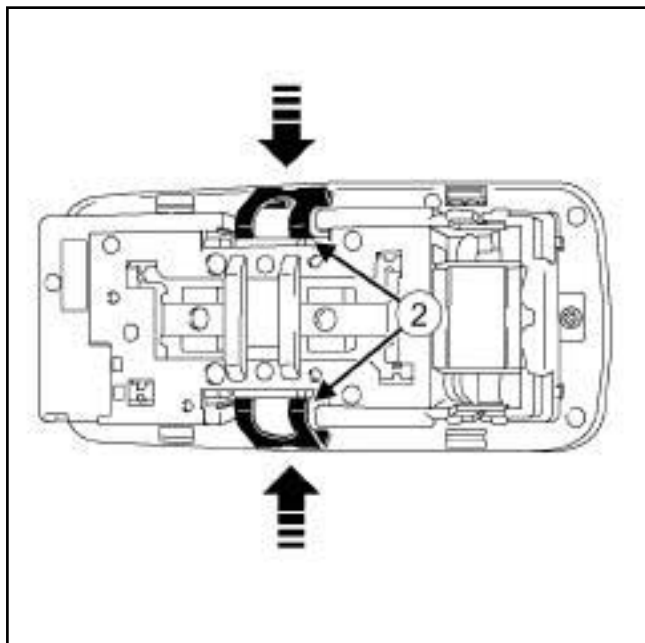

130658

- ❑ Снимите плафон на обивке крыши (1), освободив фиксаторы (2) с помощью небольшой отвертки с плоским лезвием.
- ❑ Разъедините разъем.

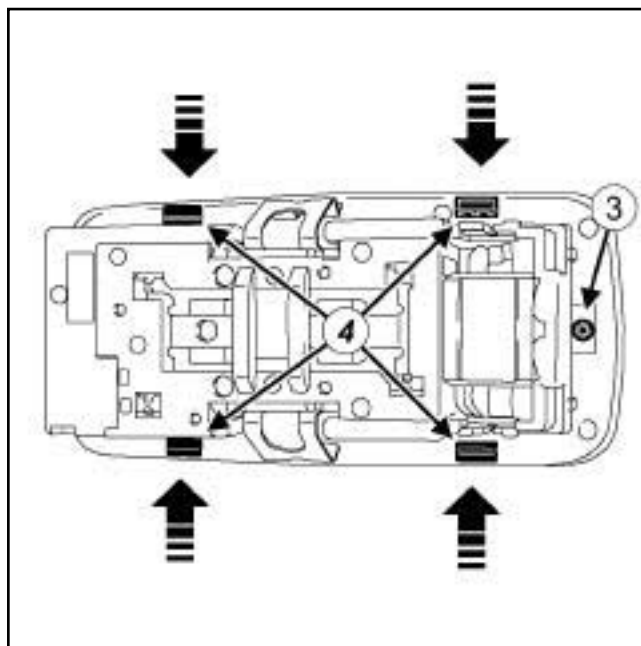

130659

- ❑ Отверните винт (3).
- ❑ Отсоедините рассеиватель в точке (4).

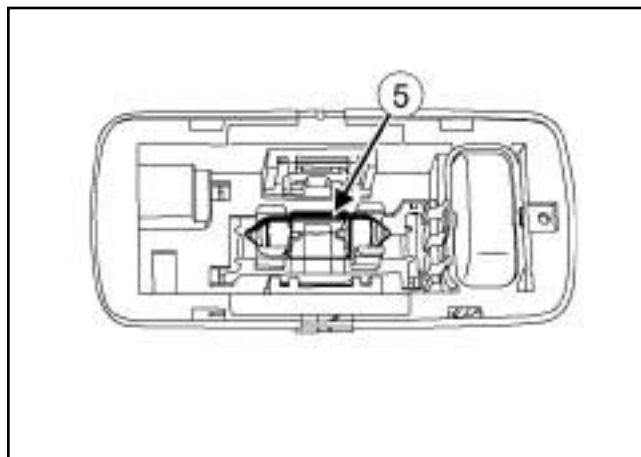

130660

- ❑ Снимите лампу (5).

### УСТАНОВКА

#### УСТАНОВКА

- ❑ Для замены используйте сертифицированную лампу **12 В 8 Вт**.
- ❑ Установите лампу.
- ❑ Закрепите защелками рассеиватель.
- ❑ Заверните винт.
- ❑ Соедините разъем.
- ❑ Установите фонарь на обивке крыши.



### СНЯТИЕ

#### СНЯТИЕ

##### Передняя дверь

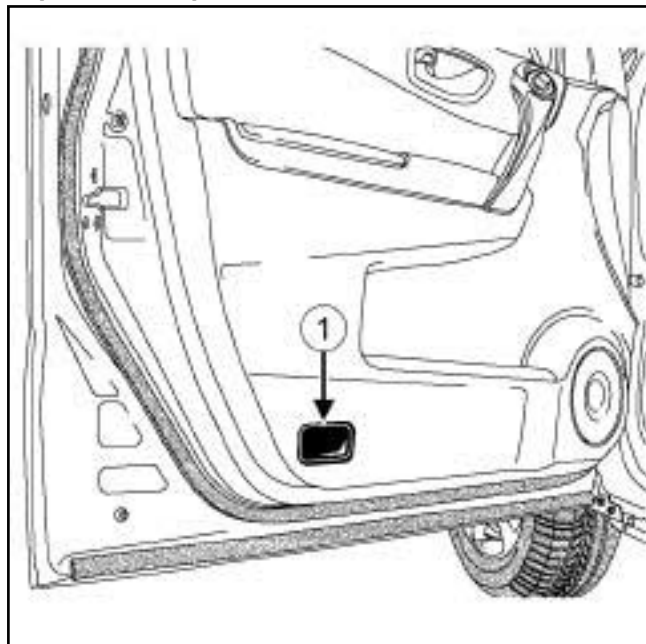

130647

##### Задняя дверь

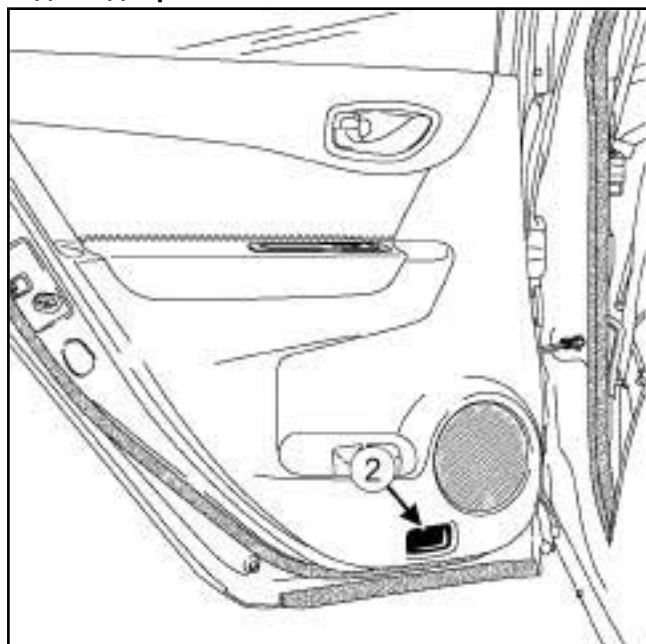

130648

- Снимите фонарь освещения нижней части двери (1) или (2) с помощью небольшой отвертки с плоским лезвием.
- Разъедините разъем.

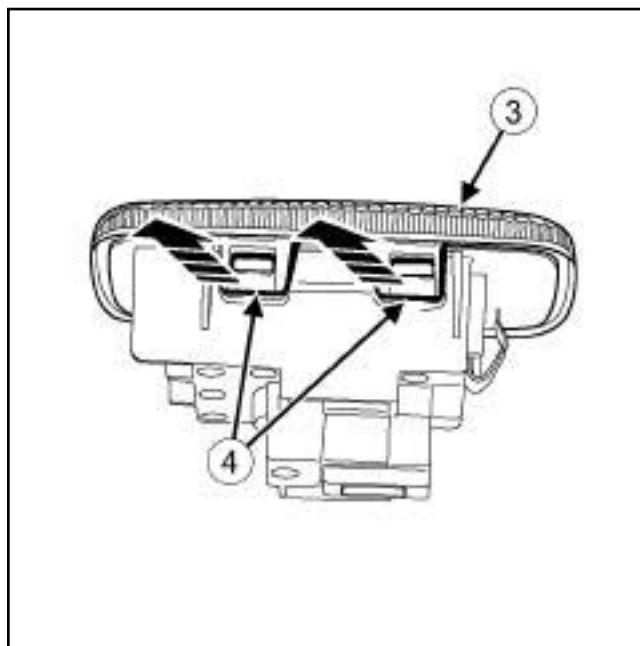

130649

- Снимите рассеиватель (3), освободив фиксаторы (4).

### УСТАНОВКА

#### УСТАНОВКА

- Для замены используйте сертифицированную лампу P21/W5.
- Установите рассеиватель.
- Соедините разъем.
- Установите фонарь освещения нижней части двери.

# ПРИБОРЫ ВНУТРЕННЕГО ОСВЕЩЕНИЯ

## Плафон освещения салона: Снятие и установка

# 81B

СОЛНЦЕЗАЩИТНЫЙ КОЗЫРЕК + ЗЕРКАЛО С ПОДСВЕТКОЙ

### СНЯТИЕ

#### СНЯТИЕ

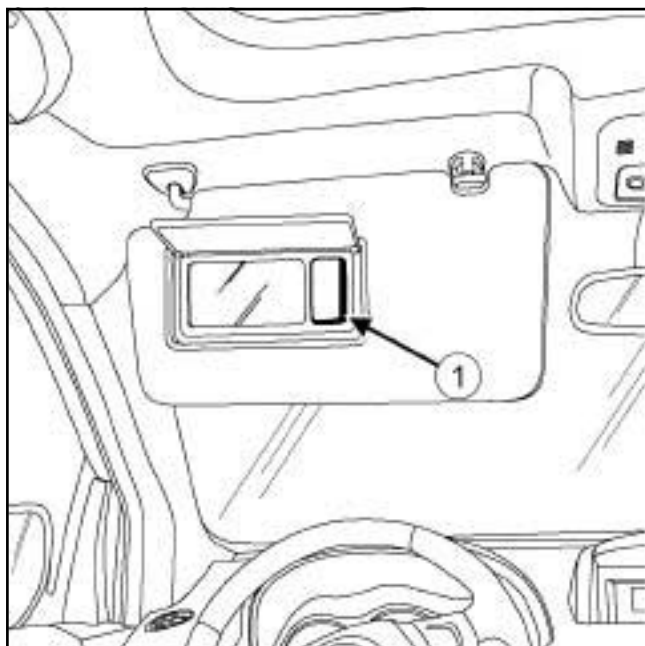

130650

- ❑ Отсоедините рассеиватель плафона освещения (1) небольшой отверткой с плоским лезвием.

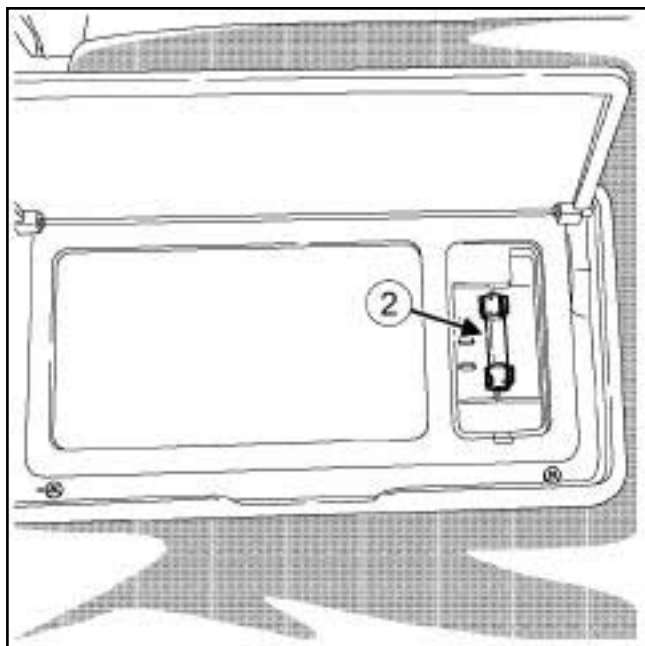

130651

- ❑ Снимите лампу (2) .

### УСТАНОВКА

#### УСТАНОВКА

- ❑ Для замены используйте сертифицированную лампу 12 В 0,25 А.
- ❑ Установите:
  - лампы,
  - рассеиватель.

### СНЯТИЕ

#### I - СНЯТИЕ

- ❑ Снимите вещевой ящик (см. **Вещевой ящик: Снятие и установка**) (Глава 57А, Принадлежности салона).

#### II - СНЯТИЕ

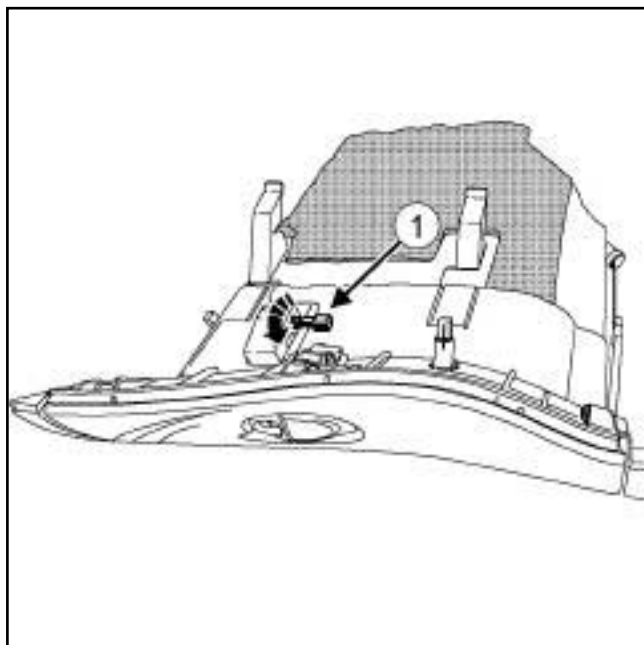

130652

- ❑ Отсоедините колодку проводов от лампы освещения вещевого ящика.
- ❑ Снимите лампу в сборе с держателем (1), повернув ее против часовой стрелки.

### УСТАНОВКА

#### I - УСТАНОВКА

- ❑ При замене лампы фонаря освещения багажного отделения замените фонарь освещения багажного отделения в сборе.
- ❑ Установите фонарь освещения вещевого ящика (1), повернув его по часовой стрелке.
- ❑ Соедините разъем.

#### II - ЗАВЕРШЕНИЕ

- ❑ Установите вещевой ящик (см. **Вещевой ящик: Снятие и установка**) (Глава 57А, Принадлежности салона).

### СНЯТИЕ

#### СНЯТИЕ

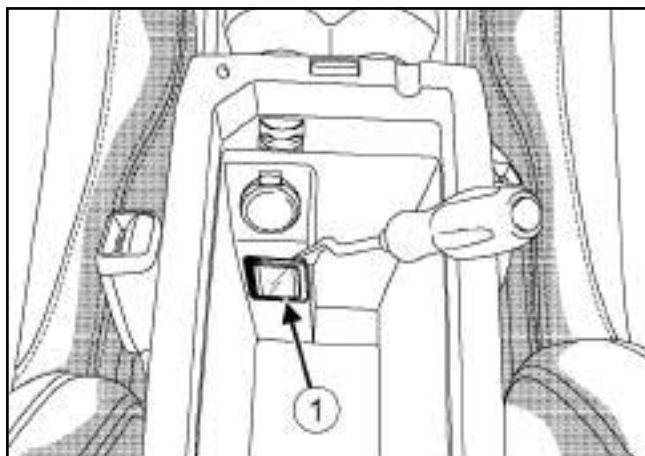

130653

- Снимите фонарь подсветки центральной консоли (1) с помощью небольшой отвертки с плоским лезвием.
- Разъедините разъем.
- Снимите лампу.

### УСТАНОВКА

#### УСТАНОВКА

- Соедините разъем.
- Установите фонарь подсветки центральной консоли.

### СНЯТИЕ

#### СНЯТИЕ

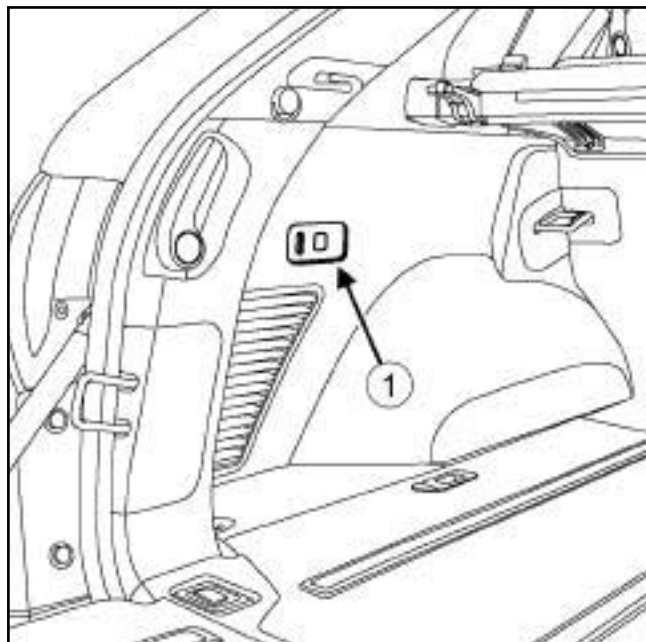

130654

- ❑ Отсоедините фонарь освещения багажного отделения (1), нажав на фиксаторы небольшой отверткой с плоским лезвием.
- ❑ Разъедините разъем.

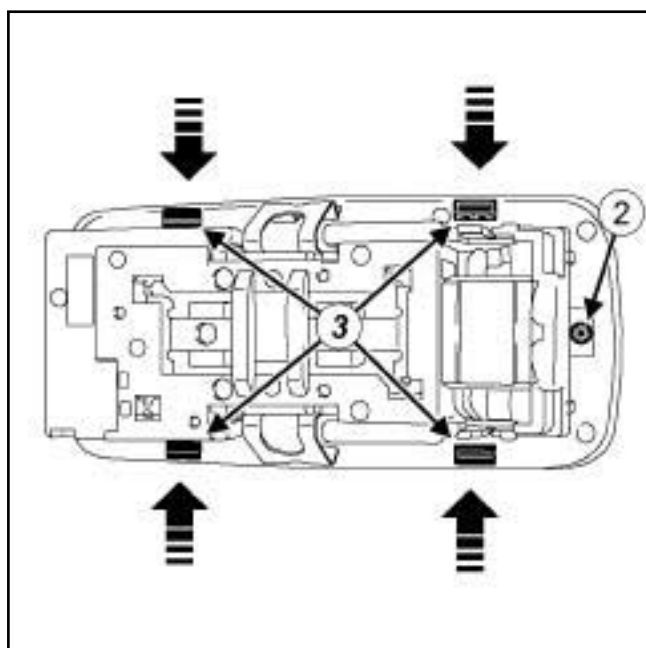

130655

- ❑ Отверните винт (2).
- ❑ Снимите рассеиватель, освободив фиксаторы (3).

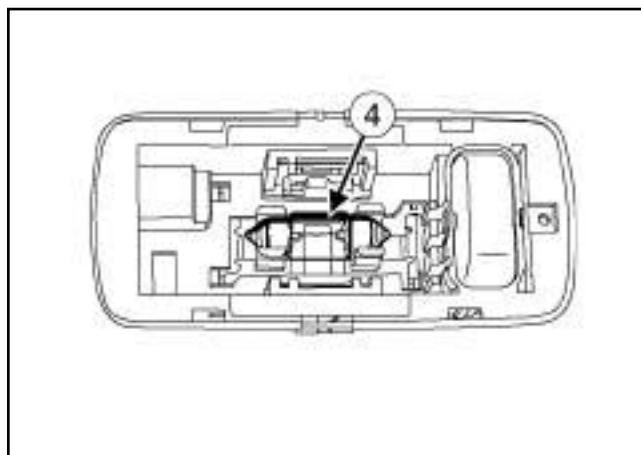

130656

- ❑ Снимите лампу (4).

### УСТАНОВКА

#### УСТАНОВКА

- ❑ Для замены используйте сертифицированную лампу 12 В 8 Вт.
- ❑ Установите лампу.
- ❑ Закрепите защелками рассеиватель.
- ❑ Заверните винт.
- ❑ Соедините разъем.
- ❑ Установите фонарь освещения багажного отделения.

### I - ПЕРЕЧЕНЬ ЭЛЕМЕНТОВ

Позиция	Наименование
(1)	Блок предохранителей и реле в салоне
(2)	Блок предохранителей и реле в моторном отсеке / плата предохранителей цепей питания
(3)	Предохранитель и аккумуляторной батареи
(4)	Коммутационный блок в моторном отсеке

### II - РАСПОЛОЖЕНИЕ ЭЛЕМЕНТОВ

#### 1 - Блок предохранителей и реле в салоне

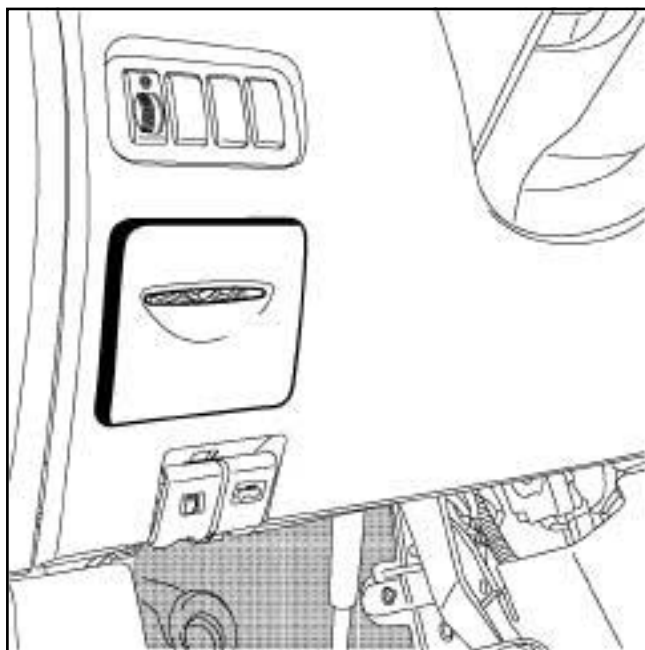

130367

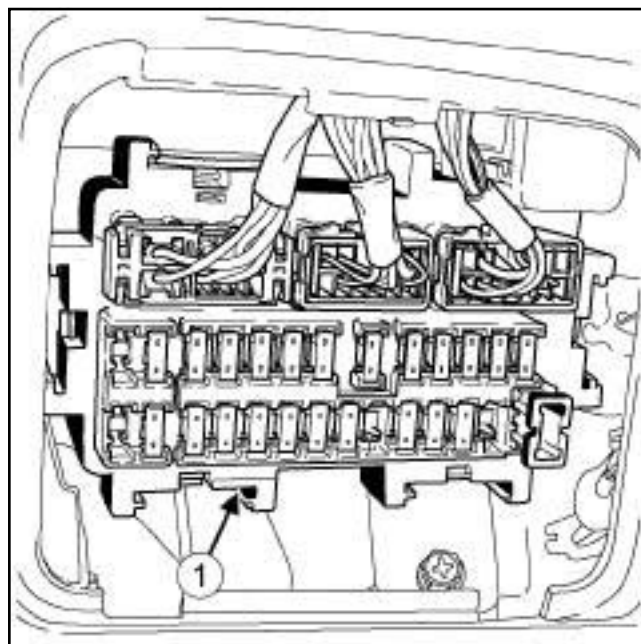

130368

#### 2 - Блок предохранителей и реле в моторном отсеке / плата предохранителей цепей питания

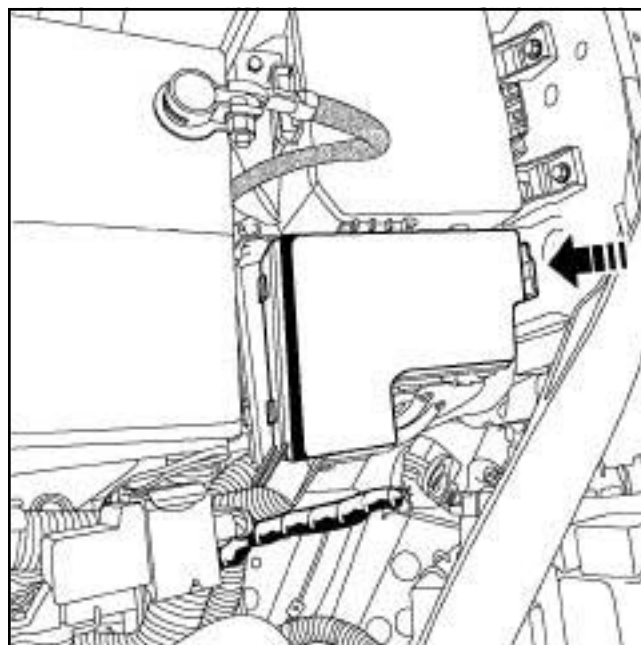

130369

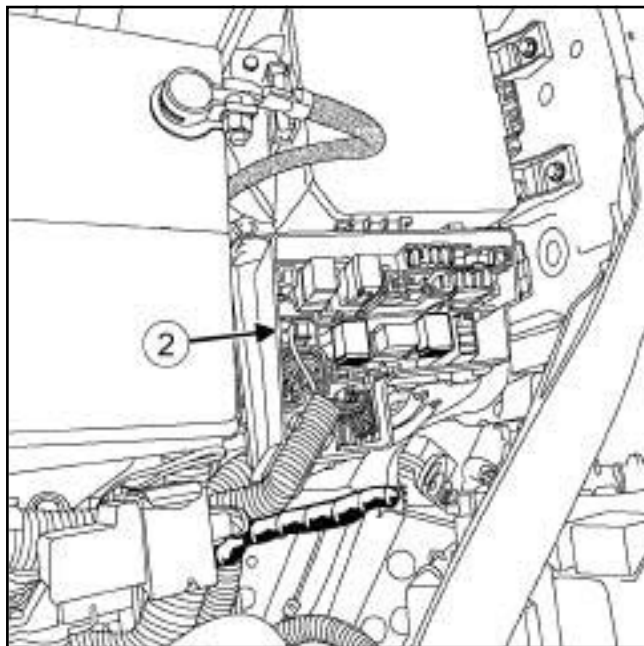

130370

### 3 - Предохранители аккумуляторной батареи

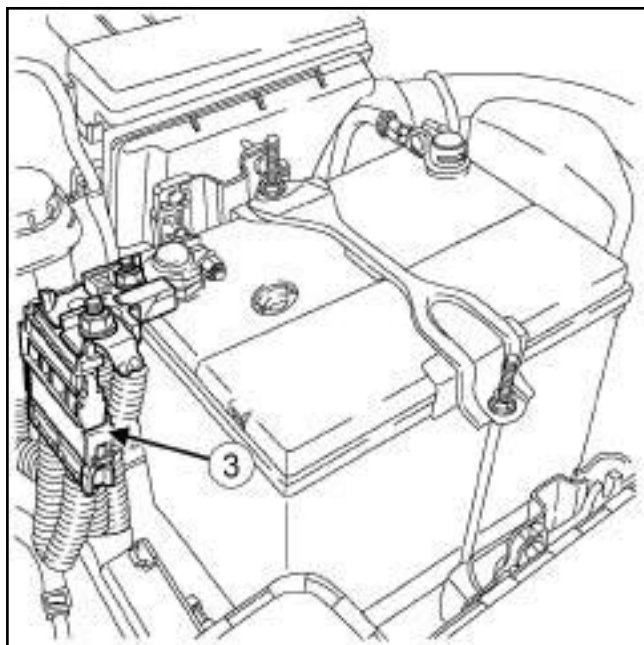

130371

Эти предохранители расположены на положительном выводе аккумуляторной батареи.

### 4 - Коммутационный блок в моторном отсеке

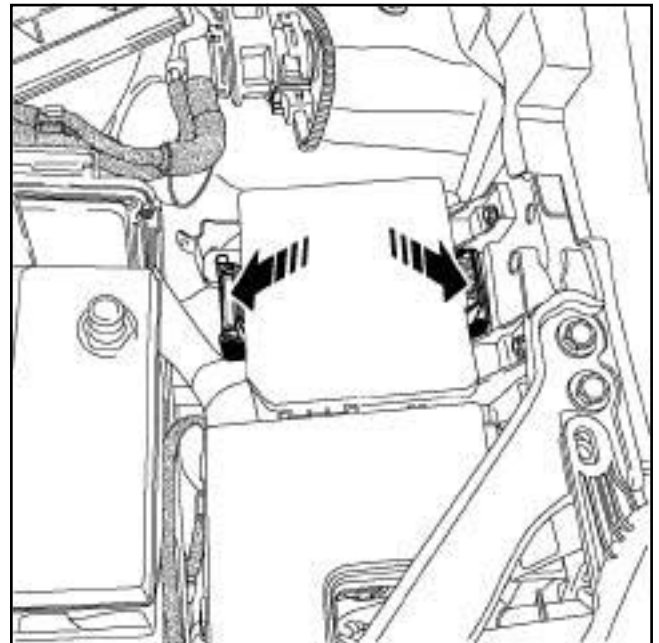

130372

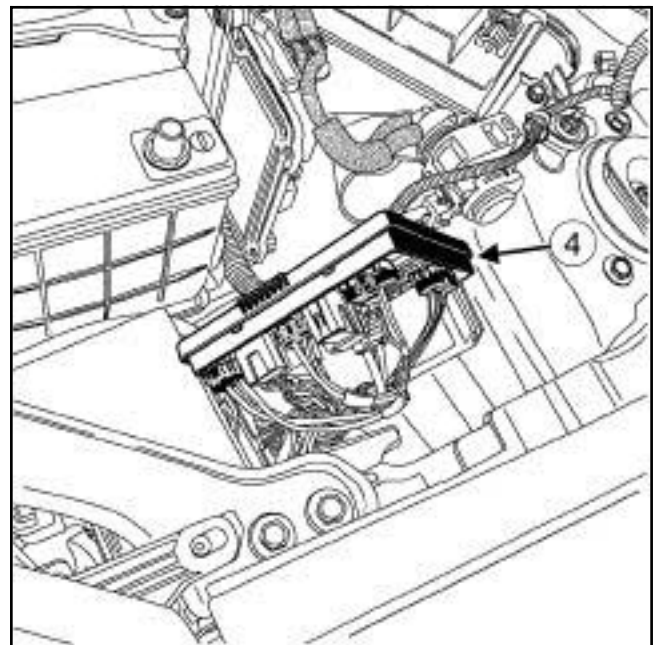

130373

## I - ПЕРЕЧЕНЬ ЭЛЕМЕНТОВ

Позиция	Наименование
(1)	ЦЭКБС
(2)	Передняя антенна запуска двигателя
(3)	Центральная антенна запуска двигателя
(4)	Задняя антенна запуска двигателя
(5)	Кнопка запуска двигателя
(6)	Считывающее устройство карточки
(7)	ЭБУ электрозамка рулевой колонки
(8)	Карточка

## II - РАСПОЛОЖЕНИЕ ЭЛЕМЕНТОВ

### 1 - ЦЭКБС

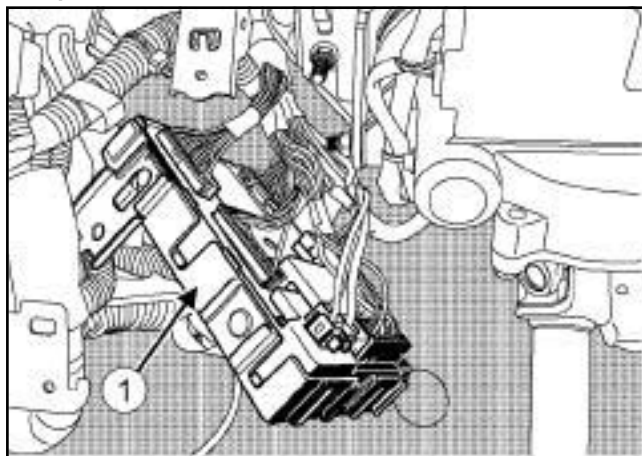

### 2 - Передняя антенна запуска двигателя

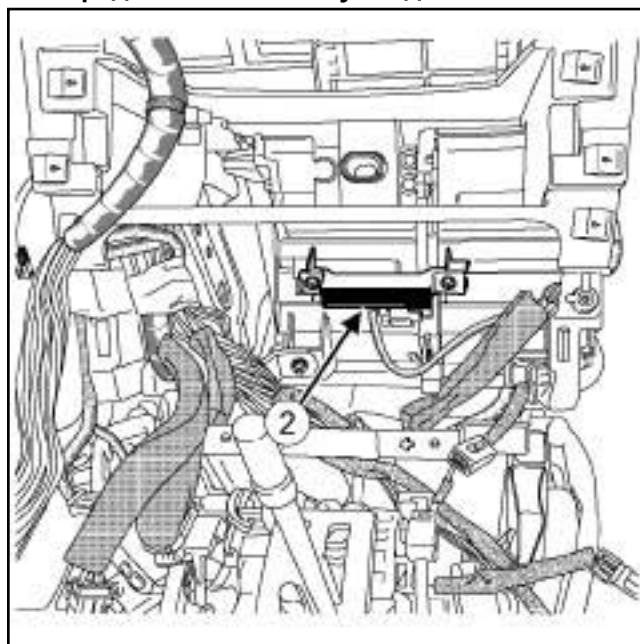

### 3 - Центральная антенна запуска двигателя

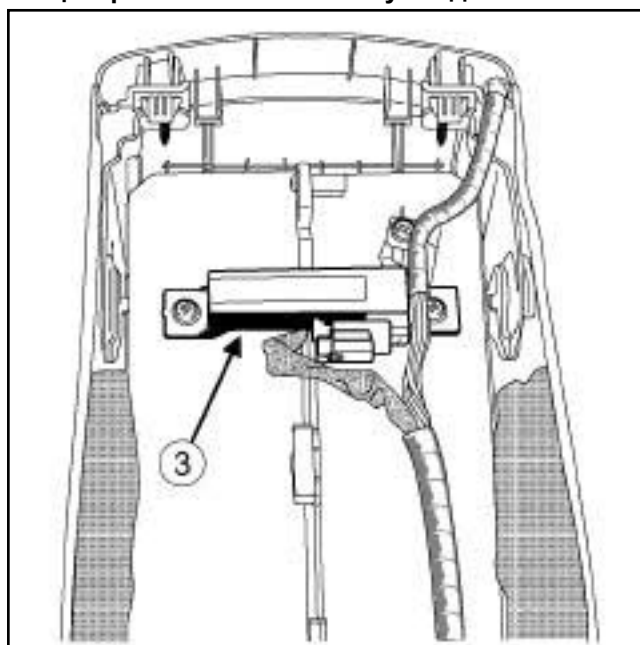



4 - Задняя антенна запуска двигателя

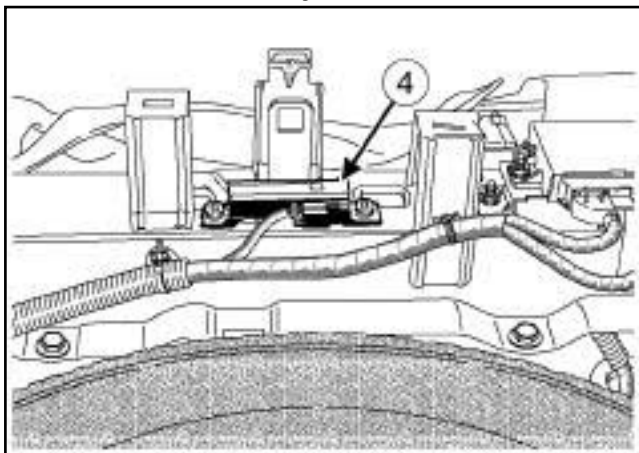

130664

6 - Считывающее устройство карточки

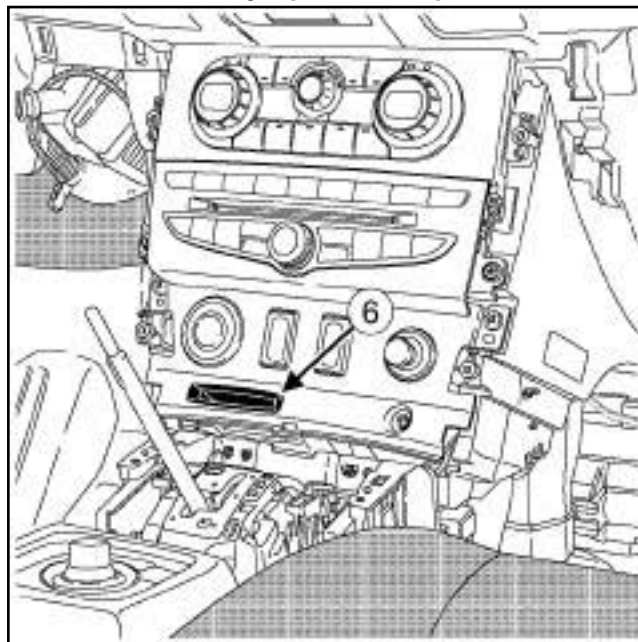

130666

5 - Кнопка запуска двигателя

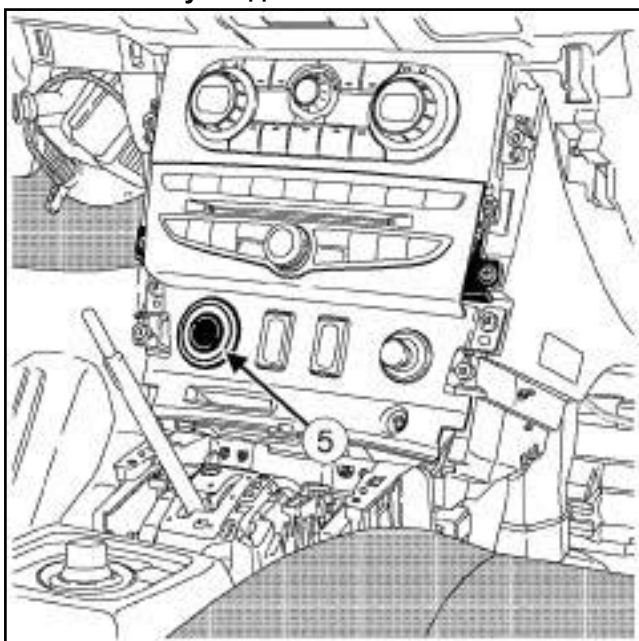

130665

7 - Электрический замок рулевой колонки

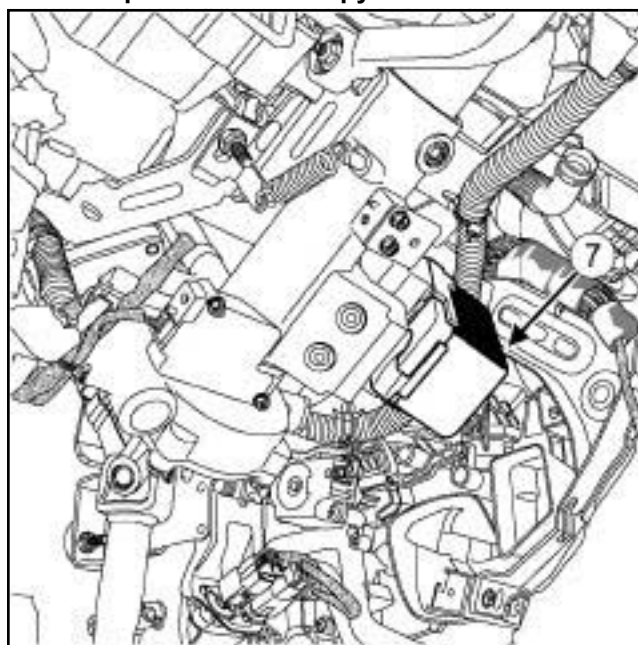

130667

8 - Карточка

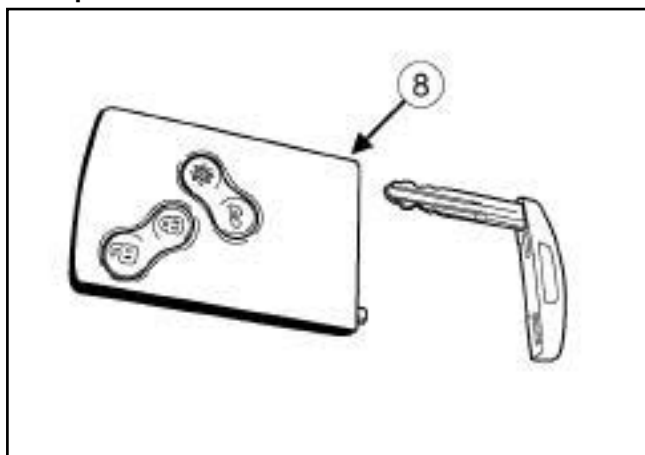

130668

## СНЯТИЕ

## I - СНЯТИЕ

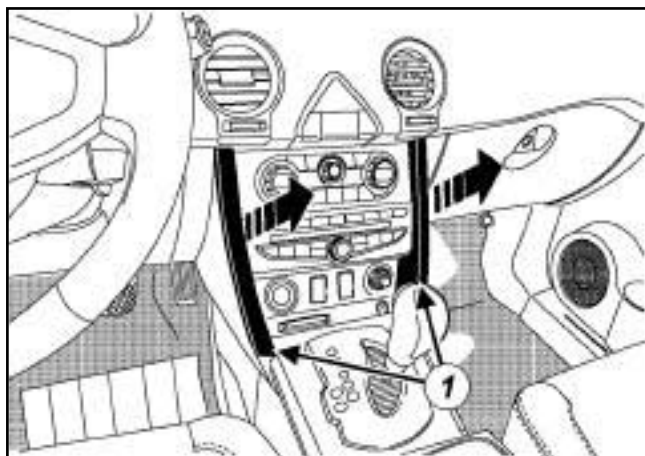

130758

- Снимите боковые облицовки (1) с центральной передней панели.

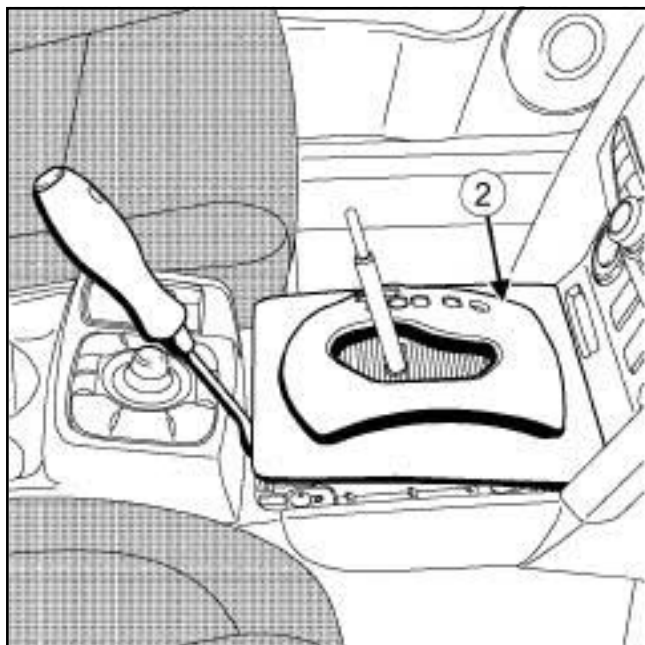

130670

- Снимите панель (2) с рычага переключения передач (см. **Центральная консоль: Снятие и установка**) (Глава 57А, Принадлежности салона).

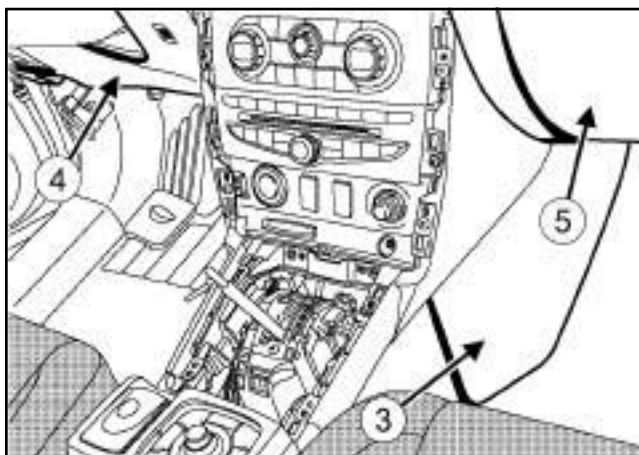

130672

- Снимите:

- нижние кожухи (3) центральной передней панели (с м. **Приборная панель: Снятие и установка**),
- нижний кожух приборной панели (4) со стороны водителя (с м. **Приборная панель: Снятие и установка**) (Глава 57А, Принадлежности салона),
- вещевого ящик (5) (см. **Вещевой ящик: Снятие и установка**) (Глава 57А, Принадлежности салона).

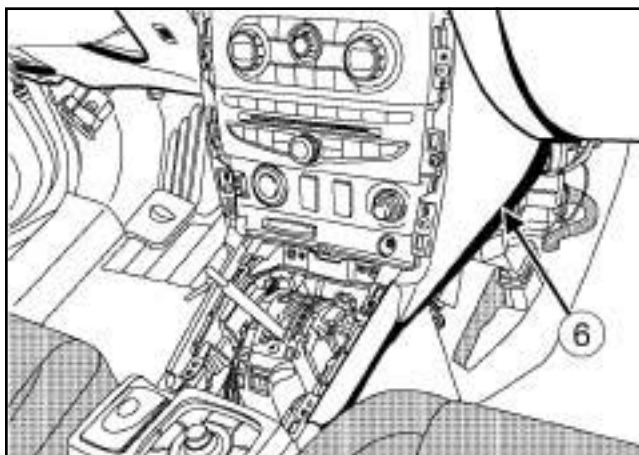

130673

- Снимите:

- боковые облицовки (6) с центральной средней панели (с м. **Приборная панель: Снятие и установка**) (Глава 57А, Принадлежности салона),
- чейнджер компакт-дисков (с м. **86А, Аудиосистема, Чейнджер компакт-дисков: Снятие и установка, с. 86А-15**),
- аудиосистему (с м. **86А, Аудиосистема, Аудиосистема: Снятие и установка, с. 86А-4**)

## II - СНЯТИЕ

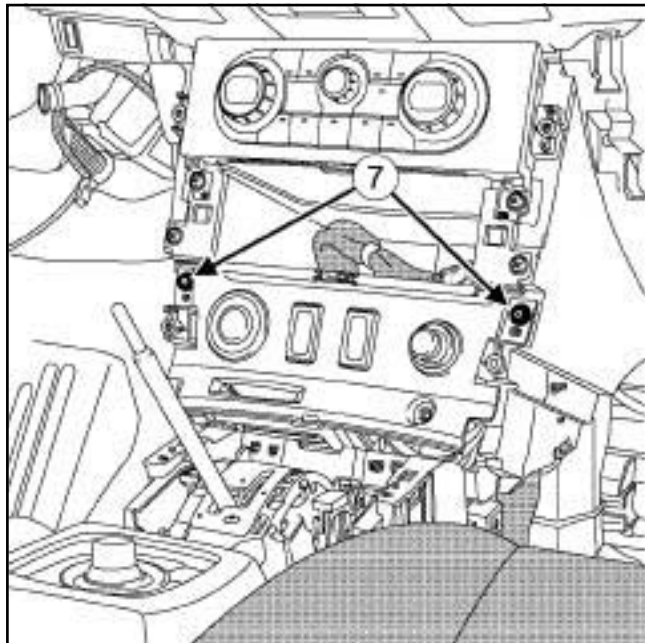

130674

## □ Снимите:

- винты (7) ,
- панель управления стартером.

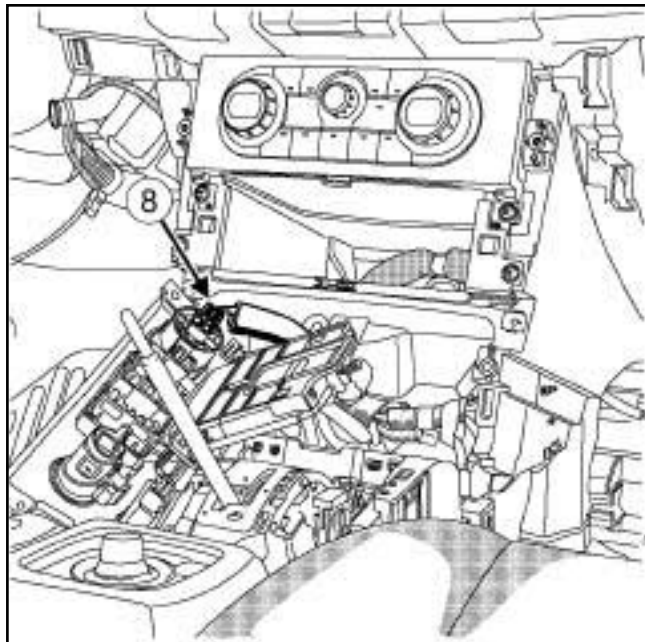

130675

## □ Разъедините разъем. (8)

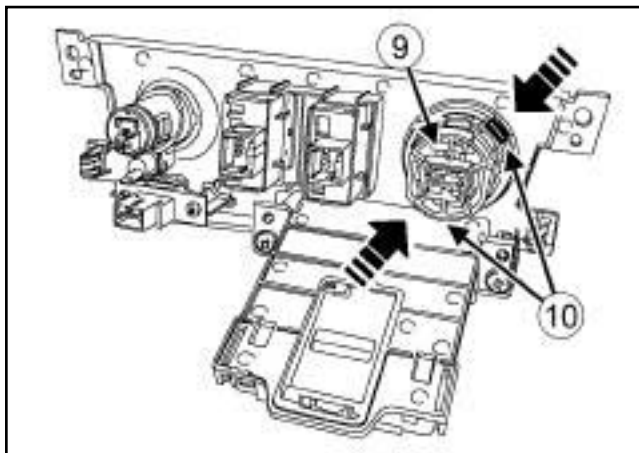

130676

- Снимите кнопку запуска двигателя (9) , отжав пружинные защелки (10) .

## УСТАНОВКА

## I - УСТАНОВКА

- Установите кнопку запуска двигателя на панель управления.
- Соедините разъем кнопки запуска двигателя.
- Установите:
  - панель управления стартером,
  - болты крепления панели управления стартером.

## II - ЗАВЕРШЕНИЕ

- Установите:
  - аудиосистему (с м. 8 6 А , **Аудиосистема, Аудиосистема: Снятие и установка, с. 86А-4**) ,
  - чейнджер компакт-дисков (с м . 86А, **Аудиосистема, Чейнджер компакт-дисков: Снятие и установка, с. 86А-15**) ,
  - боковые облицовки (6) с центральной панели (см. **Приборная панель: Снятие и установка**) (Глава 57А, Принадлежности салона),
  - вещевого ящик (см. **Вещевой ящик: Снятие и установка**) (Глава 57А, Принадлежности салона),
  - нижний кожух приборной панели (4) со стороны водителя (см. **Приборная панель: Снятие и установка**) (Глава 57А, Принадлежности салона),

- нижние кожухи **(3)** с центральной панели (см. **Приборная панель: Снятие и установка**) (Глава 57А, Принадлежности салона),
- панель **(2)** рычага переключения передач (см. **Центральная консоль: Снятие и установка**) (Глава 57А, Принадлежности салона),
- боковую облицовку **(1)** центральной панели.

## Необходимое оборудование

Диагностический прибор
------------------------

Моменты затяжки 

болты крепления электрического замка рулевой колонки 15	Нм
---	----

## СНЯТИЕ

## I - СНЯТИЕ

**ВАЖНОЕ ЗАМЕЧАНИЕ!**

Для предотвращения вывода из строя или случайного срабатывания пиротехнических элементов (подушек безопасности или преднатяжителей ремней безопасности) подождите не менее **3 минут** после отсоединения аккумуляторной батареи.

- Отключите аккумуляторную батарею (см. **80А, Аккумуляторная батарея, Аккумуляторная батарея: Снятие и установка, с. 80А-3**).

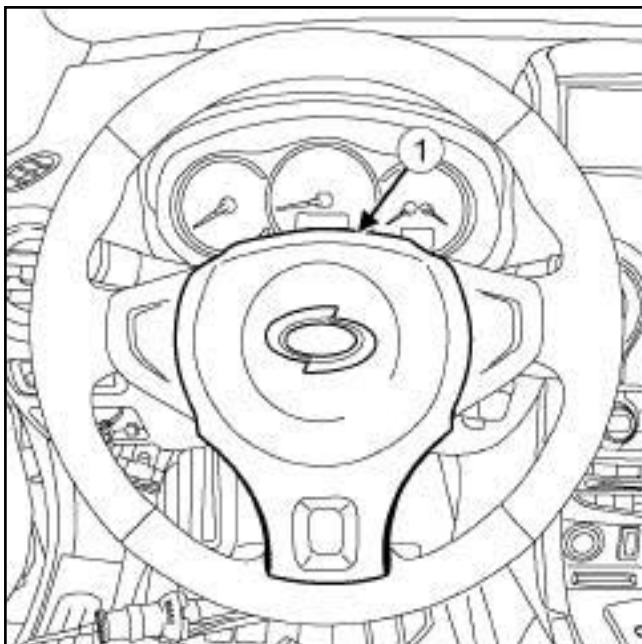

130677

- Снимите фронтальную подушку безопасности водителя (1) (см. **88С, Подушки безопасности и преднатяжители ремней безопасности, Фронтальная подушка безопасности водителя: Снятие и установка, с. 88С-12**).

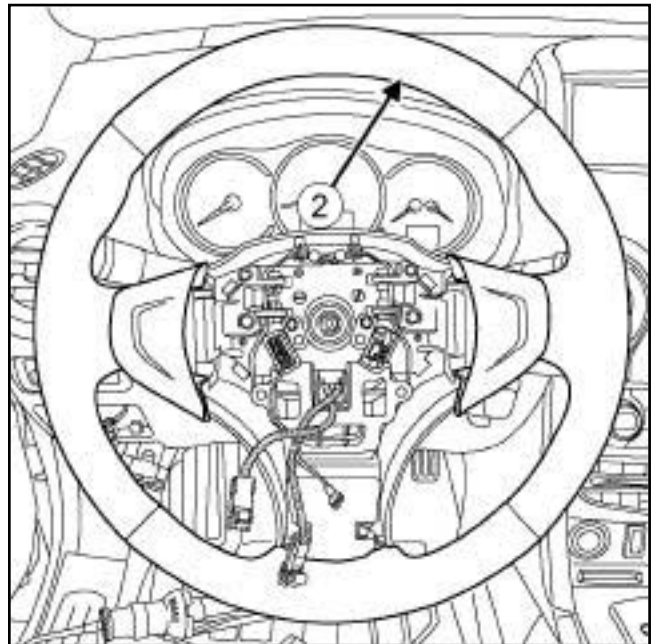

130678

- Снимите рулевое колесо (2) (см. **Рулевое колесо: Снятие и установка**) (Глава 36А, Рулевое управление в сборе).

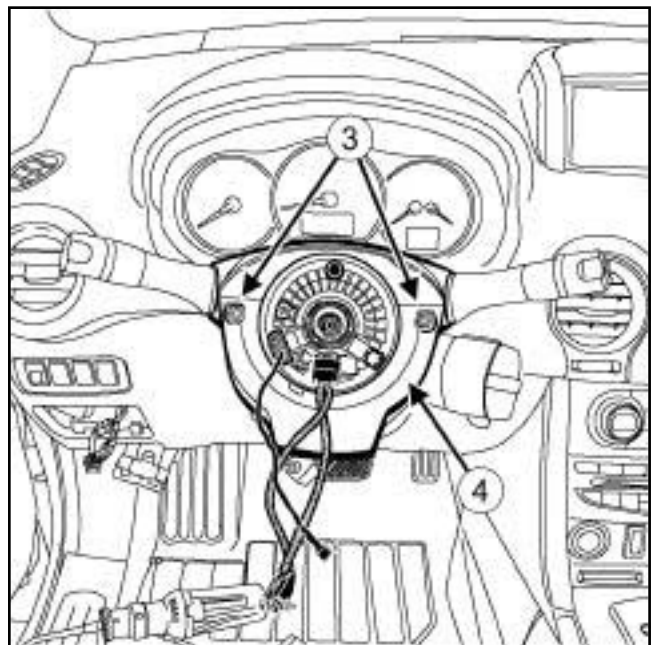

130679

- Снимите:
  - винты (3),
  - колпачок (4),
  - ПДУ аудиосистему (см. **86А, Аудиосистема, ПДУ аудиосистемы: Снятие и установка, с. 86А-18**),
  - нижний кожух рулевой колонки.

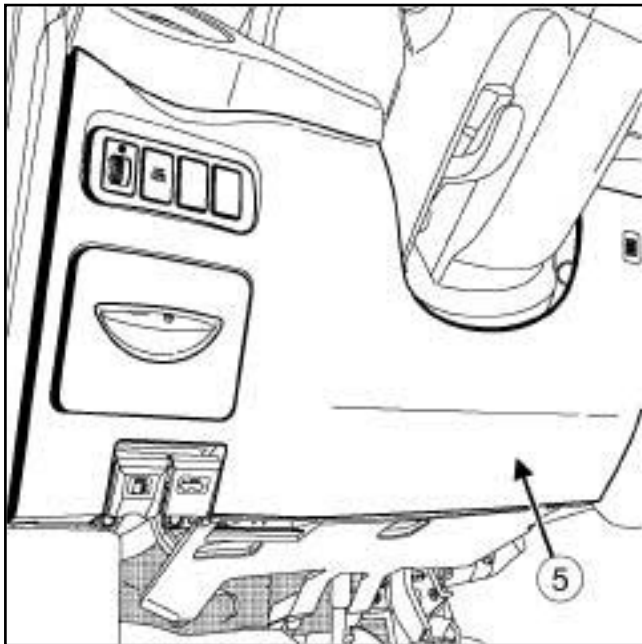

130680

- ❑ Снимите нижний кожух приборной панели (5) со стороны водителя (см. **Приборная панель: Снятие и установка**) (Глава 57А, Принадлежности салона).

## II - СНЯТИЕ

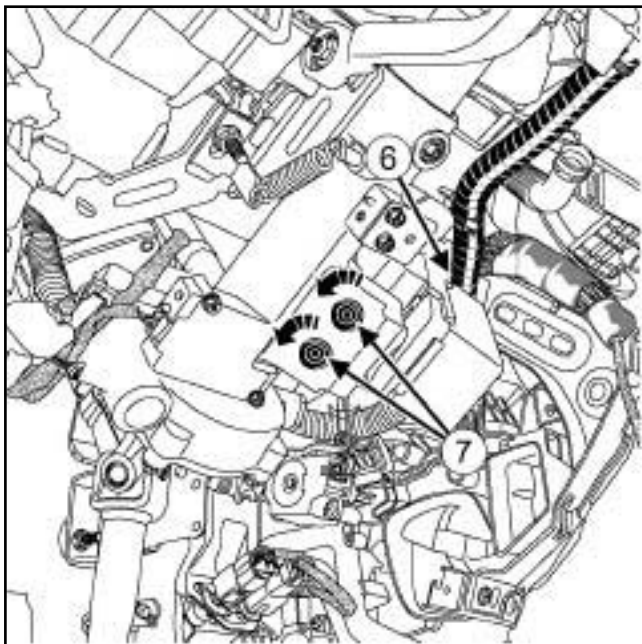

130681

- ❑ Разъедините разъем замка рулевой колонки (6) .
- ❑ Отверните болты (7) электрического замка рулевой колонки, повернув их против часовой стрелки с помощью выколотки.

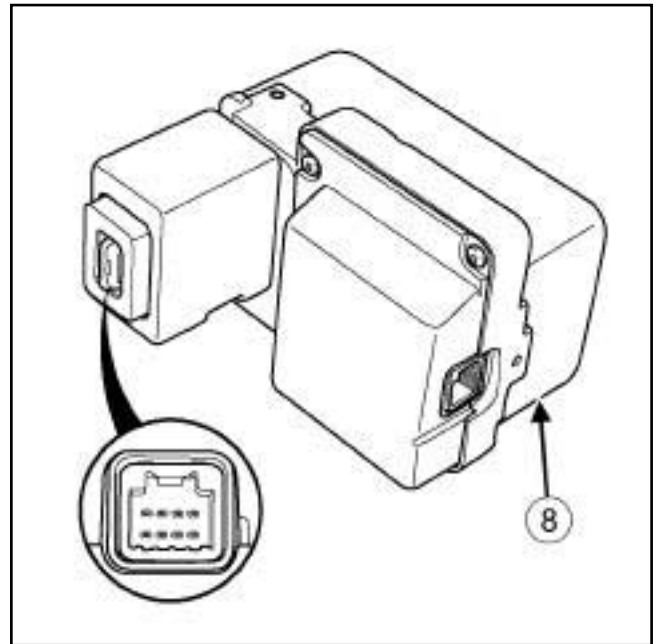

130682

- ❑

Примечание:

Для снятия электрического замка рулевой колонки она должна находиться в положении «отпирания» .

- ❑ Снимите электрический замок рулевой колонки (8) .

## УСТАНОВКА

### I - УСТАНОВКА

- ❑ Установите электрический замок рулевой колонки.

Примечание:

Болты крепления электрического замка рулевой колонки являются срезными. Момент затяжки **16 Нм** отрезает головку болта.

- ❑ Затяните требуемым моментом **болты крепления электрического замка рулевой колонки 15 (Нм)**.

- Соедините разъем замка рулевой колонки.

Примечание:

Для программирования электрического замка рулевой колонки в ЭБУ необходимо сохранить код системы электронной противоугонной блокировки запуска двигателя.

Запрещается проводить проверки с помощью ЭБУ, взятых со склада или с другого автомобиля и подлежащих возврату.

## II - ЗАВЕРШЕНИЕ

- Установите:

- нижний кожух приборной панели со стороны водителя (см. **Приборная панель: Снятие и установка**) (Глава 57А, Принадлежности салона),
- нижний кожух рулевой колонки,
- ПДУ аудиосистему (см. **86А, Аудиосистема, ПДУ аудиосистемы: Снятие и установка, с. 86А-18**),
- сетку,
- винты,
- рулевое колесо (см. **Рулевое колесо: Снятие и установка**) (Глава 36А, Рулевое управление в сборе),
- фронтальную подушку безопасности водителя (см. **88С, Подушки безопасности и преднатяжители ремней безопасности, Фронтальная подушка безопасности водителя: Снятие и установка, с. 88С-12**).

- Подключите аккумуляторную батарею (см. **80А, Аккумуляторная батарея, Аккумуляторная батарея: Снятие и установка, с. 80А-3**).

- При замене электрического замка рулевой колонки выполните необходимые операции с помощью **Диагностический прибор** (см. **Замена элементов системы**) (Глава 87В, Коммутационный блок в салоне).



## СНЯТИЕ

## I - СНЯТИЕ

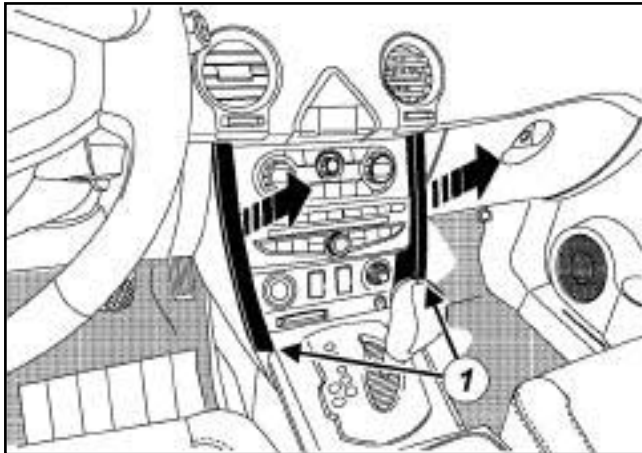

130758

- Снимите боковые облицовки (1) с центральной передней панели.

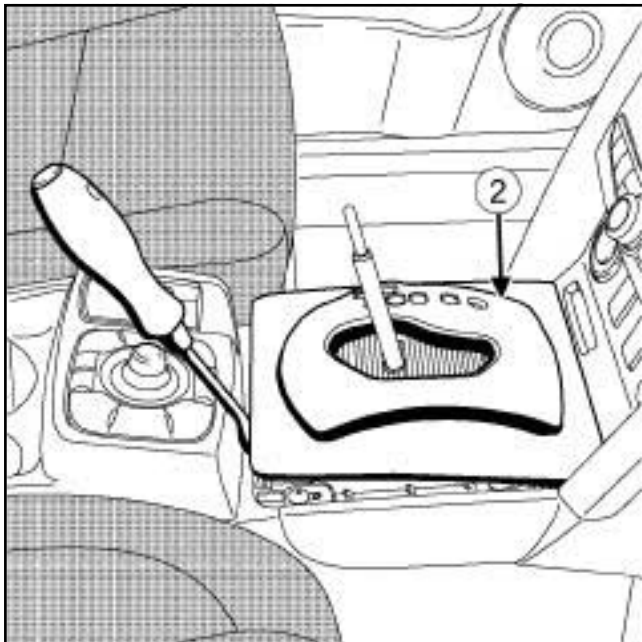

130684

- Снимите панель (2) с рычага переключения передач (см. **Центральная консоль: Снятие и установка**) (Глава 57А, Принадлежности салона).

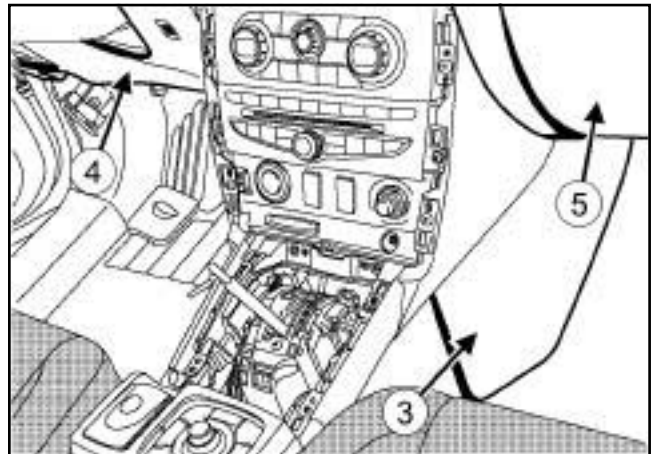

130685

- Снимите:

- нижние кожухи (3) центральной передней панели (с м. **Приборная панель: Снятие и установка**),
- нижний кожух приборной панели (4) со стороны водителя (с м. **Приборная панель: Снятие и установка**) (Глава 57А, Принадлежности салона),
- вещевого ящик (5) (см. **Вещевой ящик: Снятие и установка**) (Глава 57А, Принадлежности салона).

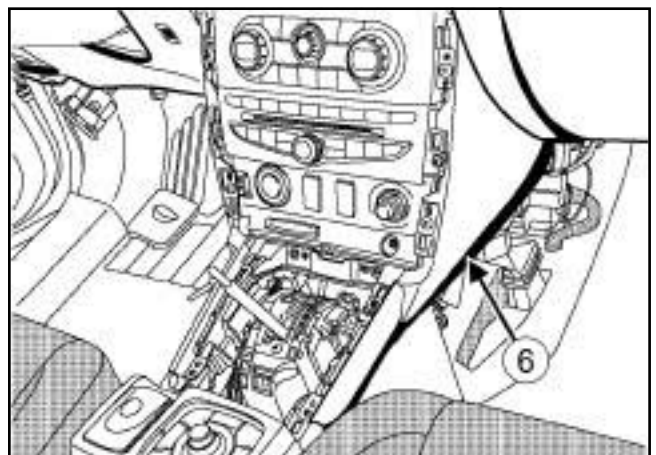

130686

- Снимите:

- боковые облицовки (6) с центральной средней панели (с м. **Приборная панель: Снятие и установка**) (Глава 57А, Принадлежности салона),
- чейнджер компакт-дисков (с м. **86А, Аудиосистема, Чейнджер компакт-дисков: Снятие и установка, с. 86А-15**),
- аудиосистему (с м. **86А, Аудиосистема, Аудиосистема: Снятие и установка, с. 86А-4**)

## II - СНЯТИЕ

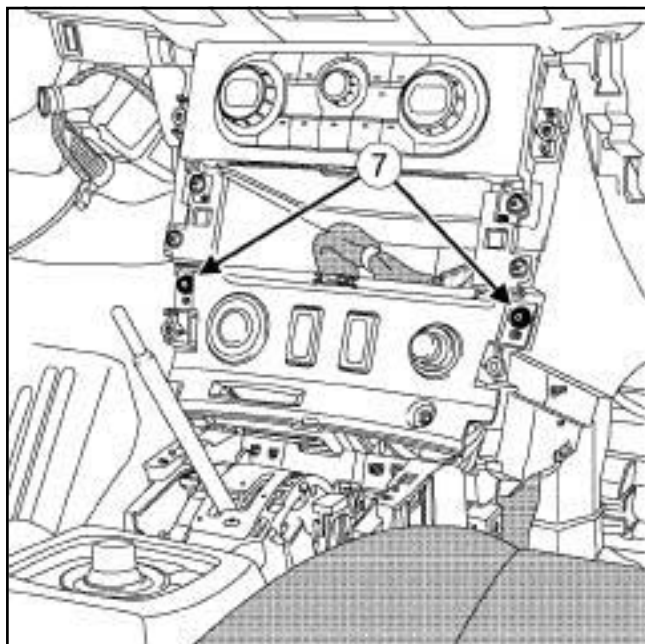

130687

## ❑ Снимите:

- болты крепления панели управления стартером (7),
- панель управления стартером.

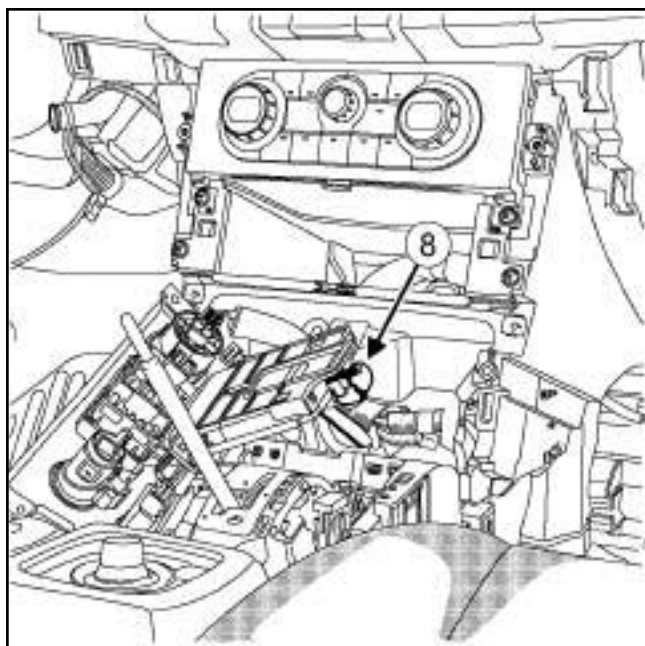

130688

## ❑ Разъедините разъем. (8)

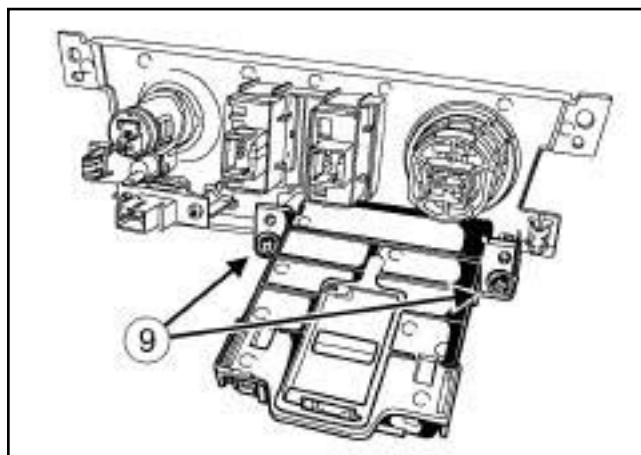

130689

## ❑ Снимите:

- болты крепления считывающего устройства для карточек (9),
- считывающее устройство для карточек.

## УСТАНОВКА

## I - УСТАНОВКА

## ❑ Установите:

- считывающее устройство для карточек,
- болты крепления считывающего устройства для карточек.

## ❑ Соедините разъем считывающего устройства карточки,

## ❑ Установите:

- панель управления стартером,
- болты крепления панели управления стартером.

## II - ЗАВЕРШЕНИЕ

## ❑ Установите:

- аудиосистему (с м. **86А**, **Аудиосистема, Аудиосистема: Снятие и установка, с. 86А-4**),
- чейнджер компакт-дисков (с м. **86А, Аудиосистема, Чейнджер компакт-дисков: Снятие и установка, с. 86А-15**),
- боковые облицовки (6) с центральной панели (см. **Приборная панель: Снятие и установка**) (Глава 57А, Принадлежности салона),
- вещевого ящик (см. **Вещевой ящик: Снятие и установка**) (Глава 57А, Принадлежности салона),

- нижний кожух приборной панели **(4)** со стороны водителя (см. **Приборная панель: Снятие и установка**) (Глава 57А, Принадлежности салона),
- нижние кожухи **(3)** с центральной панели (см. **Приборная панель: Снятие и установка**) (Глава 57А, Принадлежности салона),
- панель **(2)** рычага переключения передач (см. **Центральная консоль: Снятие и установка**) (Глава 57А, Принадлежности салона),
- боковые облицовки **(1)** центральной панели.

## СНЯТИЕ

## I - СНЯТИЕ

## 1 - Передняя антенна запуска двигателя

**ВАЖНОЕ ЗАМЕЧАНИЕ!**

Для предотвращения вывода из строя или случайного срабатывания пиротехнических элементов (подушек безопасности или преднатяжителей ремней безопасности) подождите не менее **3 минут** после отсоединения аккумуляторной батареи.

- Отключите аккумуляторную батарею (см. **80А, Аккумуляторная батарея, Аккумуляторная батарея: Снятие и установка, с. 80А-3**).

- Снимите:

- фронтальную подушку безопасности водителя (см. **88С, Подушки безопасности и преднатяжители ремней безопасности, Фронтальная подушка безопасности водителя: Снятие и установка, с. 88С-12**),

- рулевое колесо (см. **Рулевое колесо: Снятие и установка**) (Глава 36А, Рулевое управление в сборе),

- ПДУ аудиосистему (см. **86А, Аудиосистема, ПДУ аудиосистемы: Снятие и установка, с. 86А-18**),

- подрулевые облицовочные кожухи (см. **Рулевая колонка: Снятие и установка**) (Глава 36А, Рулевое управление в сборе),

- контактный диск (см. **84А, Органы управления - сигнализация, Поворотный переключатель: Снятие и установка, с. 84А-2**),

- блок подрулевых переключателей (см. **84А, Органы управления - сигнализация, Блок подрулевых переключателей: Снятие и установка, с. 84А-5**),

- щиток приборов (см. **83А, Щиток приборов, Щиток приборов: Снятие и установка, с. 83А-1**),

- центральный передний громкоговоритель (см. **86А, Аудиосистема, Передние громкоговорители: Снятие и установка, с. 86А-12**),

- дисплея (см. **86А, Аудиосистема, Дисплей: Снятие и установка, с. 86А-16**),

- громкоговоритель для воспроизведения верхних частот (см. **86А, Аудиосистема, Высокочастотный громкоговоритель: Снятие и установка, с. 86А-11**),

- датчик интенсивности солнечного излучения (см. **Датчик интенсивности солнечного излучения: Снятие и установка**),

- чейнджер компакт-дисков (см. **86А, Аудиосистема, Чейнджер компакт-дисков: Снятие и установка, с. 86А-15**),

- аудиосистему (см. **86А, Аудиосистема, Аудиосистема: Снятие и установка, с. 86А-4**),

- панель управления (см. **Панель управления: Снятие и установка**) (Глава 61А, Система отопления),

- панель управления стартером (см. **82А, Система электронной противоугонной блокировки запуска двигателя, Считывающее устройство карточки: Снятие и установка, с. 82А-10**),

- вещевого ящика (см. **Вещевой ящик: Снятие и установка**) (Глава 57А, Принадлежности салона),

- центральную консоль (см. **Центральная консоль: Снятие и установка**) (Глава 57А, Принадлежности салона),

- приборную панель (см. **Приборная панель: Снятие и установка**) (Глава 57А, Принадлежности салона).

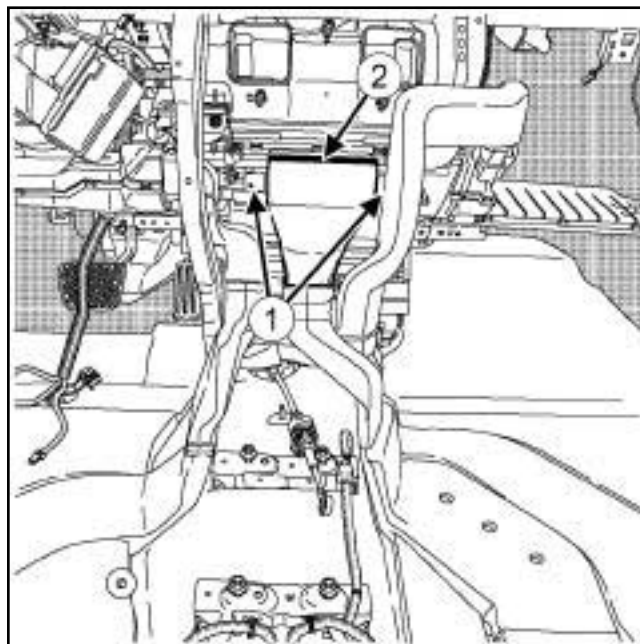

130690

- Снимите:

- винты (1),

- задний распределительный воздуховод (2) .

## 2 - Центральная антенна запуска двигателя

- ❑ Снимите центральную консоль (с м. **Центральная консоль: Снятие и установка**) (Глава 57А, Принадлежности салона).

## 3 - Задняя антенна запуска двигателя

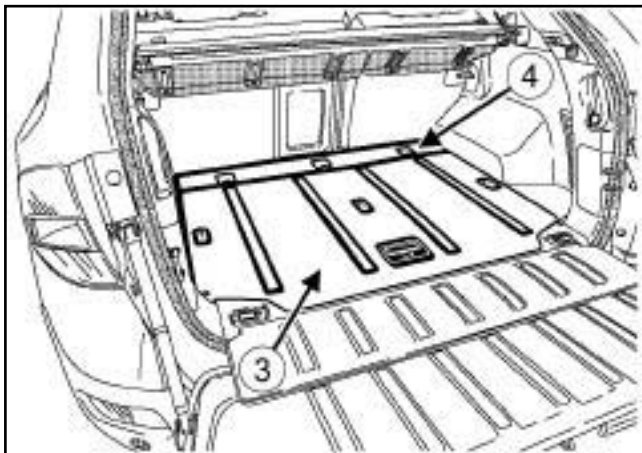

130691

- ❑ Снимите:

- переднюю центральную облицовку пола багажного отделения (3) (см. **Облицовка пола багажного отделения: Снятие и установка**) (Глава 71А, Внутренняя отделка кузова),
- переднюю облицовку пола багажного отделения (4) (см. **Облицовка пола багажного отделения: Снятие и установка**) (Глава 71А, Внутренняя отделка кузова).

## II - СНЯТИЕ

### 1 - Передняя антенна запуска двигателя

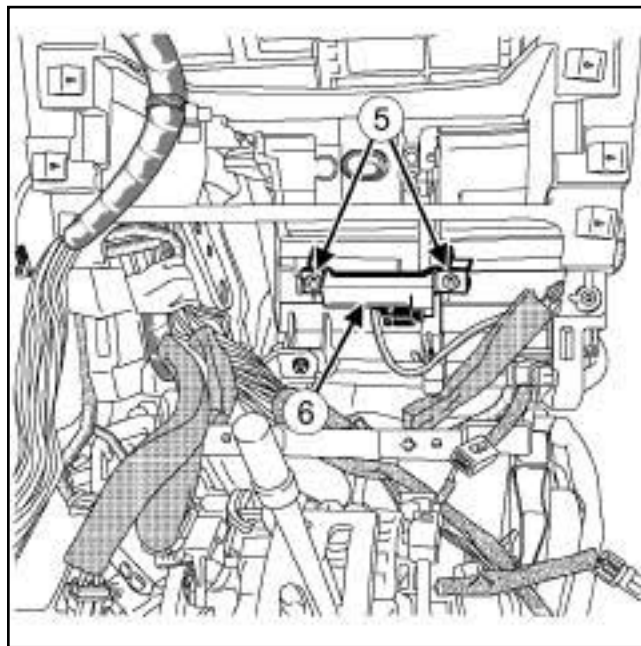

130692

- ❑ Снимите:

- фиксаторы (5) ,
- переднюю антенну запуска двигателя (6) .

- ❑ Отсоедините разъем передней антенны запуска двигателя.

## 2 - Центральная антенна запуска двигателя

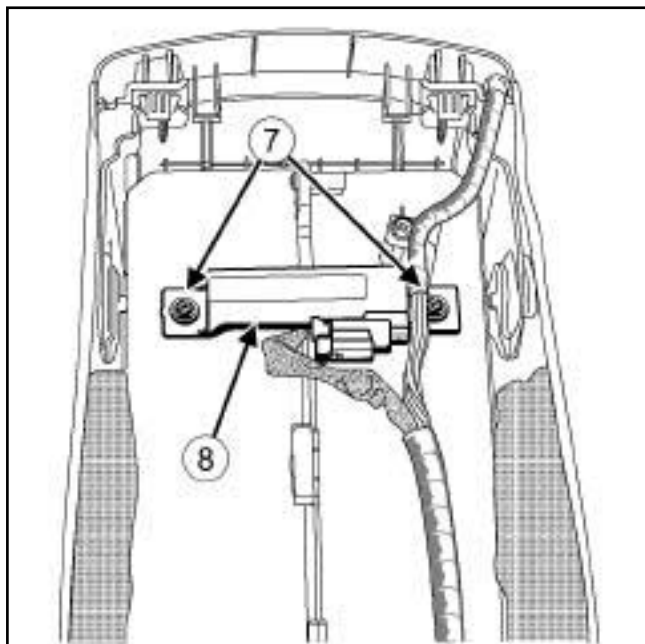

130693

- Снимите:
  - фиксаторы (7) ,
  - центральную антенну запуска двигателя (8) .
- Отсоедините разъем передней антенны запуска двигателя.

## 3 - Задняя антенна запуска двигателя

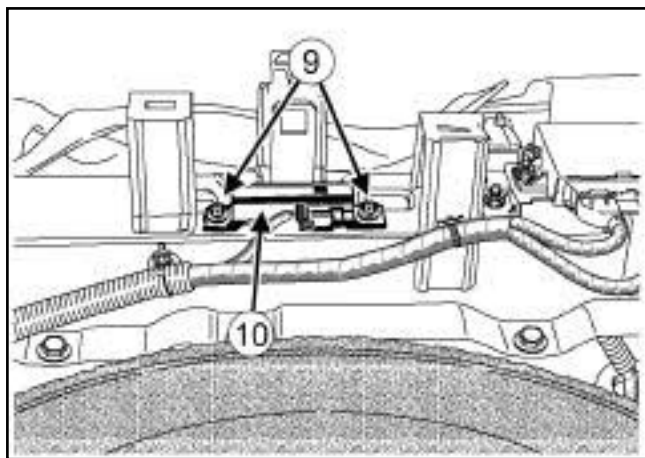

130694

- Снимите:
  - фиксаторы (9) ,
  - заднюю антенну запуска двигателя (10) .
- Отсоедините разъем передней антенны запуска двигателя.

## УСТАНОВКА

## I - УСТАНОВКА

## 1 - Передняя антенна запуска двигателя

- Подсоедините разъем передней антенны запуска двигателя.
- Установите:
  - переднюю антенну запуска двигателя,
  - удерживающие хомуты.

## 2 - Центральная антенна запуска двигателя

- Подсоедините разъем передней антенны запуска двигателя.
- Установите:
  - центральную антенну запуска двигателя,
  - удерживающие хомуты.

## 3 - Задняя антенна запуска двигателя

- Подсоедините разъем передней антенны запуска двигателя.
- Установите:
  - заднюю антенну запуска двигателя,
  - удерживающие хомуты.

## II - ЗАВЕРШЕНИЕ РАБОТЫ

## 1 - Передняя антенна запуска двигателя

- Установите:
  - задний распределительный воздуховод,
  - болты крепления заднего распределительного воздуховода,
  - приборную панель (см. **Приборная панель: Снятие и установка**) (Глава 57А, Принадлежности салона).
  - центральную консоль (с м. **Центральная консоль: Снятие и установка**) (Глава 57А, Принадлежности салона),
  - вещевой ящик (см. **Вещевой ящик: Снятие и установка**) (Глава 57А, Принадлежности салона),
  - панель управления стартером (с м. **82А, Система электронной противоугонной блокировки запуска двигателя, Считывающее устройство карточки: Снятие и установка, с. 82А-10**) ,

- панель управления (см. **Панель управления: Снятие и установка**) (Глава 61А, Система отопления),
  - аудиосистему (с м . **86А** , **Аудиосистема, Аудиосистема: Снятие и установка**, с. **86А-4** ) ,
  - чейнджер компакт-дисков (с м . **86А**, **Аудиосистема, Чейнджер компакт-дисков: Снятие и установка**, с. **86А-15**) ,
  - датчик интенсивности солнечного излучения (с м . **Датчик интенсивности солнечного излучения: Снятие и установка**) ,
  - громкоговоритель для воспроизведения верхних частот (с м. **86А**, **Аудиосистема, Высокочастотный громкоговоритель: Снятие и установка**, с. **86А-11**) ,
  - дисплея (с м. **86А**, **Аудиосистема, Дисплей: Снятие и установка**, с. **86А-16**) ,
  - центральный передний громкоговоритель (с м. **86А**, **Аудиосистема, Передние громкоговорители: Снятие и установка**, с. **86А-12**) ,
  - щиток приборов (с м. **83А**, **Щиток приборов, Щиток приборов: Снятие и установка**, с. **83А-1**) ,
  - блок подрулевых переключателей (с м. **84А**, **Органы управления - сигнализация, Блок подрулевых переключателей: Снятие и установка**, с. **84А-5**) ,
  - контактный диск (с м. **84А**, **Органы управления - с и г н а л и з а ц и я, Поворотный переключатель: Снятие и установка**, с. **84А-2**) ,
  - подрулевые облицовочные кожухи (с м. **Рулевая колонка: Снятие и установка**) (Глава 36А, Рулевое управление в сборе),
  - ПДУ аудиосистему (с м. **86А**, **Аудиосистема, ПДУ аудиосистемы: Снятие и установка**, с. **86А-18**) ,
  - рулевое колесо (с м. **Рулевое колесо: Снятие и установка**) (Глава 36А, Рулевое управление в сборе),
  - фронтальную подушку безопасности водителя (с м . **88С**, **Подушки безопасности и преднатяжители ремней безопасности, Фронтальная подушка безопасности водителя: Снятие и установка**, с. **88С-12**) .
- Подключите аккумуляторную батарею (с м. **80А**, **Аккумуляторная батарея, Аккумуляторная батарея: Снятие и установка**, с. **80А-3**) .

**2 - Центральная антенна запуска двигателя**

- Установите центральную консоль (с м. **Центральная консоль: Снятие и установка**) (Глава 57А, Принадлежности салона).

**3 - Задняя антенна запуска двигателя**

- Установите:

- переднюю облицовку пола багажного отделения (с м. **Облицовка пола багажного отделения: Снятие и установка**) (Глава 71А, Внутренняя отделка кузова),
- переднюю центральную облицовку пола багажного отделения (с м. **Облицовка пола багажного отделения: Снятие и установка**) (Глава 71А, Внутренняя отделка кузова).

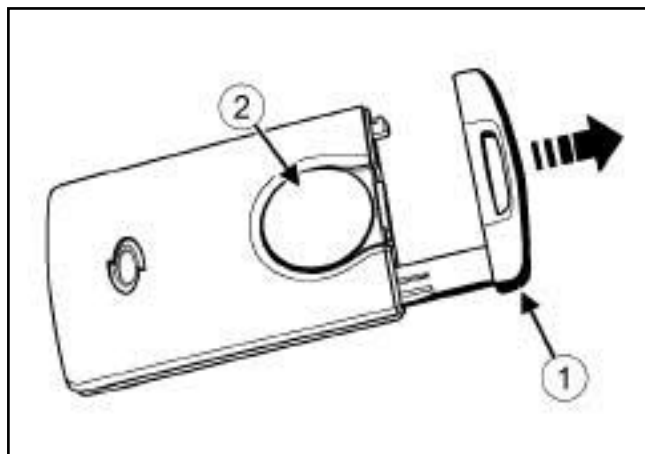
**СНЯТИЕ****СНЯТИЕ**

130695

 Снимите:

- резервный ключ (1) ,
- крышку элемента питания (2) с ПДУ запираем дверей отверткой с плоским лезвием.
- элемент питания ПДУ запираем дверей.

**УСТАНОВКА****УСТАНОВКА****ВНИМАНИЕ**

Для бесперебойной работы пульта дистанционного управления не деформируйте контакты элемента питания.

Во избежание загрязнения и окисления берите элемент питания сухими нежирными руками или наденьте чистые перчатки.

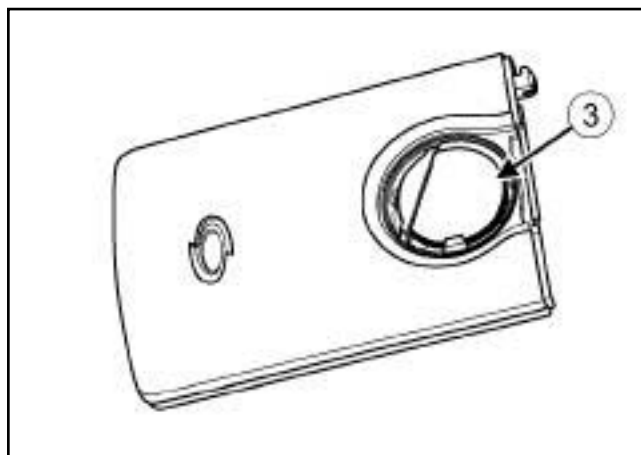

130696

 Установите:

- элемент питания ПДУ запираем дверей (3) отверткой с плоским лезвием?
- крышку элемента питания ПДУ центрального замка,
- запасной ключ.



# ЗВУКОВОЙ СИГНАЛИЗАТОР \*

## Звуковой сигнал: Снятие и установка

82В

### Моменты затяжки

болты крепления звукового сигнала	21 Н м
-----------------------------------	--------

## СНЯТИЕ

### I - СНЯТИЕ

- Снимите передний бампер (см. **Передний бампер: Снятие и установка**) (глава 55А, Наружные защитные элементы).

### II - СНЯТИЕ

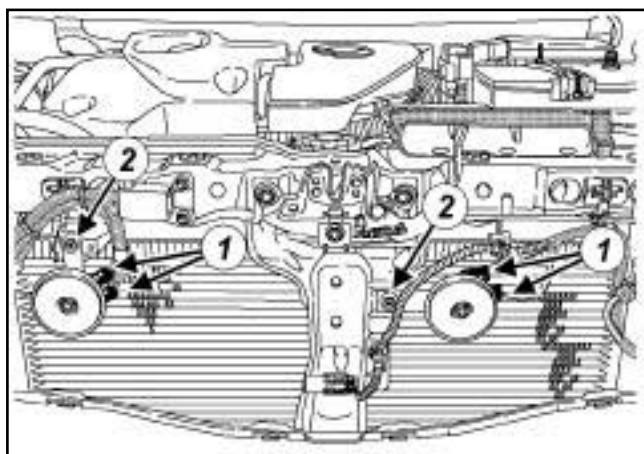

130839

- Отсоедините разъемы (1) звукового сигнала.
- Снимите:
  - болты крепления звукового сигнала (2) ,
  - звуковые сигналы.

## УСТАНОВКА

### I - УСТАНОВКА

- Установите звуковые сигналы.
- Затяните требуемым моментом **болты крепления звукового сигнала (21 Н м)**.
- Подсоедините разъемы звукового сигнала.

### II - ЗАВЕРШЕНИЕ РАБОТЫ

- Установите передний бампер (см. **Передний бампер: Снятие и установка**) (глава 55А, Наружные защитные элементы).

### ОХРАННАЯ СИГНАЛИЗАЦИЯ 01

#### I - ПЕРЕЧЕНЬ ЭЛЕМЕНТОВ

Позиция	Наименование
(1)	Передний звуковой сигнализатор системы контроля парковки
(2)	Задний звуковой сигнализатор системы контроля парковки
(3)	Звуковой сигнализатор щитка приборов

#### II - РАСПОЛОЖЕНИЕ ЭЛЕМЕНТОВ

##### 1 - Передний звуковой сигнализатор системы контроля парковки

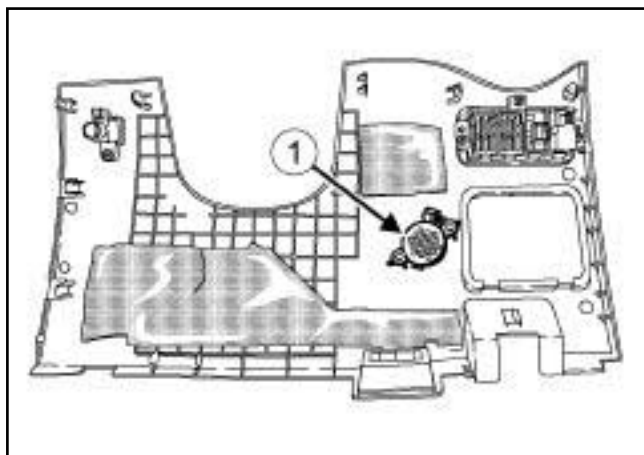

131491

##### 2 - Задний звуковой сигнализатор системы контроля парковки

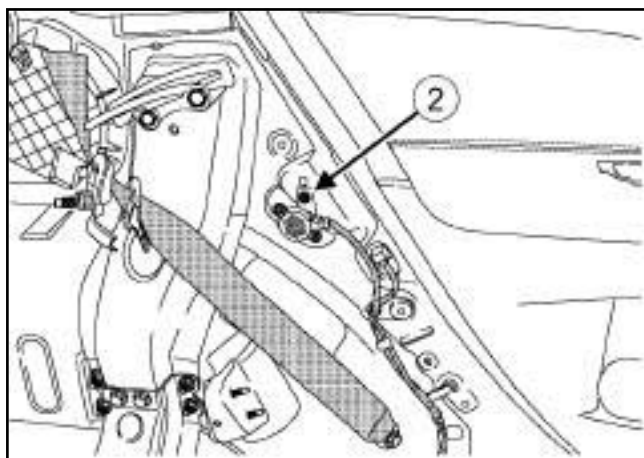

131492

##### 3 - Звуковой сигнализатор щитка приборов

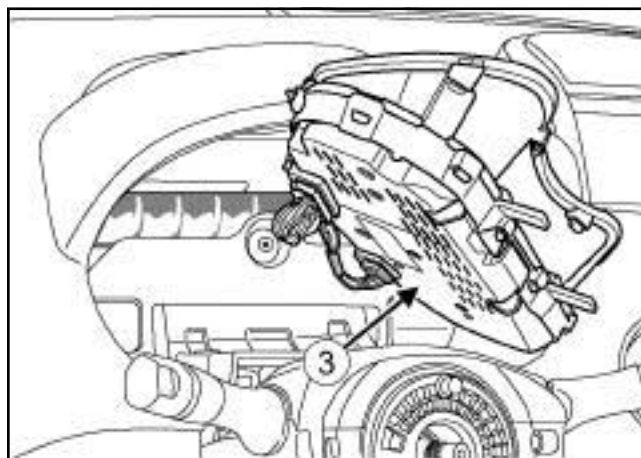

131493

ОХРАННАЯ СИГНАЛИЗАЦИЯ 01

### СНЯТИЕ

### СНЯТИЕ

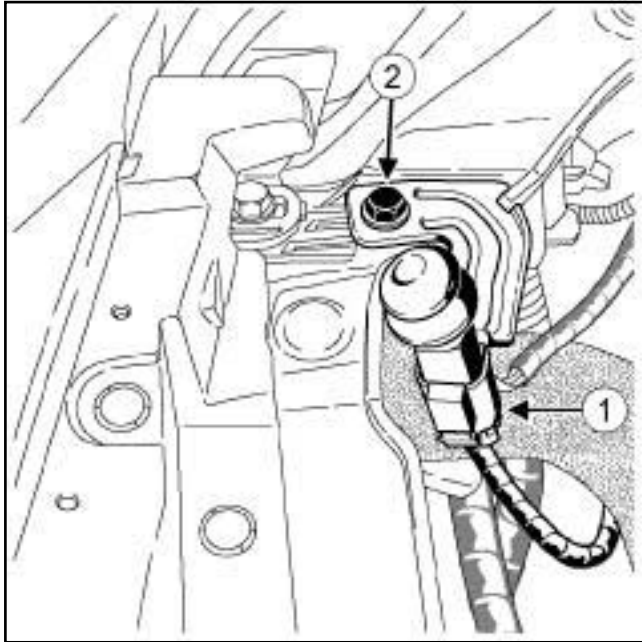

131362

- Отсоедините разъем (1) концевого выключателя капота.
- Снимите:
  - болт крепления концевого выключателя капота (2) ,
  - концевой выключатель капота с кронштейном.

### УСТАНОВКА

### УСТАНОВКА

- Установите:
  - концевой выключатель капота с кронштейном,
  - болт крепления концевого выключателя капота.
- Соедините разъем концевого выключателя капота.

ОХРАННАЯ СИГНАЛИЗАЦИЯ 01

### СНЯТИЕ

#### СНЯТИЕ

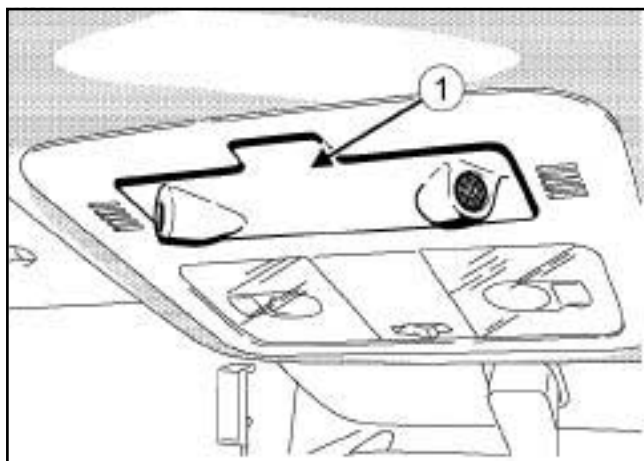

131363

- ❑ Отсоедините крышку (1) от противовзломного датчика.

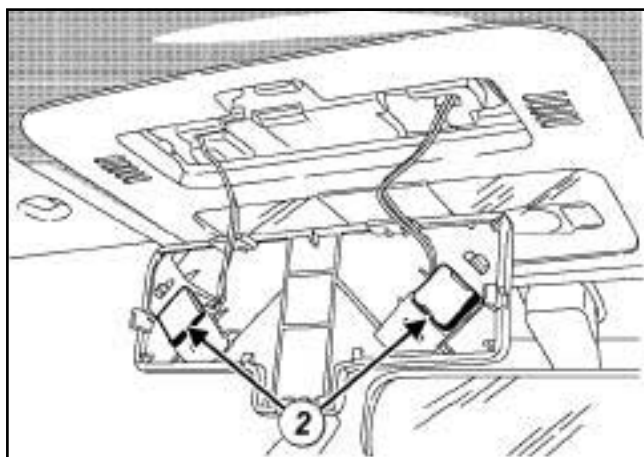

131364

- ❑ Отсоедините:
  - фиксаторы детектора противовзломного датчика (2),
  - детектор противовзломного датчика от крышки.
- ❑ Снимите обивку крыши (с м. **Обивка крыши Снятие и установка**) (глава 71А, Внутренняя отделка кузова).

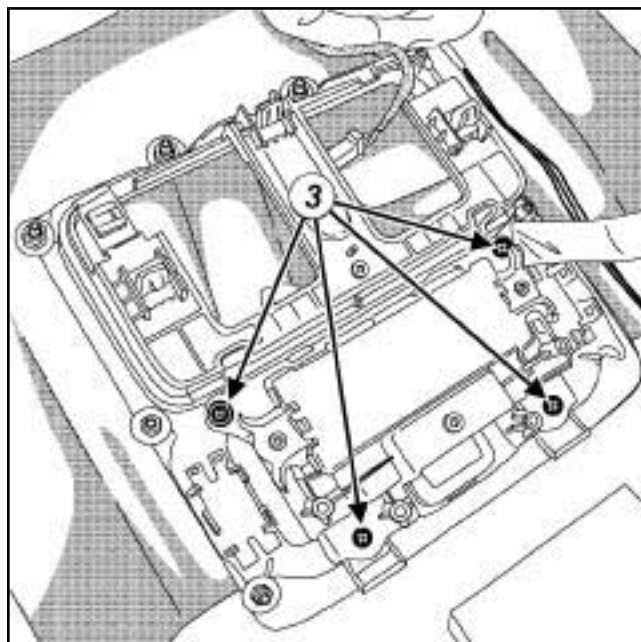

131365

- ❑ Снимите:
  - болты крепления противовзломного датчика (3)
  - противовзломный датчик.

### УСТАНОВКА

#### УСТАНОВКА

- ❑ Установите:
  - противовзломный датчик,
  - болты крепления противовзломного датчика,
  - обивку крыши (см. **Обивка крыши Снятие и установка**) (Глава 71А, Внутренняя отделка кузова).
- ❑ Закрепите:
  - детектор противовзломного датчика на крышке,
  - фиксаторы детектора противовзломного датчика,
  - крышку противовзломного датчика.

### Необходимое оборудование

Диагностический прибор

### СНЯТИЕ

#### I - СНЯТИЕ

- Отключите аккумуляторную батарею (см. **80А, Аккумуляторная батарея, Аккумуляторная батарея: Снятие и установка, с. 80А-3**).

Примечание:

Снимать рулевое колесо не требуется.

#### II - СНЯТИЕ

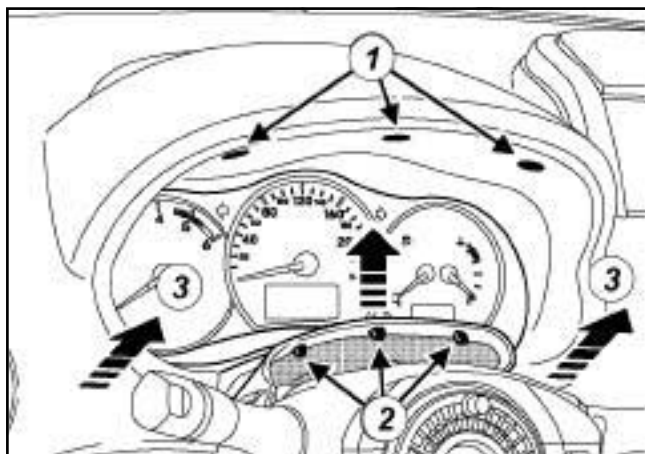

130697

- Отверните болты (1).
- Отсоедините держатели (2).
- Снимите нижнюю часть облицовки щитка приборов по направлению стрелок (3).

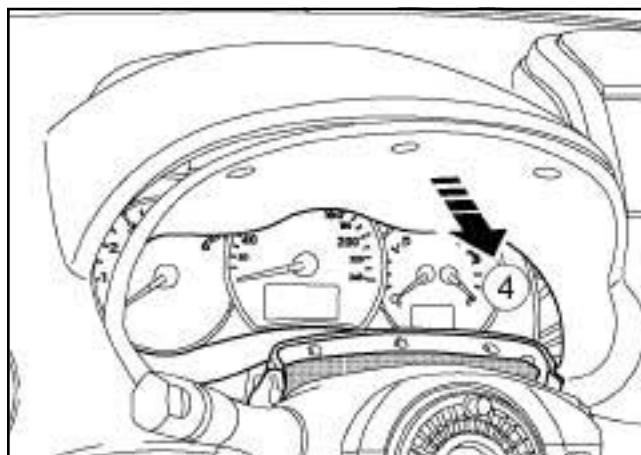

130698

- Снимите верхнюю часть облицовки щитка приборов по направлению стрелки (4).

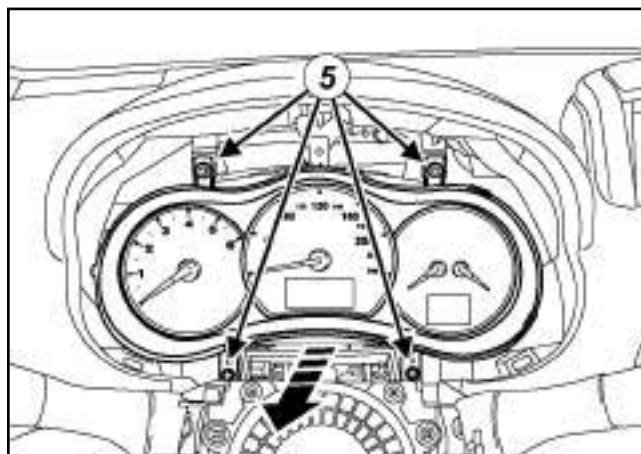

130699

- Отверните винты (5) крепления щитка приборов,

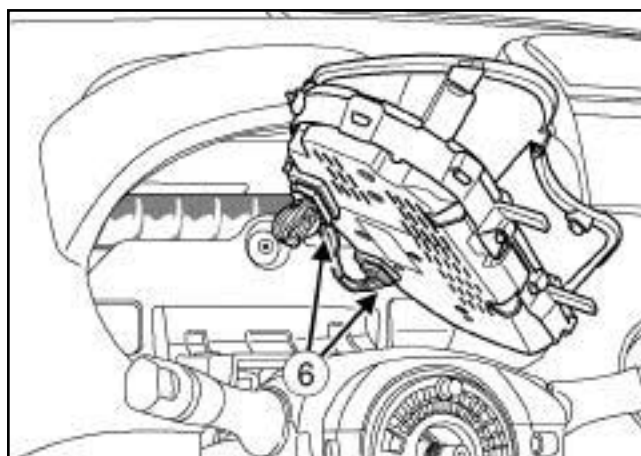

130700

- Снимите щиток приборов.
- Разъедините разъемы (6) щитка приборов.

### УСТАНОВКА

#### I - УСТАНОВКА

- Соедините разъемы щитка приборов.
- Установите:
  - щиток приборов,
  - болты крепления щитка приборов,
  - облицовку щитка приборов.
- Установите защелки на верхнем подрулевом кожухе.
- Установите болты крепления облицовки щитка приборов.

#### II - ЗАВЕРШЕНИЕ РАБОТЫ

- Подключите аккумуляторную батарею (см. **80А, Аккумуляторная батарея, Аккумуляторная батарея: Снятие и установка, с. 80А-3**).
- При замене щитка приборов выполните необходимые операции с помощью приспособления **Диагностический прибор** (см. **Диагностика - Замена элементов системы**) (Глава 83А, Контрольно-измерительные приборы).

### СНЯТИЕ

#### I - СНЯТИЕ

- ❑ Снимите обивку крыши (с м. **Обивка крыши Снятие и установка**) (глава 71А, Внутренняя отделка кузова).

#### II - СНЯТИЕ

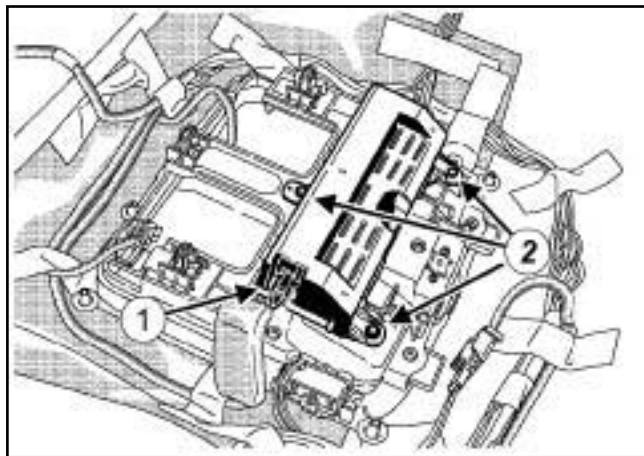

130374

- ❑ Отсоедините разъем датчика местоположения автомобиля (1) .
- ❑ Снимите:
  - болты крепления датчика местоположения автомобиля (2) ,
  - датчик местоположения автомобиля.

### УСТАНОВКА

#### I - УСТАНОВКА

- ❑ Установите:
  - датчик местоположения автомобиля,
  - болты крепления датчика местоположения автомобиля.
- ❑ Подсоедините разъем датчика местоположения автомобиля.

#### II - ЗАВЕРШЕНИЕ РАБОТЫ

- ❑ Установите обивку крыши (см. **Обивка крыши Снятие и установка**) (глава 71А, Внутренняя отделка кузова).

СИСТЕМА НАВИГАЦИИ 1 или СИСТЕМА НАВИГАЦИИ 2 или СИСТЕМА НАВИГАЦИИ 4

### I - ПЕРЕЧЕНЬ ЭЛЕМЕНТОВ

Позиция	Наименование
(1)	Дисплей системы навигации
(2)	ЭБУ системы навигации
(3)	Антенна системы навигации
(4)	Блок интерфейса системы навигации
(5)	Центральная панель управления

### II - РАСПОЛОЖЕНИЕ ЭЛЕМЕНТОВ

#### 1 - Дисплей системы навигации

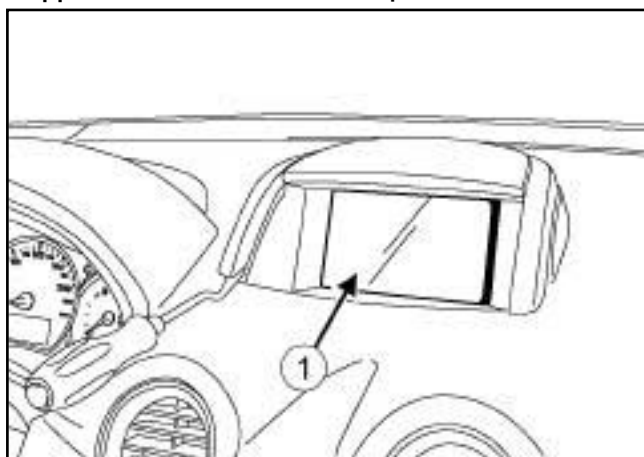

130701

#### 2 - ЭБУ системы навигации

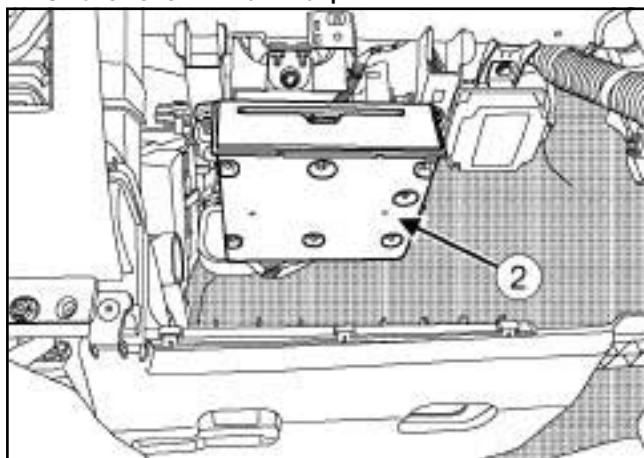

130702

#### 3 - Антенна системы навигации

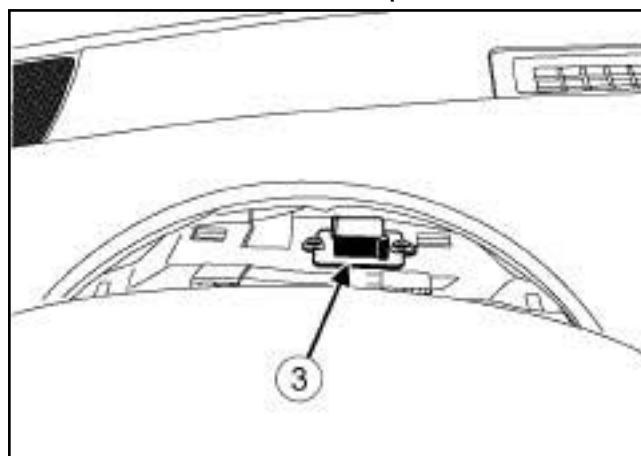

130703

#### 4 - Блок интерфейса системы навигации

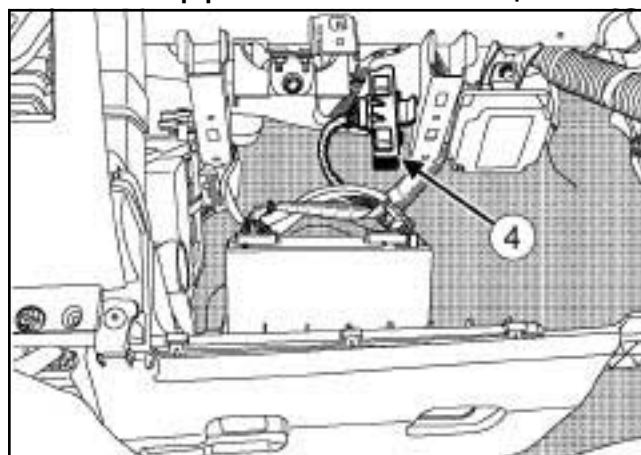

130704

#### 5 - Центральная панель управления



130705



### СИСТЕМА НАВИГАЦИИ 1

#### Необходимые приспособления и специнструменты

<b>Ms. 1373</b>	Приспособление для снятия аудиосистемы и хронографов.
-----------------	---

### СНЯТИЕ

#### I - СНЯТИЕ

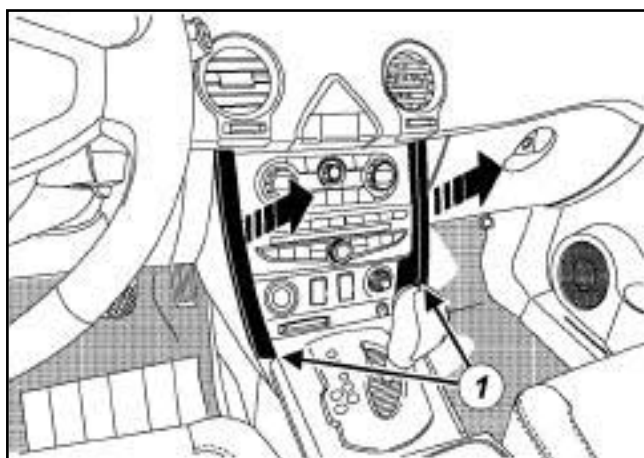

130758

- Снимите боковую облицовку центральной передней панели (1).

#### II - СНЯТИЕ



130707

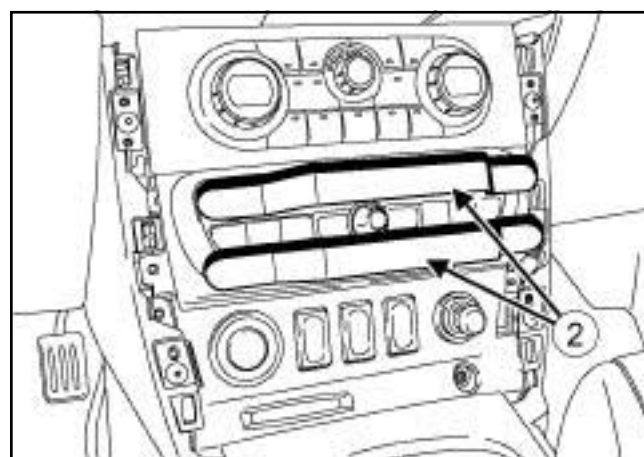

130708

- Снять аудиосистему с блоком навигации с помощью приспособления (**Ms. 1373**) (2).
- Разъедините разъемы.

### УСТАНОВКА

#### I - УСТАНОВКА

- Соедините разъемы.
- Установите аудиосистему с блоком навигации.

#### II - ЗАВЕРШЕНИЕ

- Установите боковую облицовку центральной передней панели.

СИСТЕМА НАВИГАЦИИ 1 или СИСТЕМА НАВИГАЦИИ 2 или СИСТЕМА НАВИГАЦИИ 4

### СНЯТИЕ

#### I - СНЯТИЕ

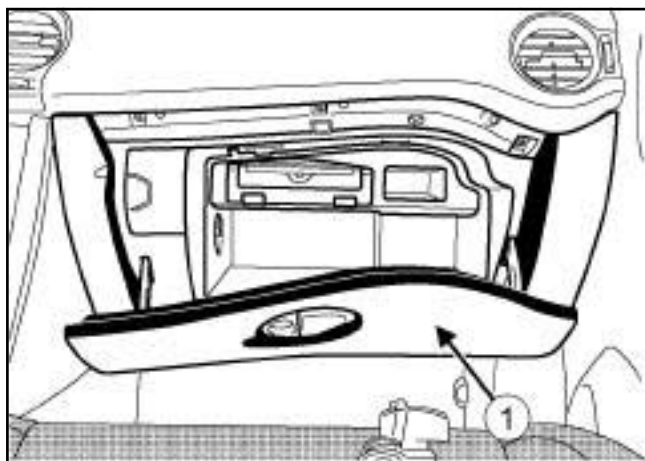

130709

- ❑ Снимите вещевой ящик (1) (см. **Вещевой ящик: Снятие и установка**) (Глава 57А, Принадлежности салона).

#### II - СНЯТИЕ

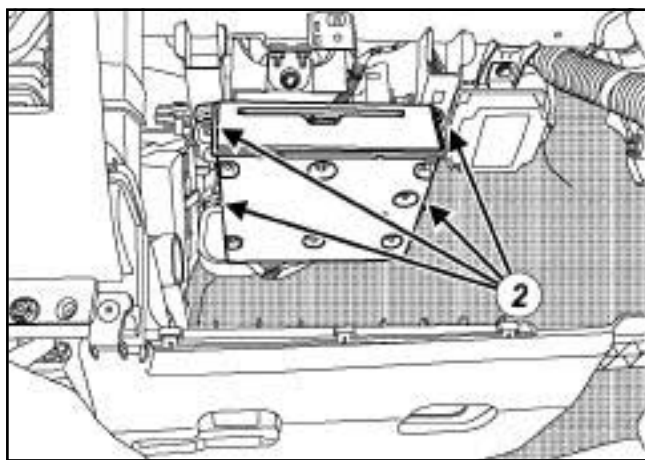

130710

- ❑ Отверните болты (2) .

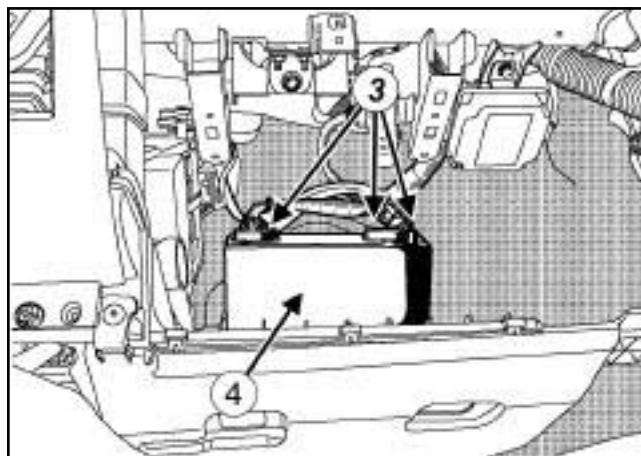

130711

- ❑ Разъедините разъемы (3) .
- ❑ Снимите ЭБУ системы навигации (4) .

### УСТАНОВКА

#### I - УСТАНОВКА

- ❑ Соедините разъемы ЭБУ системы навигации.
- ❑ Установите:
  - ЭБУ системы навигации,
  - болты крепления ЭБУ системы навигации.

#### II - ЗАВЕРШЕНИЕ РАБОТЫ

- ❑ Установите вещевой ящик (см. **Вещевой ящик: Снятие и установка**) (Глава 57А, Принадлежности салона).

СИСТЕМА НАВИГАЦИИ 1 или СИСТЕМА НАВИГАЦИИ 2 или СИСТЕМА НАВИГАЦИИ 4

### СНЯТИЕ

#### I - СНЯТИЕ

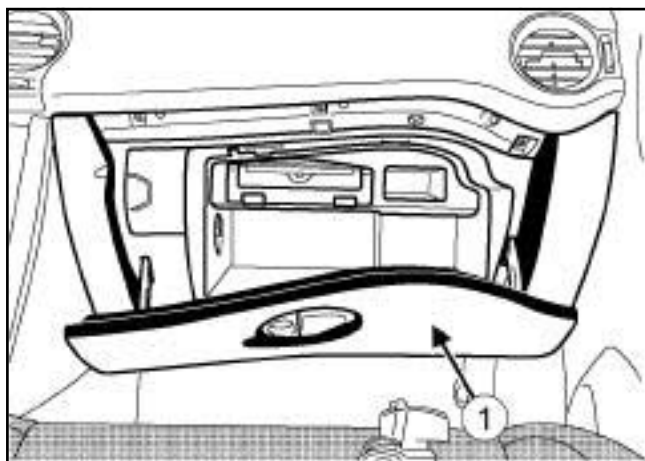

130719

- Снимите вещевой ящик (1) (см. **Вещевой ящик: Снятие и установка**) (Глава 57А, Принадлежности салона).

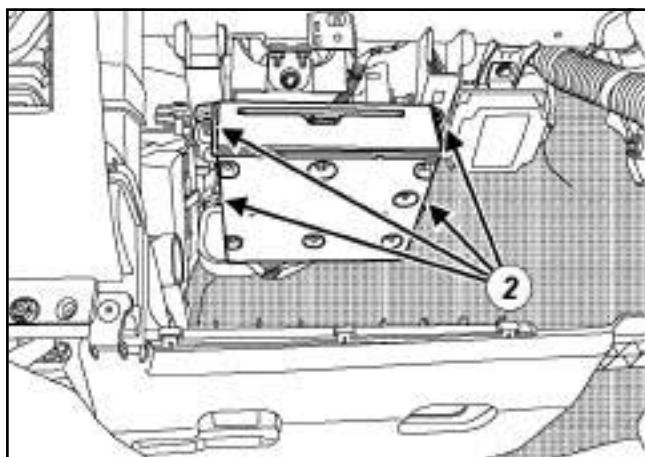

130720

- Снимите болты крепления (2) ЭБУ системы навигации.

#### II - СНЯТИЕ

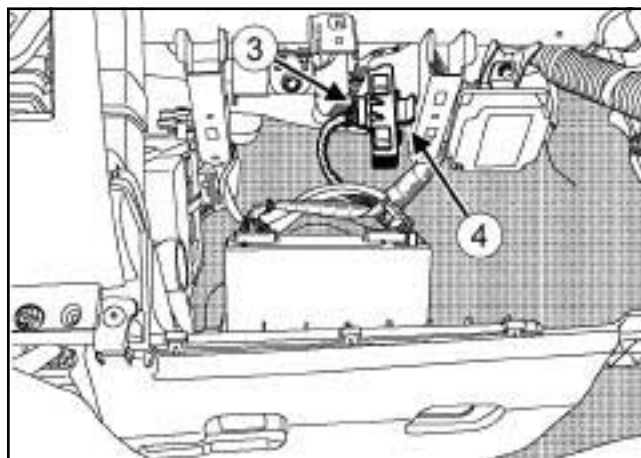

130721

- Разъедините разъем. (3)
- Отсоедините блок интерфейса системы навигации в точке (4).

### УСТАНОВКА

#### I - УСТАНОВКА

- Закрепите блок интерфейса системы навигации.
- Подсоедините разъем блока интерфейса системы навигации.

#### II - ЗАВЕРШЕНИЕ РАБОТЫ

- Установите:
  - болты крепления ЭБУ системы навигации,
  - вещевой ящик (см. **Вещевой ящик: Снятие и установка**) (Глава 57А, Принадлежности салона).

СИСТЕМА НАВИГАЦИИ 2 или СИСТЕМА НАВИГАЦИИ 4

### СНЯТИЕ

#### I - СНЯТИЕ

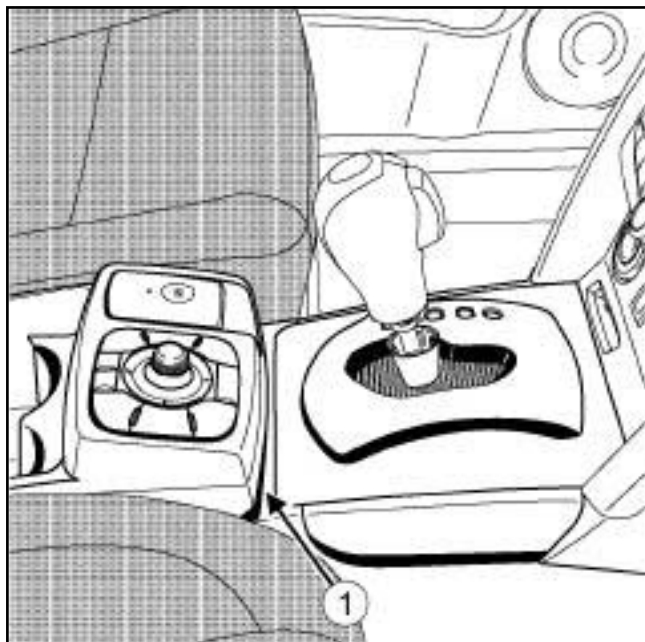

130712

- Снимите центральную консоль (1) (с м. **Центральная консоль: Снятие и установка**) (Глава 57А, Принадлежности салона).

#### II - СНЯТИЕ

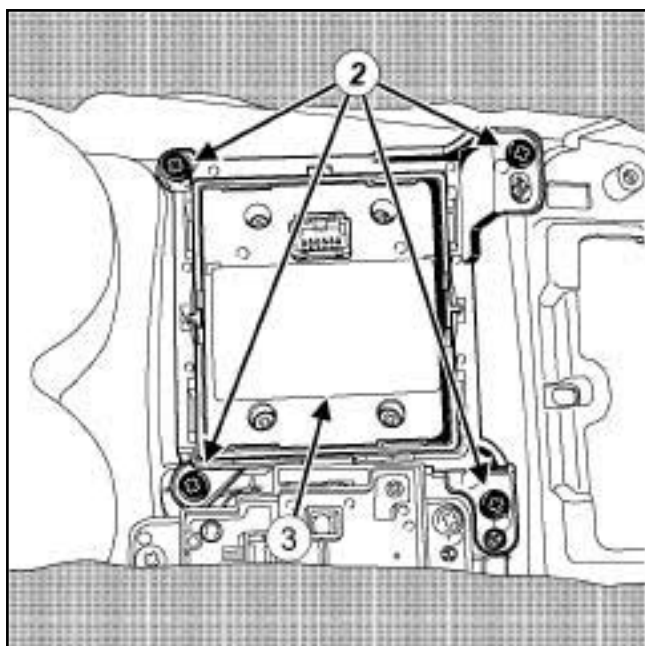

130713

- Разъедините разъем панели управления.
- Снимите:
  - винты (2),

- центральную панель управления (3) .

### УСТАНОВКА

#### I - УСТАНОВКА

- Установите:
  - центральную панель управления,
  - болты центральной панели управления.
- Соедините разъем центрального переключателя.

#### II - ЗАВЕРШЕНИЕ РАБОТЫ

- Установите центральную консоль (см. **Центральная консоль: Снятие и установка**) (Глава 57А, Принадлежности салона).

СИСТЕМА НАВИГАЦИИ 1 или СИСТЕМА НАВИГАЦИИ 2 или СИСТЕМА НАВИГАЦИИ 4

### СНЯТИЕ

#### I - СНЯТИЕ

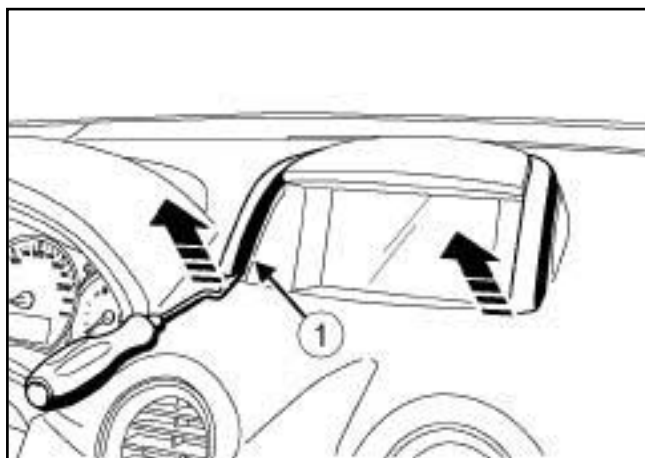

130714

- Снимите обивку центрального переднего громкоговорителя (1).

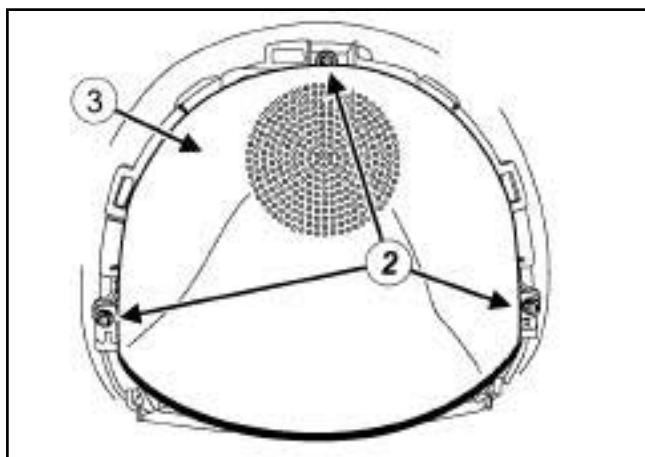

130715

- Снимите:
  - болты крепления крышки центрального переднего громкоговорителя (2),
  - крышку центрального переднего громкоговорителя (3).

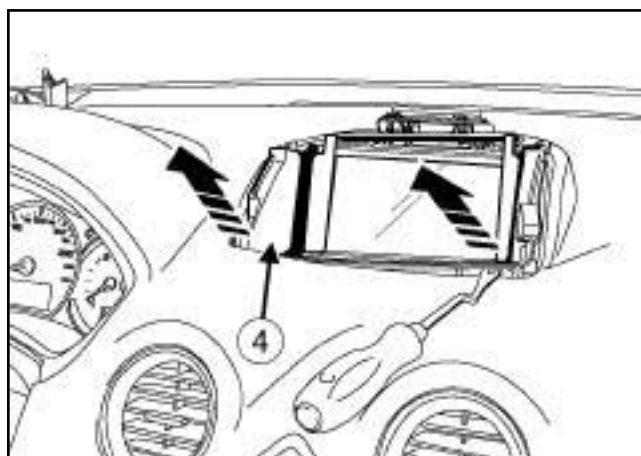

130716

- Снимите защиту дисплея системы навигации (4) отверткой с плоским лезвием.

#### II - СНЯТИЕ

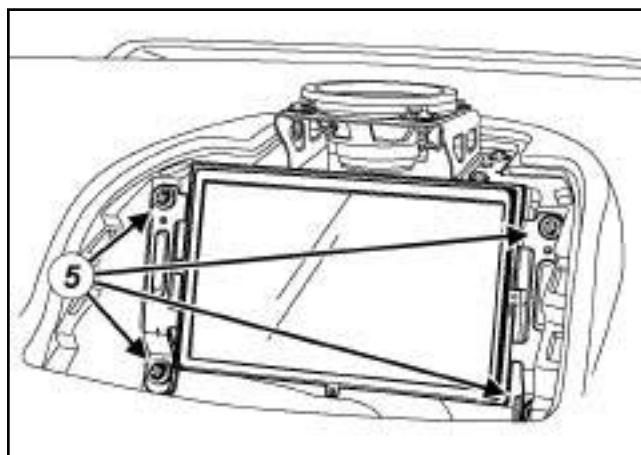

130717

- Отверните болты (5).

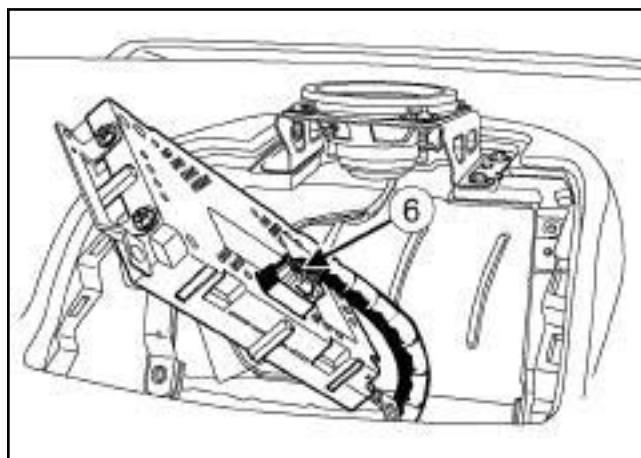

130718

- Снимите дисплей системы навигации.
- Разъедините разъем. (6)

СИСТЕМА НАВИГАЦИИ 1 или СИСТЕМА НАВИГАЦИИ 2 или СИСТЕМА НАВИГАЦИИ 4

## **УСТАНОВКА**

### **I - УСТАНОВКА**

- Соедините разъем.
- Установите:
  - экран системы навигации,
  - винты крепления навигационного экрана.

### **II - ЗАВЕРШЕНИЕ РАБОТЫ**

- Установите:
  - защиту дисплея системы навигации,
  - крышку центрального переднего  
громкоговорителя,
  - болты крепления крышки центрального  
переднего громкоговорителя,
  - обивку центрального переднего  
громкоговорителя.

СИСТЕМА НАВИГАЦИИ 1 или СИСТЕМА НАВИГАЦИИ 2 или СИСТЕМА НАВИГАЦИИ 4

### СНЯТИЕ

#### I - СНЯТИЕ

❑ Снимите:

- вещевого ящик (см. **Вещевой ящик: Снятие и установка**) (Глава 57А, Принадлежности салона),
- ЭБУ системы навигации (см. **83С, Бортовая телеметрическая система, ЭБУ системы навигации: Снятие и установка, с. 83С-3**).

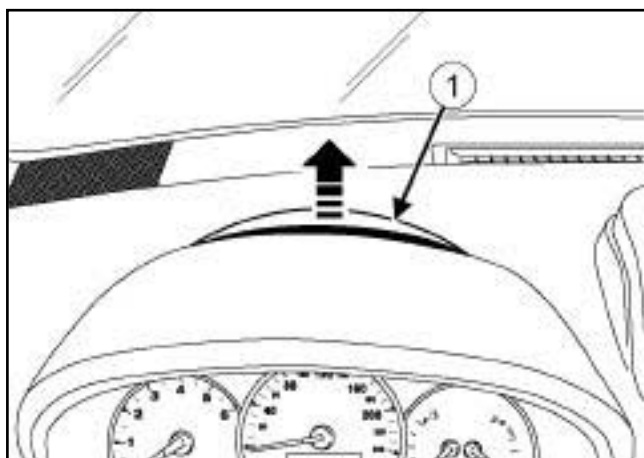

130722

❑ Снимите заднюю часть кожуха приборной панели (1).

#### II - СНЯТИЕ

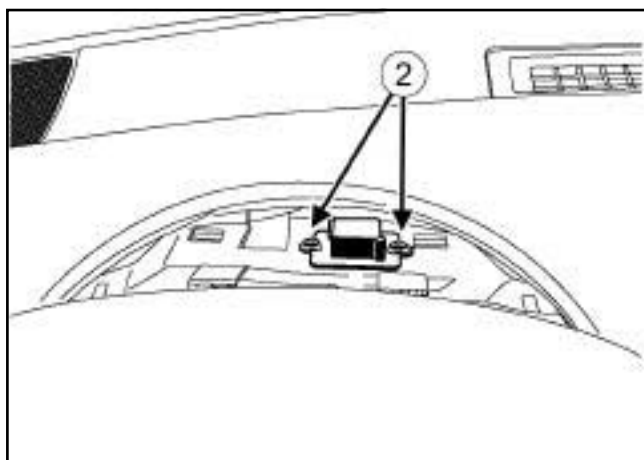

130723

❑ Отверните болты крепления (2) антенны системы навигации.

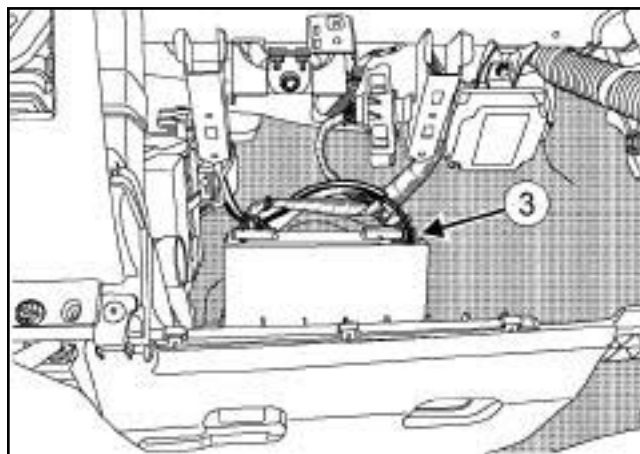

130724

❑ Разъедините разъем. (3)

Примечание:

С помощью бечевки снимите и установите проводку антенны системы навигации.

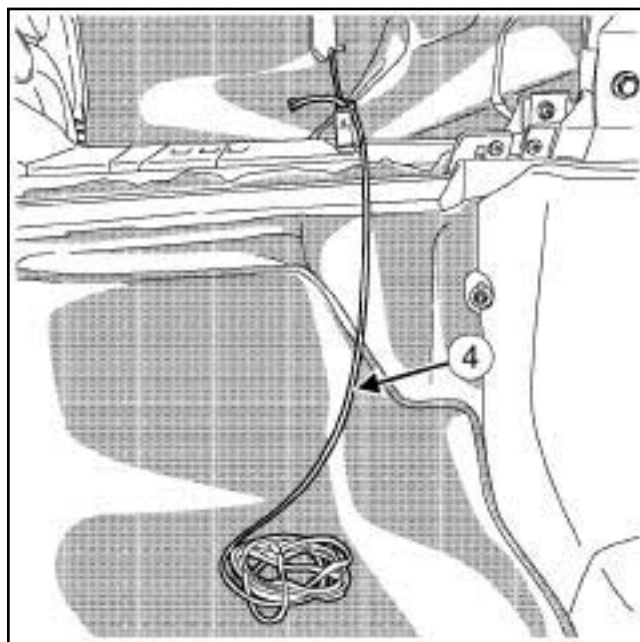

130725

❑ Закрепите проводку антенны системы навигации с помощью бечевки (4).

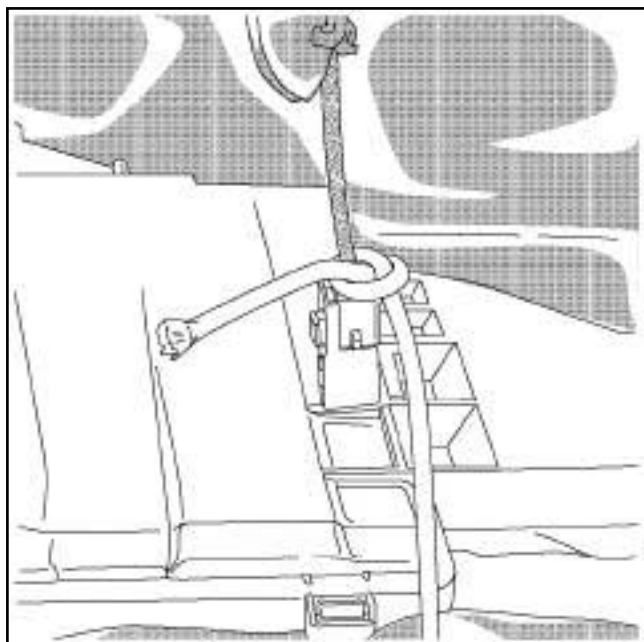

130726

Снимите:

- проводку антенны системы навигации в приборной панели, вытянув ее из приборной панели,
- антенны системы навигации.

## УСТАНОВКА

### I - УСТАНОВКА

Установите:

- антенну системы навигации,
- проводку антенны системы навигации внутри приборной панели, потянув бечевку под приборной панелью.

Снимите бечевку.

Соедините разъем.

Установите винты крепления антенны системы навигации.

### II - ЗАВЕРШЕНИЕ

Установите:

- заднюю часть кожуха приборной панели,
- ЭБУ системы навигации (см. **83С, Бортовая телеметрическая система, ЭБУ системы навигации: Снятие и установка, с. 83С-3**),
- вещевой ящик (см. **Вещевой ящик: Снятие и установка**).



# РЕГУЛЯТОР СКОРОСТИ ДВИЖЕНИЯ

Регулятор - ограничитель скорости: Перечень и расположение элементов

# 83D

## РЕГУЛЯТОР СКОРОСТИ ДВИЖЕНИЯ

### I - ПЕРЕЧЕНЬ ЭЛЕМЕНТОВ

Позиция	Наименование
(1)	Выключатель
(2)	Переключатели на рулевом колесе.
(3)	Выключатель стоп-сигнала
(4)	Датчик хода педали сцепления

### II - РАСПОЛОЖЕНИЕ ЭЛЕМЕНТОВ

#### 1 - Выключатель

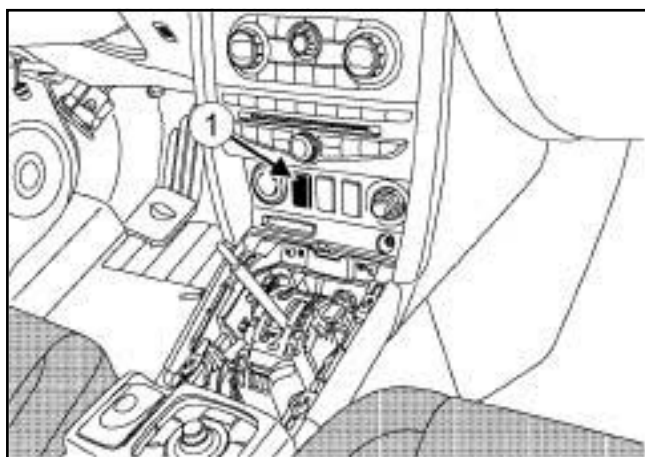

130375

#### 2 - Переключатели на рулевом колесе.

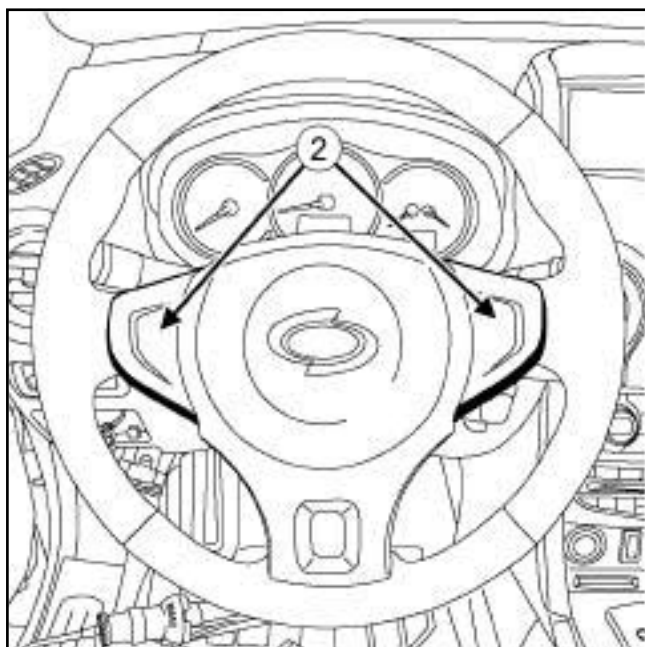

130376

#### 3 - Выключатель стоп-сигнала

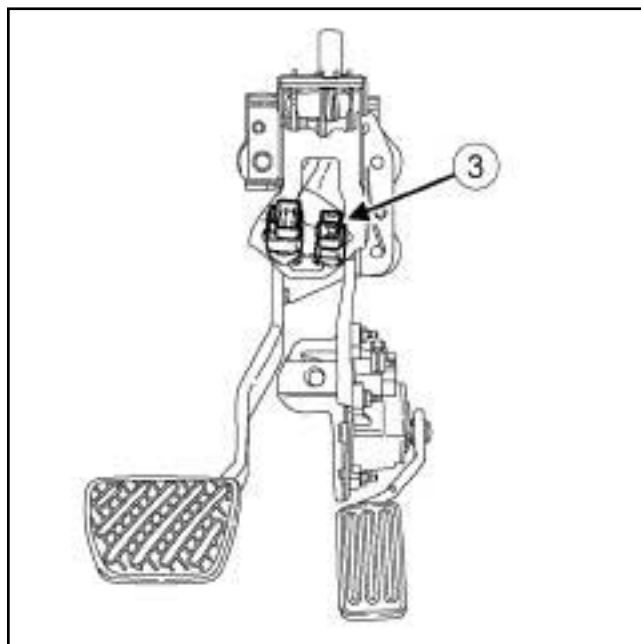

130377

#### 4 - Датчик хода педали сцепления

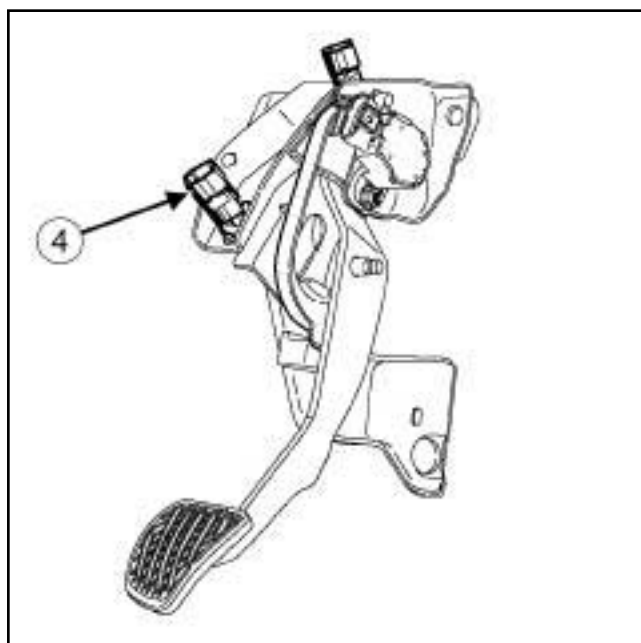

130378

### РЕГУЛЯТОР СКОРОСТИ ДВИЖЕНИЯ

#### СНЯТИЕ

##### I - СНЯТИЕ

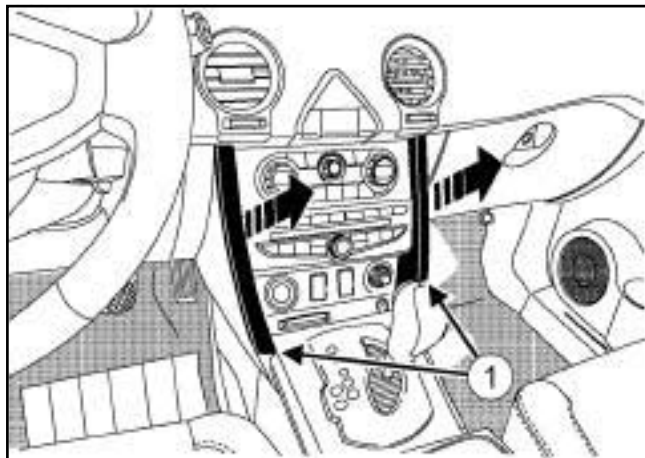

130758

- ❑ Снимите боковую облицовку центральной передней панели (1).

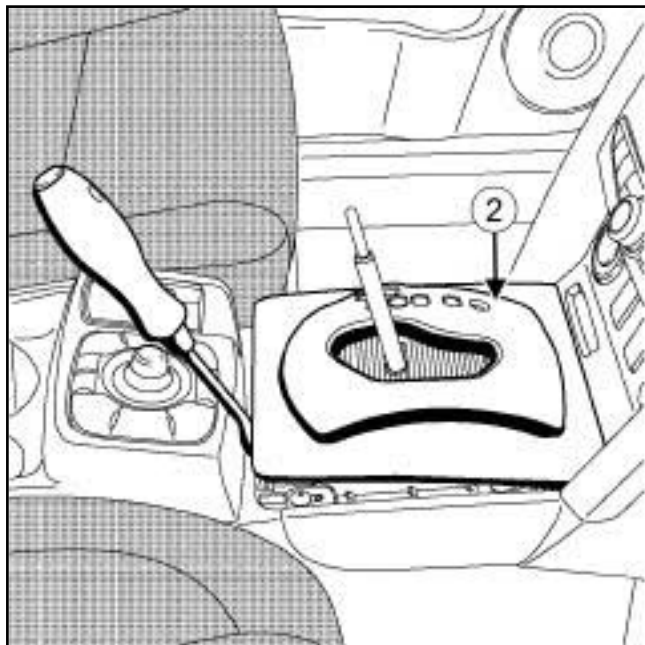

131579

- ❑ Снимите панель (2) с рычага селектора (см. **Центральная консоль: Снятие и установка**) (Глава 57А, Принадлежности салона).

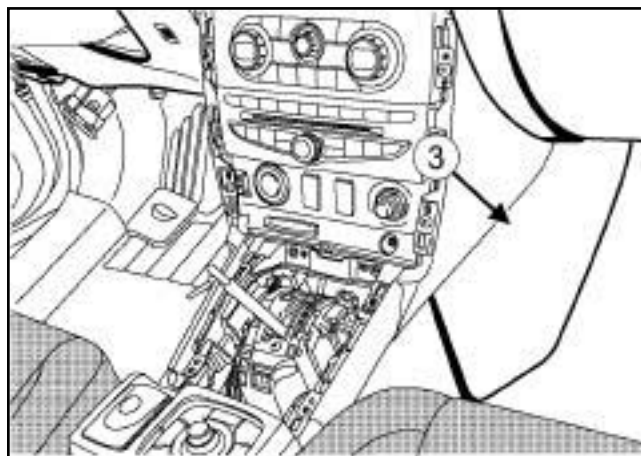

131580

- ❑ Снимите:

- нижние кожухи центральной передней панели (3) с обеих сторон,
- вещевой ящик (см. **Вещевой ящик: Снятие и установка**) (Глава 57А, Принадлежности салона).
- нижний кожух приборной панели со стороны водителя (см. **Приборная панель: Снятие и установка**) (Глава 57А, Принадлежности салона).

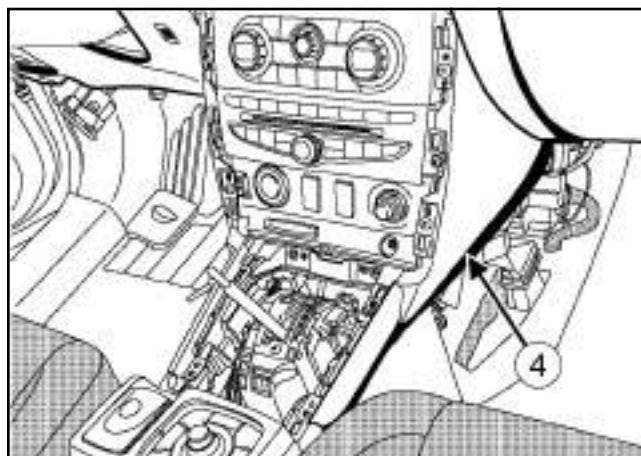

131581

- ❑ Снимите:

- боковую облицовку центральной передней панели (4) с обеих сторон,
- чейнджер компакт-дисков (см. **86А, Аудиосистема, Чейнджер компакт-дисков: Снятие и установка**, с. 86А-15),
- аудиосистему (см. **86А, Аудиосистема, Аудиосистема: Снятие и установка**, с. 86А-4).

### РЕГУЛЯТОР СКОРОСТИ ДВИЖЕНИЯ

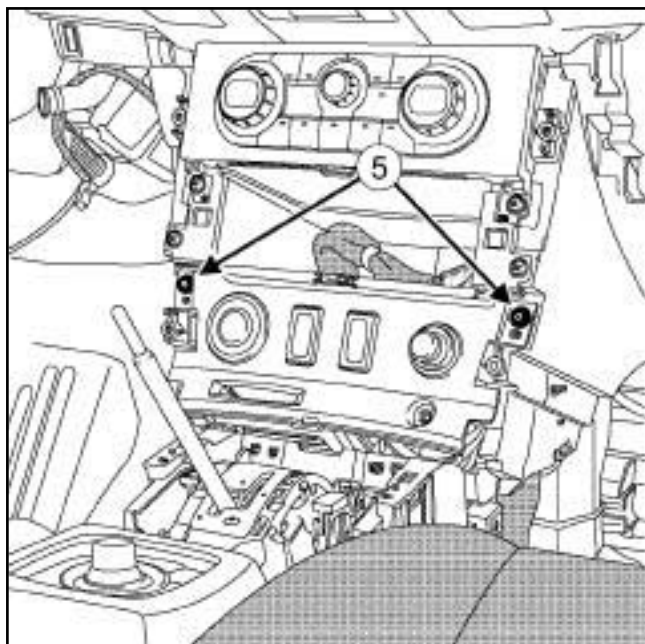

131582

- Снимите:
  - болты крепления панели управления стартером (5),
  - панель управления стартером.
- Разъедините разъемы.

### II - СНЯТИЕ

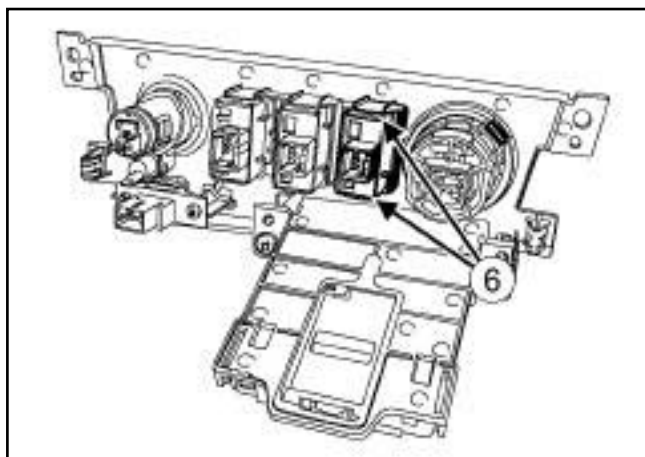

131570

- Отсоедините фиксаторы выключателя (6).
- Извлеките выключатель.

### УСТАНОВКА

#### I - УСТАНОВКА

- Установите выключатель на панель управления.

- Соедините разъемы.
- Установите:
  - панель управления стартером,
  - болты крепления панели управления стартером.

### II - ЗАВЕРШЕНИЕ РАБОТЫ

- Установите:
  - аудиосистему (с м. 86 А, **Аудиосистема, Аудиосистема: Снятие и установка, с. 86А-4**),
  - чейнджер компакт-дисков (с м. 86А, **Аудиосистема, Чейнджер компакт-дисков: Снятие и установка, с. 86А-15**),
  - боковую облицовку центральной передней панели с обеих сторон,
  - нижний кожух приборной панели со стороны водителя (с м. **Приборная панель: Снятие и установка**) (Глава 57А, Принадлежности салона),
  - вещевого ящик (с м. **Вещевой ящик: Снятие и установка**) (Глава 57А, Принадлежности салона),
  - нижние кожухи центральной передней панели с обеих сторон,
  - панель рычага селектора (с м. **Центральная консоль: Снятие и установка**) (Глава 57А, Принадлежности салона),
  - боковую облицовку центральной передней панели.

## РЕГУЛЯТОР СКОРОСТИ ДВИЖЕНИЯ

## СНЯТИЕ

## I - СНЯТИЕ

**ВАЖНОЕ ЗАМЕЧАНИЕ!**

Для предотвращения выхода из строя или случайного срабатывания пиротехнических элементов (подушек безопасности или преднатяжителей ремней безопасности) подождите не менее **3 минут** после отсоединения аккумуляторной батареи.

- Отключите аккумуляторную батарею (см. **80А, Аккумуляторная батарея, Аккумуляторная батарея: Снятие и установка, с. 80А-3**).

- Снимите:

- фронтальную подушку безопасности водителя (см. **88С, Подушки безопасности и преднатяжители ремней безопасности, Фронтальная подушка безопасности водителя: Снятие и установка, с. 88С-12**),
- рулевое колесо (см. **Рулевое колесо: Снятие и установка**) (Глава 36А, Рулевое управление в сборе).

## II - СНЯТИЕ

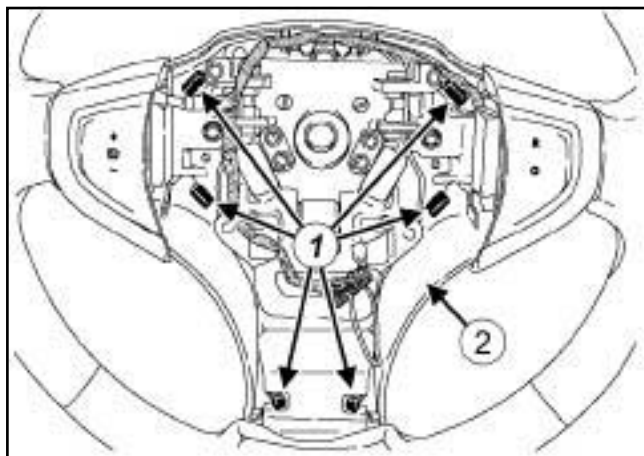

130379

- Отсоедините фиксаторы заднего подрулевого кожуха (1).
- Снимите задний подрулевой кожух (2) с рулевого колеса.

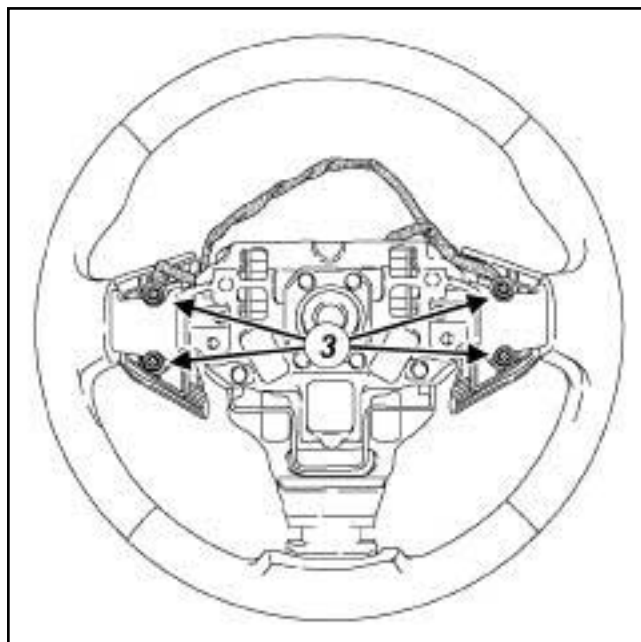

130380

- Снимите:

- винты (3) крепления выключателей на рулевом колесе,
- выключатели с рулевого колеса.

## УСТАНОВКА

## I - ПОДГОТОВКА К УСТАНОВКЕ

- Всегда заменяйте гайку крепления рулевого колеса.

## II - УСТАНОВКА

- Установите:

- выключатели на рулевое колесо,
- болты крепления выключателей на рулевом колесе,
- задний подрулевой кожух на рулевом колесе.

## III - ЗАВЕРШЕНИЕ РАБОТЫ

- Установите:

- рулевое колесо (см. **Рулевое колесо: Снятие и установка**) (Глава 36А, Рулевое управление в сборе),
- фронтальную подушку безопасности водителя (см. **88С, Подушки безопасности и преднатяжители ремней безопасности, Фронтальная подушка безопасности водителя: Снятие и установка, с. 88С-12**).

# РЕГУЛЯТОР СКОРОСТИ ДВИЖЕНИЯ

Выключатель на рулевом колесе: Снятие и установка

**83D**

---

## РЕГУЛЯТОР СКОРОСТИ ДВИЖЕНИЯ

---

- Подключите аккумуляторную батарею (см. **80А**, **Аккумуляторная батарея**, **Аккумуляторная батарея: Снятие и установка**, с. **80А-3**).

### I - ПЕРЕЧЕНЬ ЭЛЕМЕНТОВ

Позиция	Наименование
(1)	ЦЭКБС
(2)	Переключатель стеклоочистителей и стеклоомывателей
(3)	Переключатель наружного освещения, указателей поворота и противотуманного света
(4)	ПДУ аудиосистемой и радиотелефоном

### II - РАСПОЛОЖЕНИЕ ЭЛЕМЕНТОВ

#### 1 - ЦЭКБС

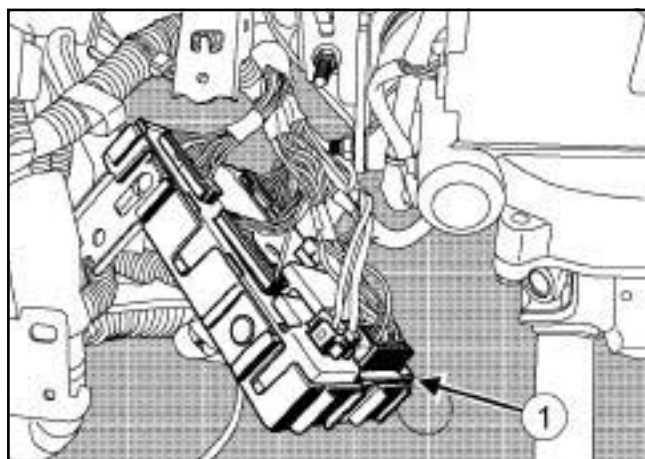

130381

ЦЭКБС (1) находится в панели приборов, за блоком реле в салоне со стороны пассажира. Снятие (см. 87В, Коммутационный блок в салоне, ЦЭКБС: Снятие и установка, с. 87В-1) .

#### 2 - Блок подрулевых переключателей

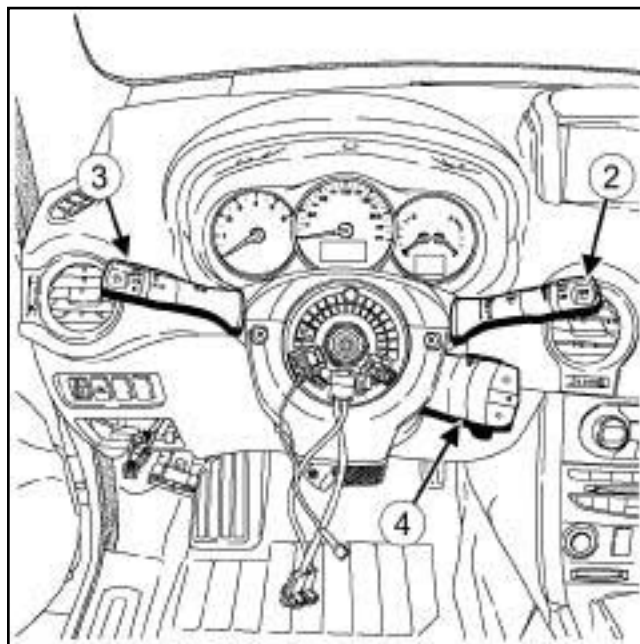

130382

(2) Переключатель стеклоочистителей и стеклоомывателей

(3) Переключатель наружного освещения, указателей поворота и противотуманного света

(4) ПДУ аудиосистемой и радиотелефоном

## СНЯТИЕ

## I - СНЯТИЕ

- ❑ Установите колеса в положение для движения по прямой.

**ВАЖНОЕ ЗАМЕЧАНИЕ!**

Для предотвращения выхода из строя или случайного срабатывания пиротехнических элементов (подушек безопасности или преднатяжителей ремней безопасности) подождите не менее **3 минут** после отсоединения аккумуляторной батареи.

- ❑ Отключите аккумуляторную батарею (см. **80А, Аккумуляторная батарея, Аккумуляторная батарея: Снятие и установка, с. 80А-3**).
- ❑ Снимите:
  - фронтальную подушку безопасности водителя (см. **88С, Подушки безопасности и преднатяжители ремней безопасности, Фронтальная подушка безопасности водителя: Снятие и установка, с. 88С-12**),
  - рулевое колесо (см. **Рулевое колесо: Снятие и установка**) (Глава 36А, Рулевое управление в сборе).

## II - СНЯТИЕ

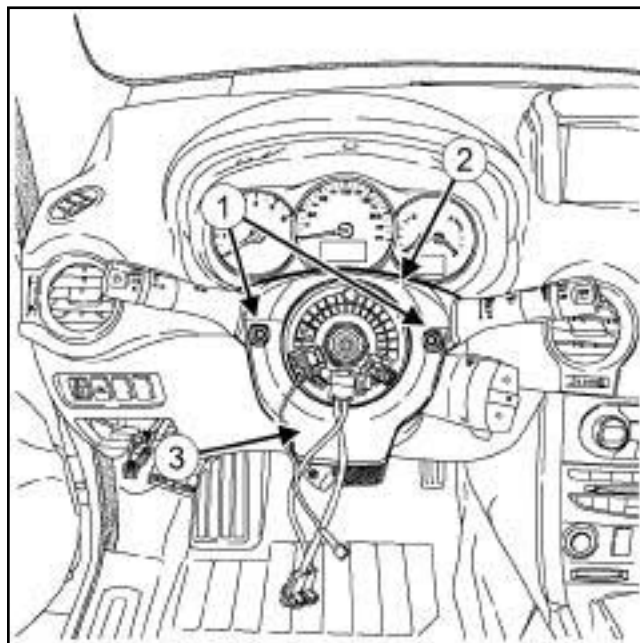

130383

- ❑ Отверните болты крепления крышки (1) под рулевым колесом.
- ❑ Отсоедините:
  - верхнюю половину крышки (2) под рулевым колесом,
  - нижнюю половину крышки (3) под рулевым колесом.

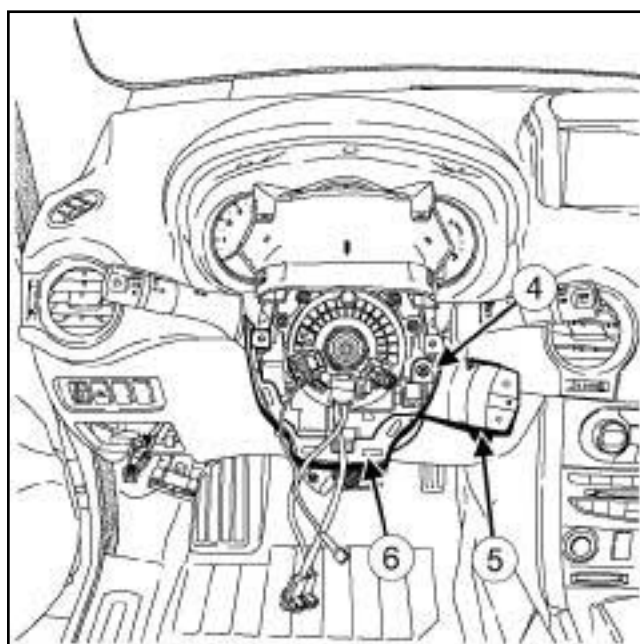

130384

- ❑ Снимите:
  - гайку крепления ПДУ аудиосистемы (4),
  - ПДУ аудиосистемы (5).

- Разъедините разъем ПДУ аудиосистемой.
- Отсоедините нижнюю половину крышки (6) под рулевым колесом.

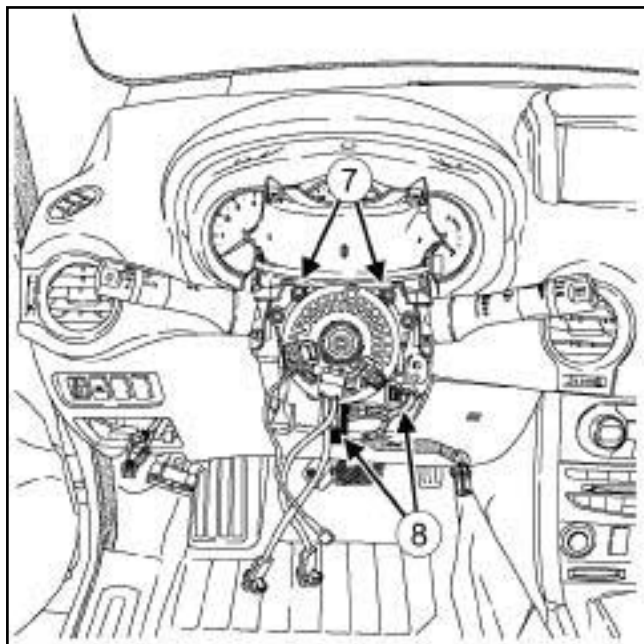

130385

- Отверните болты крепления поворотного переключателя (7).
- Отсоедините поворотный переключатель.
- Отсоедините разъемы поворотного переключателя (8).

## УСТАНОВКА

### I - ПОДГОТОВКА К УСТАНОВКЕ

- Всегда заменяйте гайку крепления рулевого колеса.

### II - УСТАНОВКА

- 

#### ВНИМАНИЕ

Чтобы не повредить контактный диск, не поворачивайте подвижную часть контактного диска.

- Подсоедините разъемы поворотного переключателя.
- Установите:
  - контактный диск,
  - болты крепления поворотного переключателя.

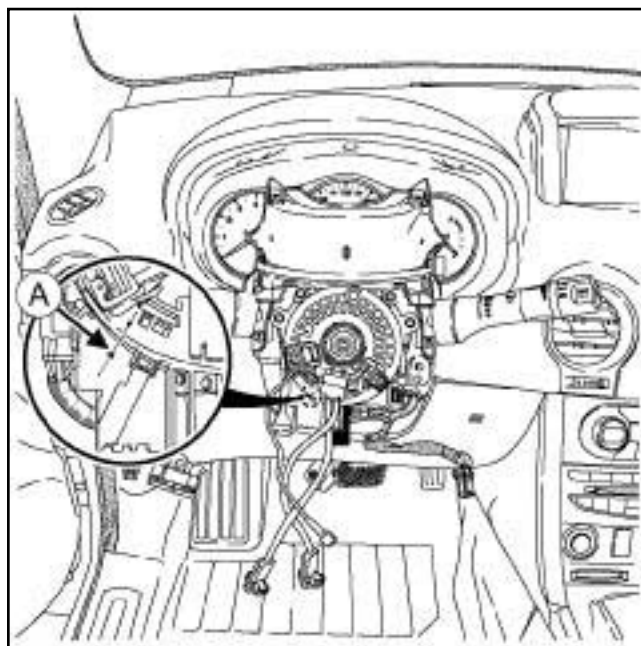

130386

- Отрегулируйте нейтральное положение поворотного переключателя:
  - осторожно поверните поворотный переключатель по часовой стрелке до упора,
  - поверните поворотный переключатель против часовой стрелки (приблизительно на два с половиной оборота),
  - остановите поворот в точке (А).
- Установите нижнюю половину крышки под рулевым колесом.
- Соедините разъем ПДУ аудиосистемой.
- Установите:
  - ПДУ аудиосистемой,
  - гайку крепления ПДУ аудиосистемы,
  - нижнюю половину крышки под рулевым колесом,
  - верхнюю половину крышки под рулевым колесом,
  - болты крепления крышки под рулевым колесом.

### III - ЗАВЕРШЕНИЕ РАБОТЫ

- Установите:
  - рулевое колесо (см. **Рулевое колесо: Снятие и установка**) (Глава 36А, Рулевое управление в сборе),



- фронтальную подушку безопасности водителя (с м . 88С, Подушки безопасности и преднатяжители ремней безопасности, Фронтальная подушка безопасности водителя: Снятие и установка, с. 88С-12) .

- Подключите аккумуляторную батарею (см. 80А, Аккумуляторная батарея, Аккумуляторная батарея: Снятие и установка, с. 80А-3) .

## СНЯТИЕ

## I - СНЯТИЕ

- Установите колеса в положение для движения по прямой.

**ВАЖНОЕ ЗАМЕЧАНИЕ!**

Для предотвращения выхода из строя или случайного срабатывания пиротехнических элементов (подушек безопасности или преднатяжителей ремней безопасности) подождите не менее **3 минут** после отсоединения аккумуляторной батареи.

- Отключите аккумуляторную батарею (см. **80А, Аккумуляторная батарея, Аккумуляторная батарея: Снятие и установка, с. 80А-3**).
- Снимите:
  - фронтальную подушку безопасности водителя (см. **88С, Подушки безопасности и преднатяжители ремней безопасности, Фронтальная подушка безопасности водителя: Снятие и установка, с. 88С-12**),
  - рулевое колесо (см. **Рулевое колесо: Снятие и установка**) (Глава 36А, Рулевое управление в сборе),
  - контактного диска (см. **84А, Органы управления - сигнализация, Поворотный переключатель: Снятие и установка, с. 84А-2**).

## II - СНЯТИЕ

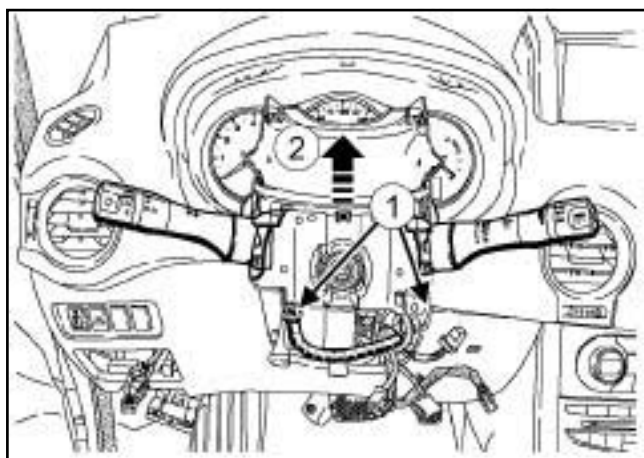

130387

- Отсоедините разъемы блока подрулевых переключателей (1).
- Снимите блок подрулевых переключателей, потянув его в направлении стрелки (2).

## УСТАНОВКА

## I - ПОДГОТОВКА К УСТАНОВКЕ

- Всегда заменяйте гайку крепления рулевого колеса.

## II - УСТАНОВКА

- Установите блок подрулевых переключателей.
- Соедините разъемы блока подрулевых переключателей.

## III - ЗАВЕРШЕНИЕ РАБОТЫ

- Установите:
  - контактный диск (см. **84А, Органы управления - сигнализация, Поворотный переключатель: Снятие и установка, с. 84А-2**),
  - рулевое колесо (см. **Рулевое колесо: Снятие и установка**) (Глава 36А, Рулевое управление в сборе),
  - фронтальную подушку безопасности водителя (см. **88С, Подушки безопасности и преднатяжители ремней безопасности, Фронтальная подушка безопасности водителя: Снятие и установка, с. 88С-12**).
- Подключите аккумуляторную батарею (см. **80А, Аккумуляторная батарея, Аккумуляторная батарея: Снятие и установка, с. 80А-3**).

## Необходимые приспособления и специнструменты

**Car. 1363** Комплект рычагов для снятия обивки.

### Примечание:

Выключатель системы аварийной сигнализации и выключатель центрального замка составляют единое целое.

## СНЯТИЕ

### I - СНЯТИЕ

- Снимите панель управления (см. **Панель управления: Снятие и установка**) (Глава 61А, Система отопления).

### II - СНЯТИЕ

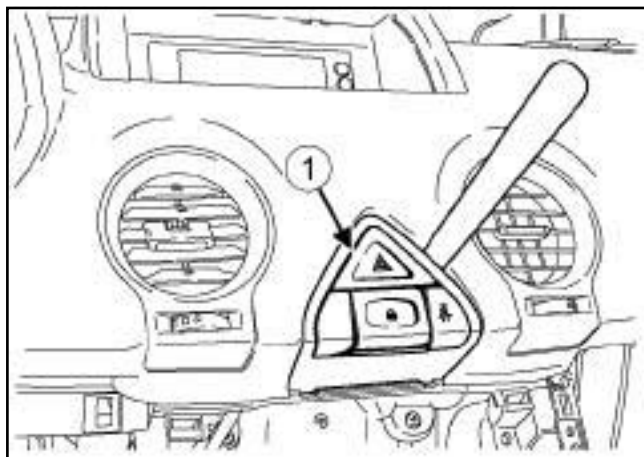

130388

- Снимите выключатели аварийной сигнализации и центрального замка (1) с помощью приспособления (**Car. 1363**).
- Отсоедините разъемы выключателей аварийной сигнализации и центрального замка.

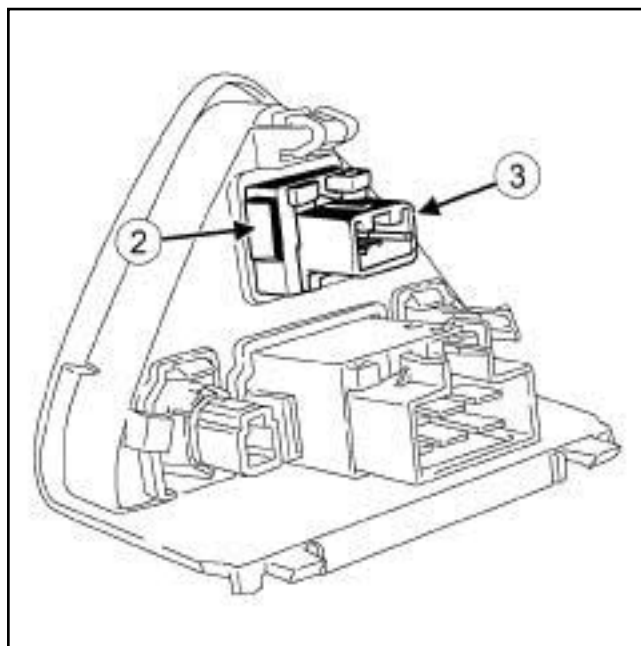

130389

- отсоедините фиксаторы (2) с обеих сторон.
- Снимите выключатель аварийной сигнализации (3).

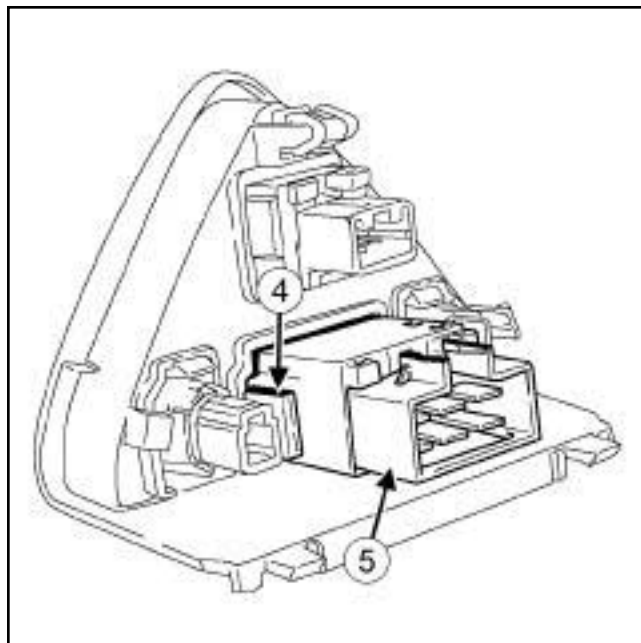

130390

- отсоедините фиксаторы (4) с обеих сторон.
- Снимите выключатель центрального замка (5).

## УСТАНОВКА

### I - УСТАНОВКА

- Установите:
  - выключатель центрального замка,

- выключатель аварийной сигнализации.

- Подсоедините разъем выключателей аварийной сигнализации и центрального замка.

## II - ЗАВЕРШЕНИЕ РАБОТЫ

- Установите панель управления (см. **Панель управления: Снятие и установка**) (Глава 61А, Система отопления).

СИСТЕМА СТАБИЛИЗАЦИИ ТРАЕКТОРИИ ДВИЖЕНИЯ 2 или СИСТЕМА СТАБИЛИЗАЦИИ ТРАЕКТОРИИ ДВИЖЕНИЯ

### СНЯТИЕ

#### I - СНЯТИЕ

- ❑ Снимите нижний кожух приборной панели со стороны водителя (см. **Приборная панель: Снятие и установка**) (Глава 57А, Принадлежности салона).

#### II - СНЯТИЕ

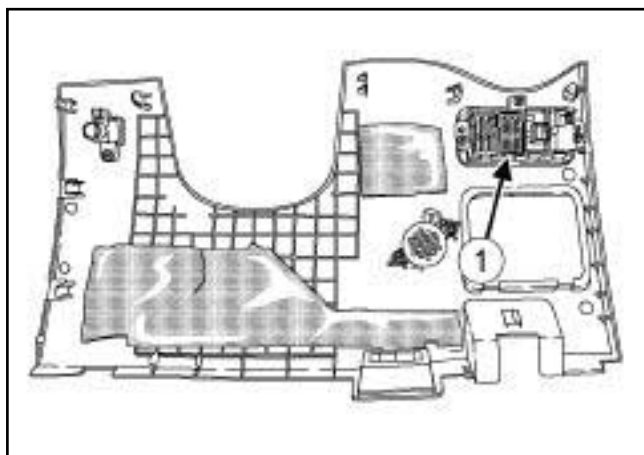

130391

- ❑ Отсоедините выключатель блокировки системы ESP (1) от нижнего кожуха приборной панели.

### УСТАНОВКА

#### I - УСТАНОВКА

- ❑ Установите выключатель блокировки системы ESP на нижний кожух приборной панели.

#### II - ЗАВЕРШЕНИЕ РАБОТЫ

- ❑ Установите нижний кожух приборной панели со стороны водителя (см. **Приборная панель: Снятие и установка**) (Глава 57А, Принадлежности салона).

## **СНЯТИЕ**

### **I - СНЯТИЕ**

- Снимите нижний кожух приборной панели со стороны водителя (см. **Приборная панель: Снятие и установка**) (Глава 57А, Принадлежности салона).

### **II - СНЯТИЕ**

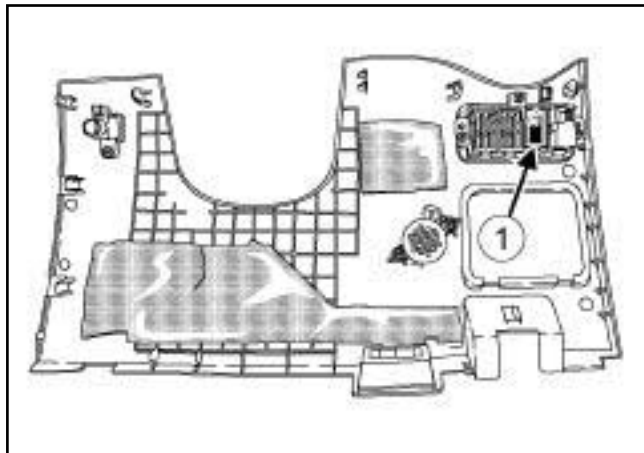

132647

- Отсоедините переключатель корректора фар (1) от нижнего кожуха приборной панели.

## **УСТАНОВКА**

### **I - УСТАНОВКА**

- Установите переключатель корректора фар на нижний кожух приборной панели.

### **II - ЗАВЕРШЕНИЕ РАБОТЫ**

- Установите нижний кожух приборной панели со стороны водителя (см. **Приборная панель: Снятие и установка**) (Глава 57А, Принадлежности салона).

### СНЯТИЕ

#### I - СНЯТИЕ

- ❑ Снимите нижний кожух приборной панели со стороны водителя (см. **Приборная панель: Снятие и установка**) (Глава 57А, Принадлежности салона).

#### II - СНЯТИЕ

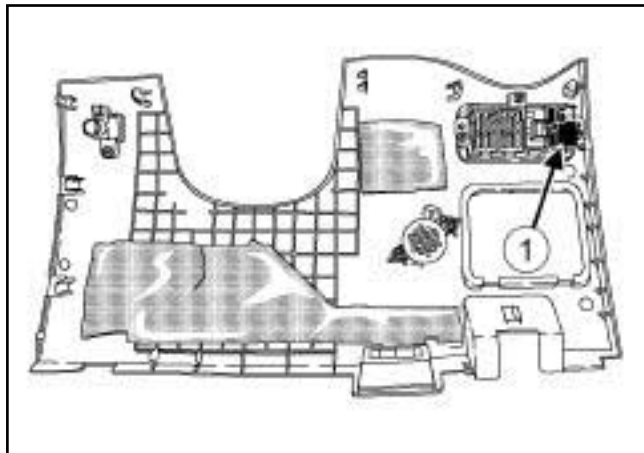

130392

- ❑ Отсоедините регулятор яркости освещения приборов (1) от нижнего кожуха приборной панели.

### УСТАНОВКА

#### I - УСТАНОВКА

- ❑ Установите регулятор яркости освещения приборов на нижнем кожухе приборной панели.

#### II - ЗАВЕРШЕНИЕ РАБОТЫ

- ❑ Установите нижний кожух приборной панели со стороны водителя (см. **Приборная панель: Снятие и установка**) (Глава 57А, Принадлежности салона).

## Необходимые приспособления и специнструменты

Car. 1363	Комплект рычагов для снятия обивки.
-----------	-------------------------------------

## СНЯТИЕ

### СНЯТИЕ

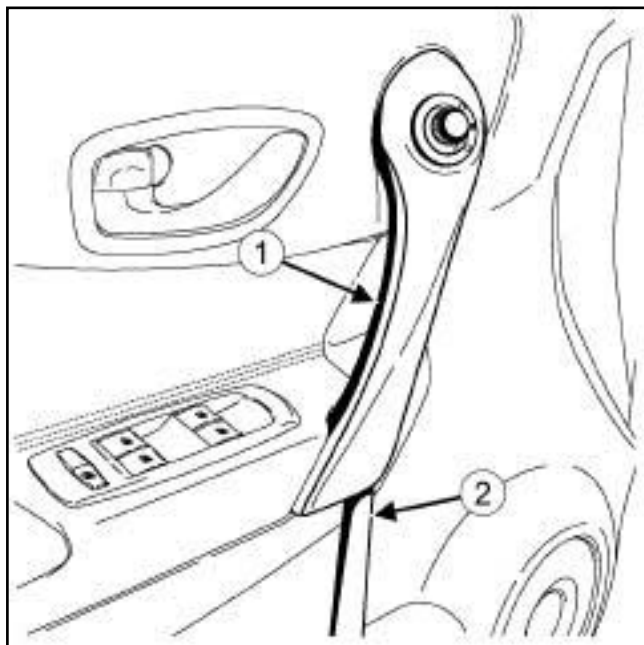

130393

- ❑ Снимите облицовку ручки передней двери (1) с помощью приспособления (Car. 1363) (2).

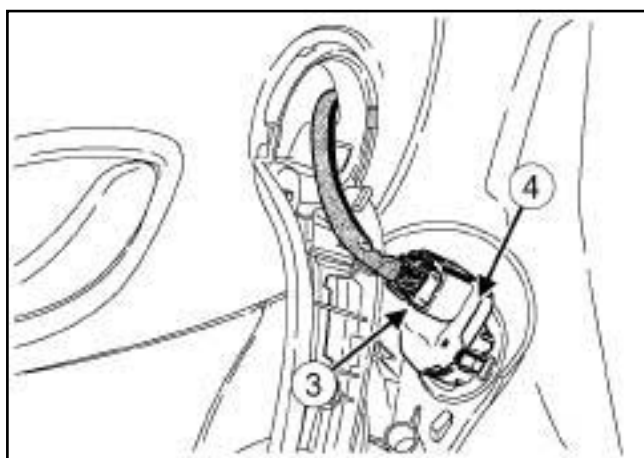

130394

- ❑ Отсоедините разъем переключателя электропривода наружного зеркала заднего вида (3).
- ❑ Снимите переключатель электропривода наружного зеркала заднего вида (4) с облицовки ручки передней двери.

## УСТАНОВКА

### УСТАНОВКА

- ❑ Подсоедините разъем переключателя электропривода наружного зеркала заднего вида.
- ❑ Установите:
  - переключатель электропривода наружного зеркала заднего вида на облицовку ручки передней двери,
  - облицовку ручки передней двери.



## Обогрев заднего стекла: Ремонт

Сетка токопроводящих нитей элемента обогрева стекла, нанесенная методом трафаретной печати с внутренней стороны стекла, может иметь случайные разрывы, выводящие из строя соответствующую часть электрической цепи.

- Определите точное место разрыва с помощью вольтметра.

Такие повреждения можно отремонтировать с помощью ремонтного лака **Magasin Pièce de Rechange**.

## I - ТОЧНОЕ ОПРЕДЕЛЕНИЕ МЕСТА РАЗРЫВА С ПОМОЩЬЮ ВОЛЬТМЕТРА

- Включите зажигание.
- Нажмите на выключатель обогрева заднего стекла.

## 1 - Поиск в зоне между линиями В и А

- Подсоедините **плюсовой** провод вольтметра к **плюсовому** выводу элемента обогрева заднего стекла.
- Подсоедините **минусовой** провод вольтметра к нити со стороны **минусового** вывода элемента обогрева заднего стекла (линия **А**): напряжение должно быть примерно равно напряжению аккумуляторной батареи.
- Переместите **минусовой** провод к линии **А** (по стрелке); напряжение постепенно снижается.

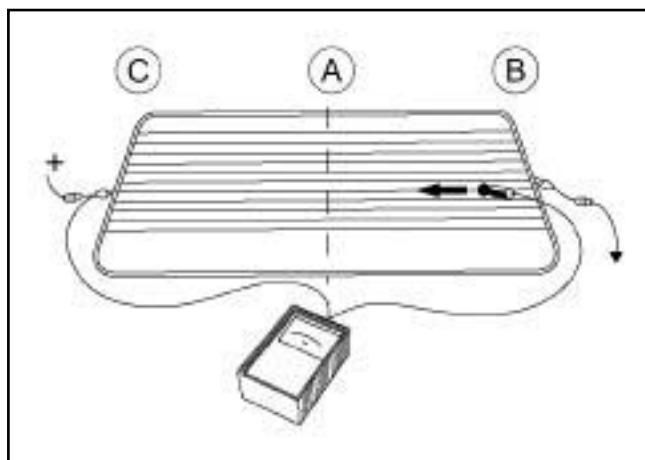

130395

- Резкое падение напряжения означает, что в этом месте нить разорвана (проделайте эту операцию для каждой нити).

## 2 - Определение обрыва между линиями С и А

- Подсоедините **минусовой** провод вольтметра к **минусовому** выводу элемента обогрева заднего стекла.

- Подсоедините **плюсовой** провод вольтметра к нити со стороны **плюсового** вывода элемента обогрева заднего стекла (линия **С**); полученное значение напряжения должно быть примерно равно напряжению аккумуляторной батареи.
- Переместите **плюсовой** провод к линии **А** (по стрелке); напряжение постепенно снижается.

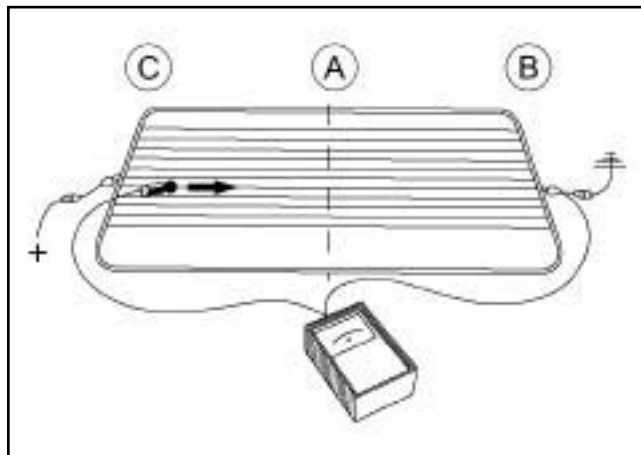

130396

- Резкое падение напряжения означает, что в этом месте нить разорвана (проделайте эту операцию для каждой нити).

## II - РЕМОНТ НИТЕЙ

- Удалите пыль и смазку на месте ремонта спиртом или средством для очистки стекол, а затем протрите его чистой сухой тканью.
- Для получения ровной линии обклейте ремонтируемый участок со всех сторон липкой лентой, оставив свободной только саму линию.
- Прежде чем наносить лак, встряхните флакон, чтобы на его дне не осталось серебристого осадка.

## Ремонт

- Выполните ремонт: с помощью тонкой кисточки нанесите достаточный слой лака. В случае нанесения нескольких слоев, соблюдайте время сушки каждого слоя и не повторяйте операцию более трех раз.
- Излишки лака можно удалить с помощью ножа, но только спустя несколько часов просушки.

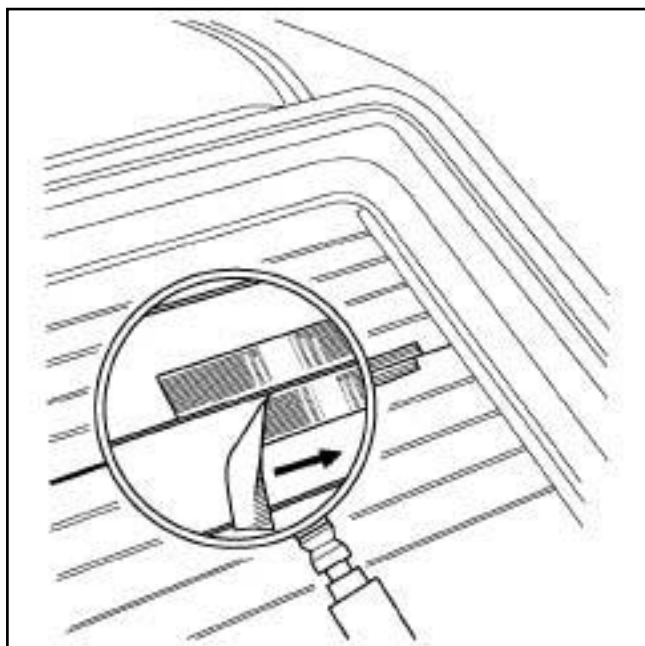

130397

- Клейкую ленту, использованную в качестве направляющей, можно снимать только спустя примерно час после нанесения средства. Ленту следует снимать перпендикулярно нитям сопротивления, в направлении стрелки. Лак, который наносился при температуре окружающего воздуха **20 °С**, полностью высохнет через три часа. При более низкой температуре время высыхания несколько увеличивается.

### ПЕРЕДНЕЕ СИДЕНЬЕ С ПОДОГРЕВОМ

#### СНЯТИЕ

##### I - СНЯТИЕ



Примечание:

Полностью снимать переднее сиденье не требуется.

- Сдвиньте переднее сиденье как можно дальше вперед.

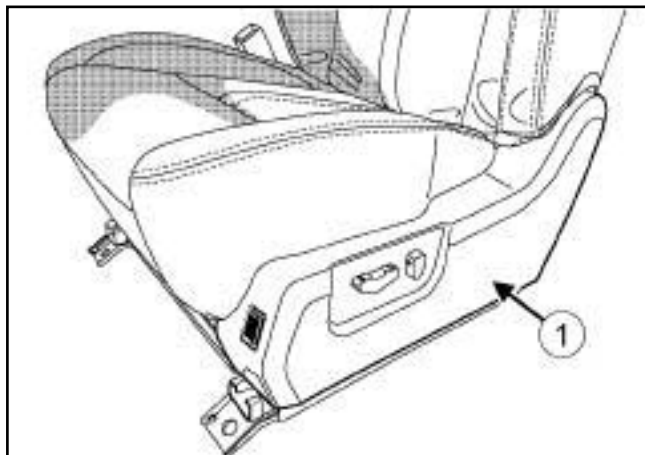

130398

- Снимите нижний кожух переднего сиденья (1) с соответствующей стороны (см. **Обивка подушки переднего сиденья: Снятие и установка**) (Глава 77А, Обивка подушки переднего сиденья).

##### II - СНЯТИЕ

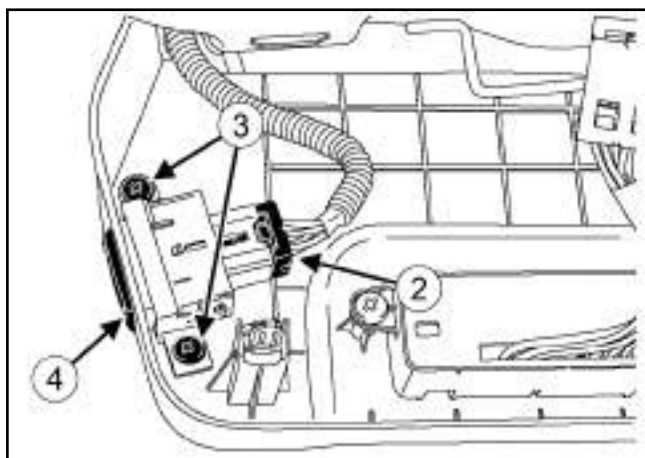

130399

- Отсоедините разъем (2) переключателя обогрева сиденья.
- Снимите:
  - болты крепления переключателя обогрева сиденья (3),

- переключатель обогрева сиденья (4) .

#### УСТАНОВКА

##### I - УСТАНОВКА

- Установите:

- переключатель обогрева сиденья,  
- болты крепления переключателя обогрева сиденья.

- Соедините разъем переключателя обогрева сиденья.

##### II - ЗАВЕРШЕНИЕ РАБОТЫ

- Установите нижний кожух переднего сиденья с соответствующей стороны (см. **Обивка подушки переднего сиденья: Снятие и установка**) (Глава 77А, Обивка подушки переднего сиденья).

## СИСТЕМА СТАБИЛИЗАЦИИ ТРАЕКТОРИИ ДВИЖЕНИЯ 2

### СНЯТИЕ

#### I - СНЯТИЕ

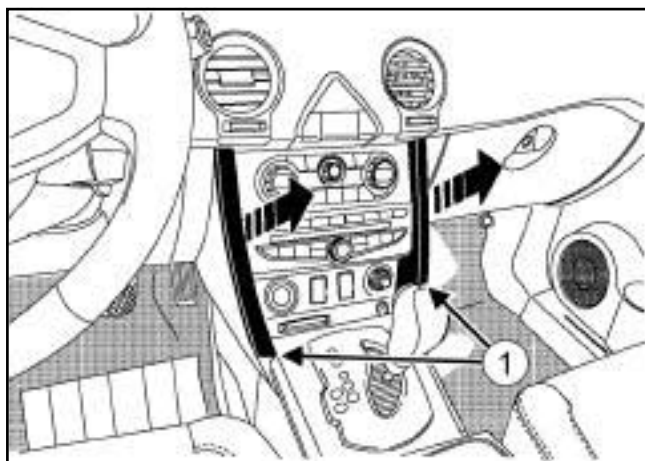

130758

- Снимите боковую облицовку центральной передней панели (1).

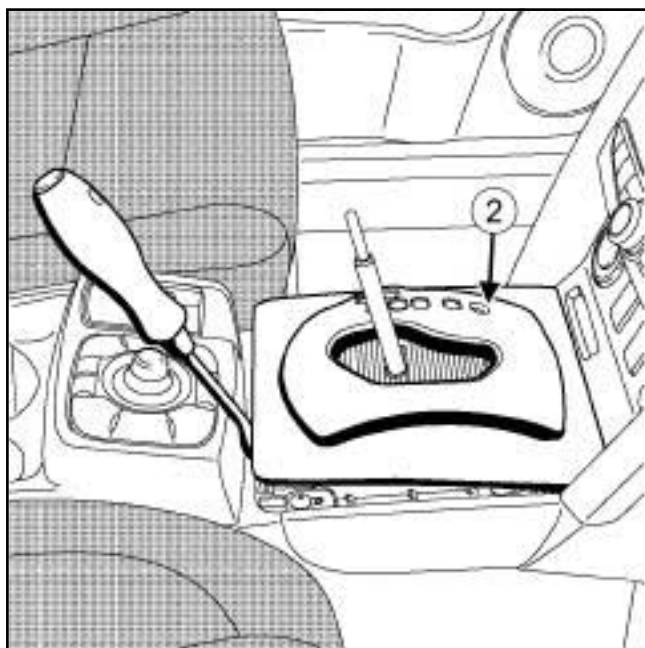

131579

- Снимите панель (2) с рычага селектора (см. **Центральная консоль: Снятие и установка**) (Глава 57А, Принадлежности салона).

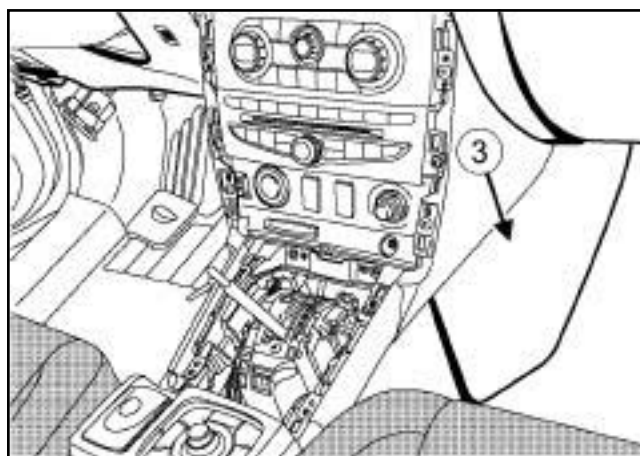

131580

- Снимите:

- нижние кожухи центральной передней панели (3) с обеих сторон,
- вещевого ящик (см. **Вещевой ящик: Снятие и установка**) (Глава 57А, Принадлежности салона).
- нижний кожух приборной панели со стороны водителя (см. **Приборная панель: Снятие и установка**) (Глава 57А, Принадлежности салона).

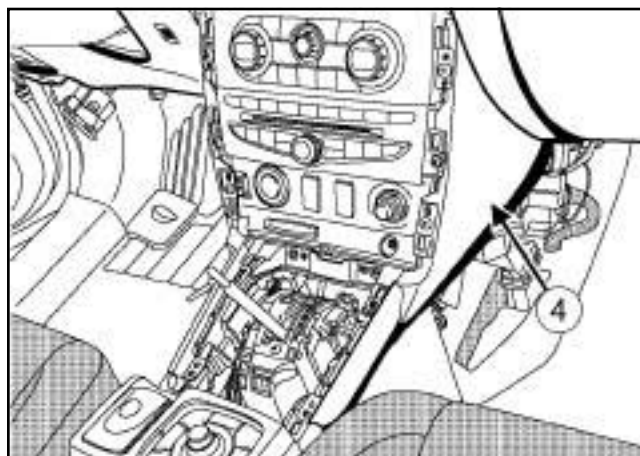

131581

- Снимите:

- боковую облицовку центральной передней панели (4) с обеих сторон,
- чейнджер компакт-дисков (см. **86А, Аудиосистема, Чейнджер компакт-дисков: Снятие и установка**, с. 86А-15),
- аудиосистему (см. **86А, Аудиосистема, Аудиосистема: Снятие и установка**, с. 86А-4)

## СИСТЕМА СТАБИЛИЗАЦИИ ТРАЕКТОРИИ ДВИЖЕНИЯ 2

### II - СНЯТИЕ

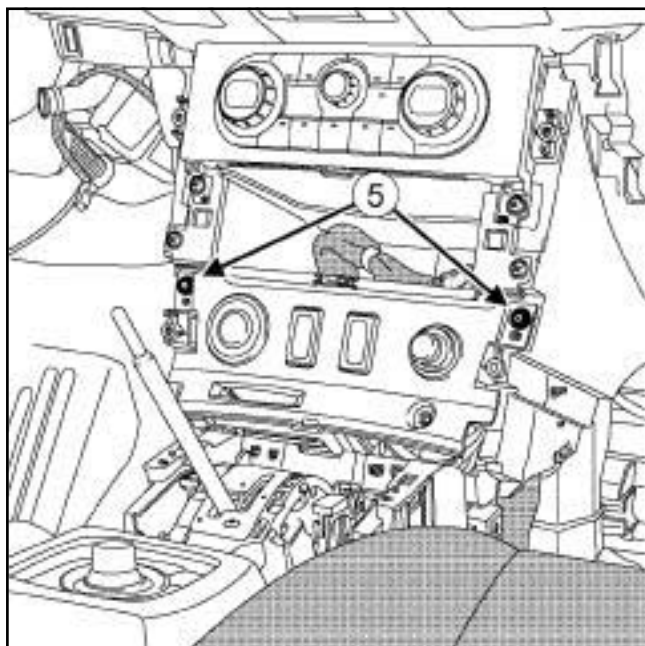

131582

- Снимите:
  - болты крепления панели управления стартером (5),
  - панель управления стартером.
- Разъедините разъемы.

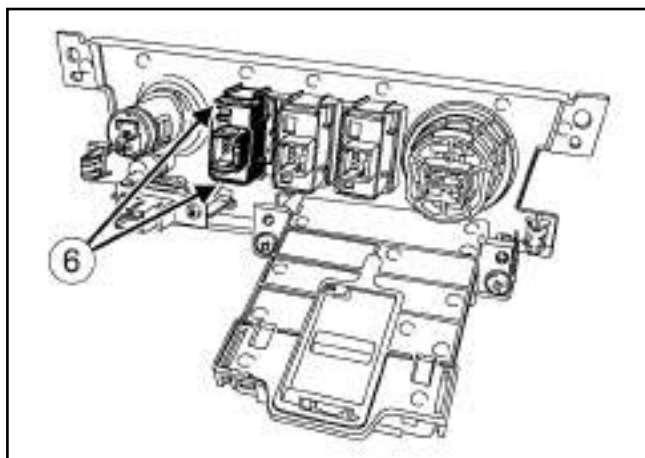

131577

- Отсоедините фиксаторы (6) переключателя управления углом склона холма.
- Снимите переключатель управления углом склона холма.

### УСТАНОВКА

#### I - УСТАНОВКА

- Установите переключатель управления углом склона холма на панель управления.
- Соедините разъемы.
- Установите:
  - панель управления стартером,
  - болты крепления панели управления стартером.

#### II - ЗАВЕРШЕНИЕ РАБОТЫ

- Установите:
  - аудиосистему (с м. **86А**, **Аудиосистема, Аудиосистема: Снятие и установка**, с. **86А-4**),
  - чейнджер компакт-дисков (с м. **86А**, **Аудиосистема, Чейнджер компакт-дисков: Снятие и установка**, с. **86А-15**),
  - боковую облицовку центральной передней панели с обеих сторон,
  - нижний кожух приборной панели со стороны водителя (с м. **Приборная панель: Снятие и установка**) (Глава 57А, Принадлежности салона),
  - вещевой ящик (с м. **Вещевой ящик: Снятие и установка**) (Глава 57А, Принадлежности салона),
  - нижние кожухи центральной передней панели с обеих сторон,
  - панель рычага селектора (с м. **Центральная консоль: Снятие и установка**) (Глава 57А, Принадлежности салона),
  - боковую облицовку центральной передней панели.

ПРИВОД 4Х4

### СНЯТИЕ

#### I - СНЯТИЕ

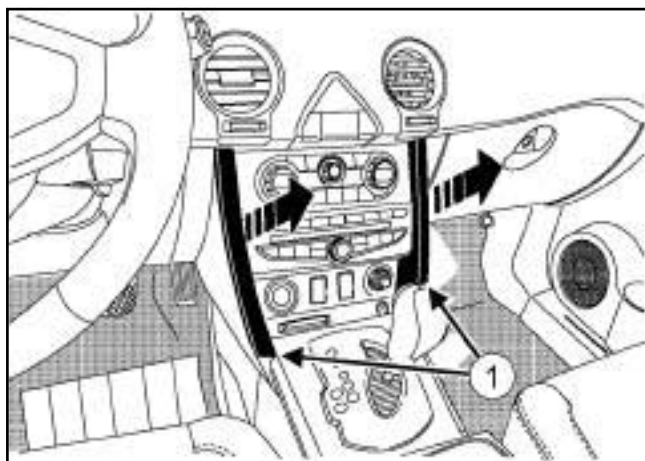

130758

- Снимите боковую облицовку центральной передней панели (1).

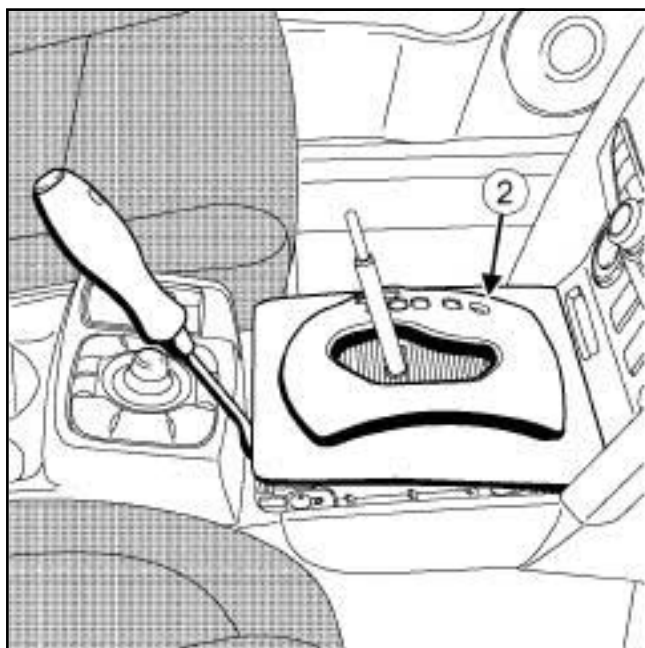

131579

- Снимите панель (2) с рычага селектора (см. **Центральная консоль: Снятие и установка**) (Глава 57А, Принадлежности салона).

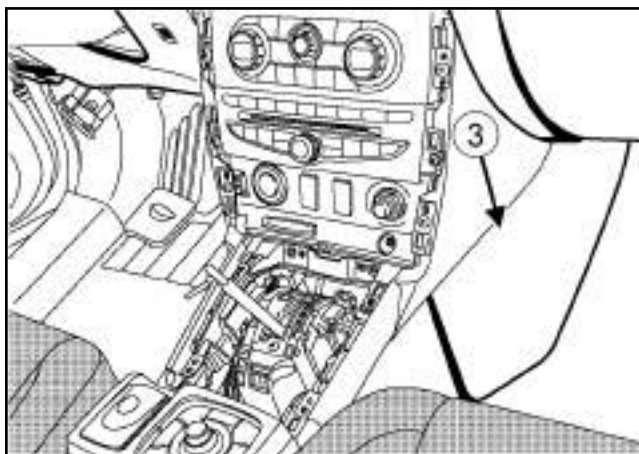

131580

- Снимите:

- нижние кожухи центральной передней панели (3) с обеих сторон,
- вещевого ящик (см. **Вещевой ящик: Снятие и установка**) (Глава 57А, Принадлежности салона).
- нижний кожух приборной панели со стороны водителя (см. **Приборная панель: Снятие и установка**) (Глава 57А, Принадлежности салона).

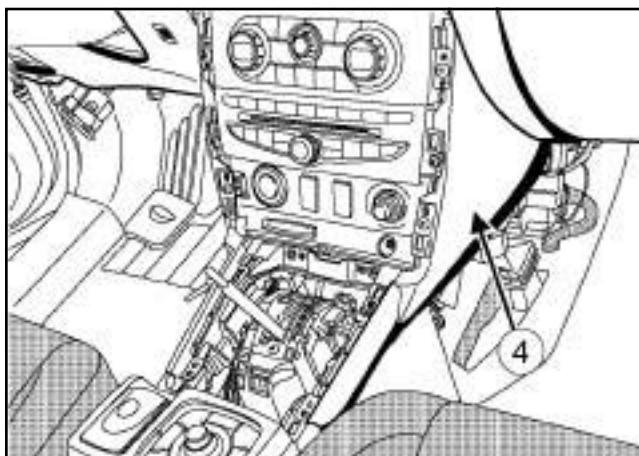

131581

- Снимите:

- боковую облицовку центральной передней панели (4) с обеих сторон,
- чейнджер компакт-дисков (см. **86А, Аудиосистема, Чейнджер компакт-дисков: Снятие и установка**, с. 86А-15),
- аудиосистему (см. **86А, Аудиосистема, Аудиосистема: Снятие и установка**, с. 86А-4)

ПРИВОД 4Х4

### II - СНЯТИЕ

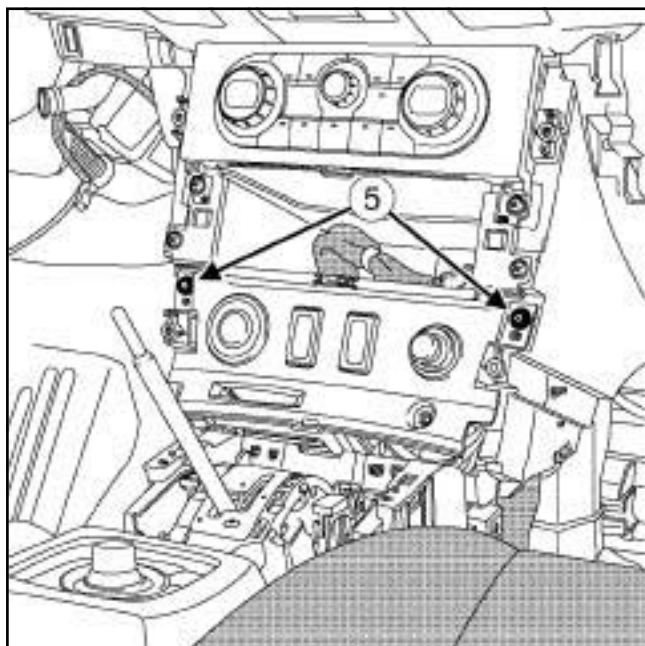

131582

- Снимите:
  - болты крепления панели управления стартером (5) ,
  - панель управления стартером.
- Разъедините разъемы.

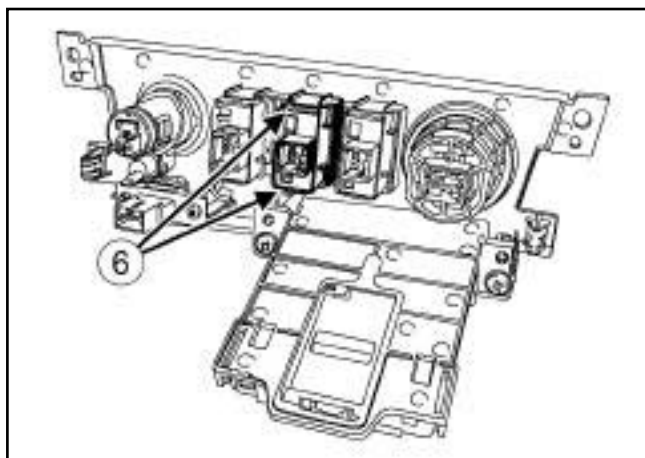

131583

- Отсоедините фиксаторы переключателя режима коробки передач (6) .
- Снимите переключатель режима коробки передач.

### УСТАНОВКА

#### I - УСТАНОВКА

- Установите переключатель режима коробки передач на панель управления стартером.
- Соедините разъемы.
- Установите:
  - панель управления стартером,
  - болты крепления панели управления стартером.

#### II - ЗАВЕРШЕНИЕ РАБОТЫ

- Установите:
  - аудиосистему (с м. **86А** , **Аудиосистема, Аудиосистема: Снятие и установка, с. 86А-4** ) ,
  - чейнджер компакт-дисков (с м . **86А, Аудиосистема, Чейнджер компакт-дисков: Снятие и установка, с. 86А-15** ) ,
  - боковую облицовку центральной передней панели с обеих сторон,
  - нижний кожух приборной панели со стороны водителя (с м. **Приборная панель: Снятие и установка**) (Глава 57А, Принадлежности салона),
  - вещевой ящик (с м. **Вещевой ящик: Снятие и установка**) (Глава 57А, Принадлежности салона).
  - нижние кожухи центральной передней панели с обеих сторон,
  - панель рычага селектора (с м. **Центральная консоль: Снятие и установка**) (Глава 57А, Принадлежности салона),
  - боковую облицовку центральной передней панели.

## I - ПЕРЕЧЕНЬ ЭЛЕМЕНТОВ

Позиция	Наименование
(1)	Переключатель стеклоочистителей и стеклоомывателей
(2)	ЦЭКБС
(3)	Блок предохранителей и реле в салоне
(4)	Щетка очистителя ветрового стекла
(5)	Рычаг очистителя ветрового стекла
(6)	Механизм очистителя ветрового стекла
(7)	Электродвигатель очистителя ветрового стекла
(8)	Жиклер очистителя ветрового стекла
(9)	Щетка очистителя заднего стекла
(10)	Рычаг очистителя заднего стекла
(11)	Электродвигатель очистителя заднего стекла
(12)	Жиклер очистителя заднего стекла
(13)	Бачок омывателя стекла
(14)	Электродвигатель стеклоомывателя
(15)	Горло внаомывателя ветрового стекла
(16)	Датчик дождя и освещенности

## II - РАСПОЛОЖЕНИЕ ЭЛЕМЕНТОВ

### 1 - Переключатель стеклоочистителей и стеклоомывателей

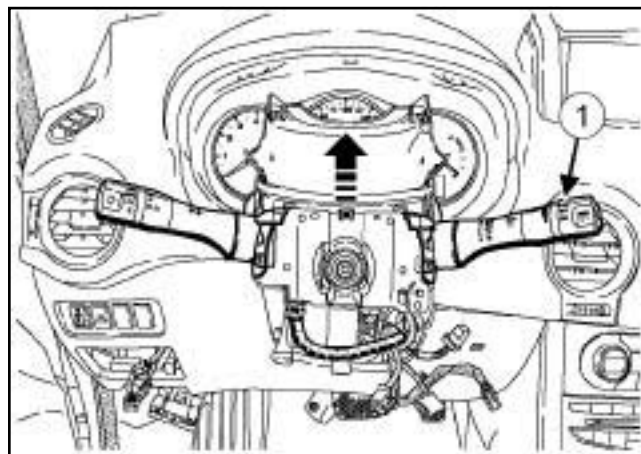

130400

### 2 - ЦЭКБС

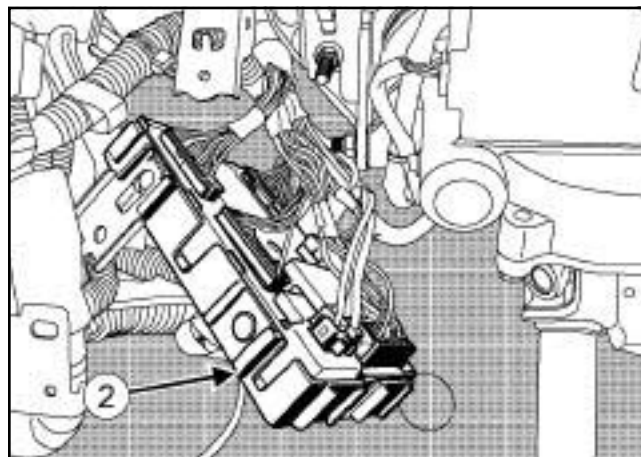

130401

ЦЭКБС находится в приборной панели, за блоком предохранителей и реле в салоне со стороны пассажира. Снятие (см. 87В, Коммутационный блок в салоне, ЦЭКБС: Снятие и установка, с. 87В-1).



3 - Блок предохранителей и реле в салоне

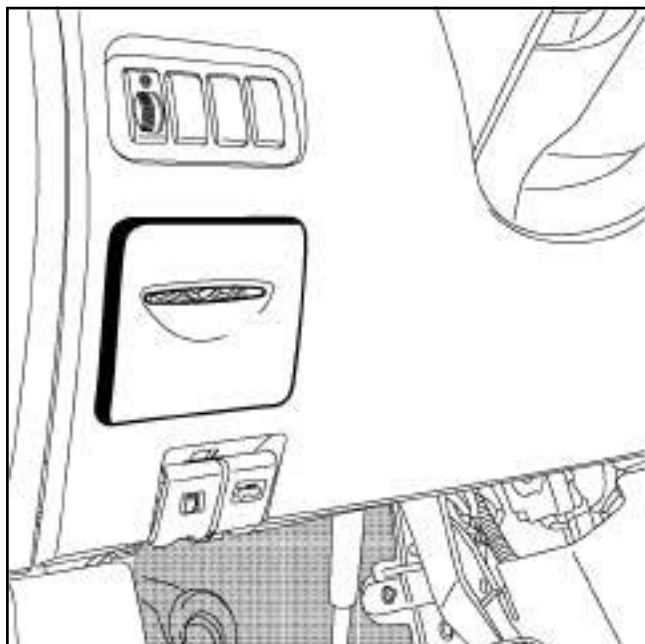

130402

4 - Щетка очистителя ветрового стекла

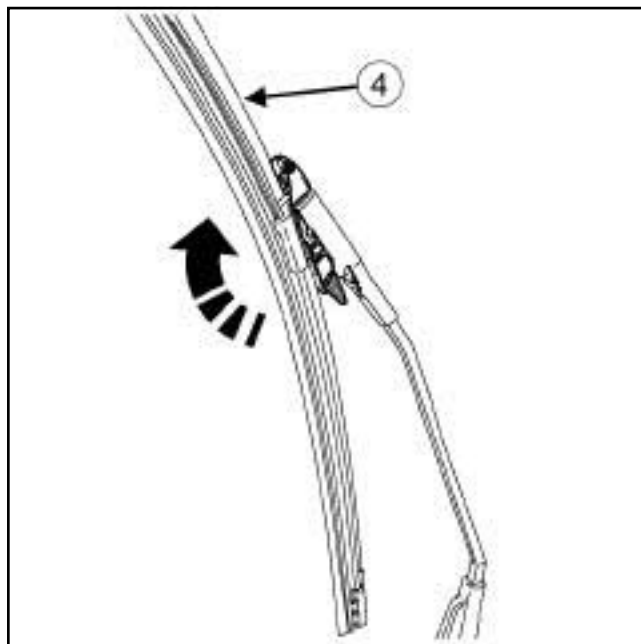

130405

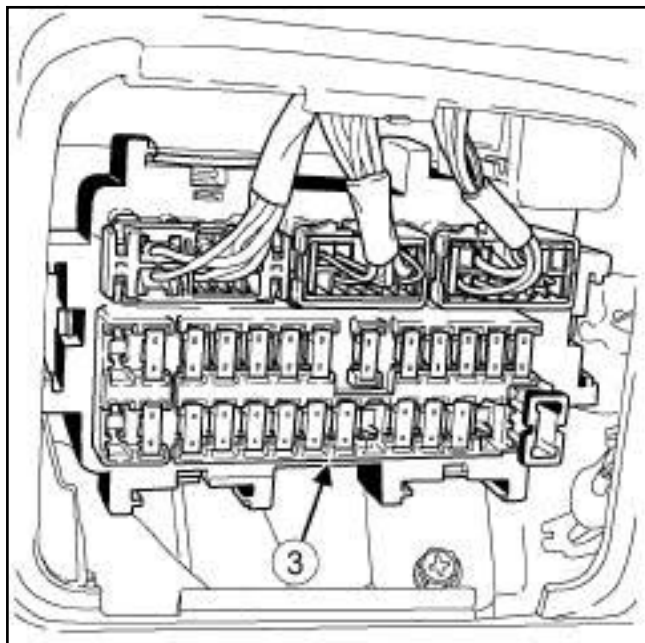

130403

5 - Рычаг очистителя ветрового стекла

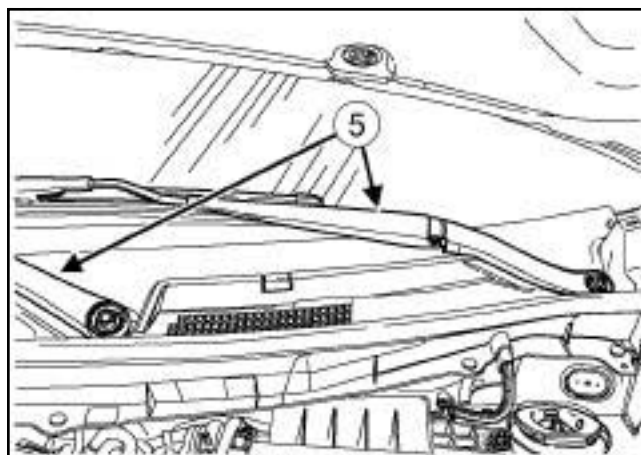

130406

## 6 - Механизм очистителя ветрового стекла

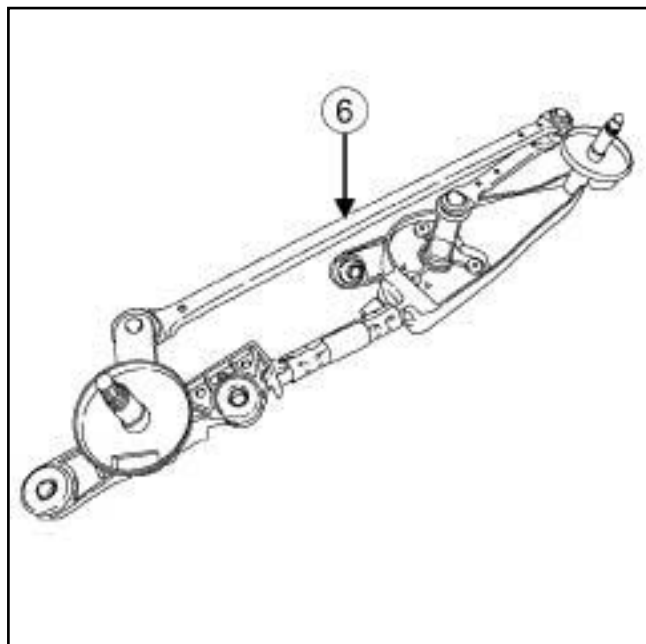

130425

## 7 - Электродвигатель очистителя ветрового стекла

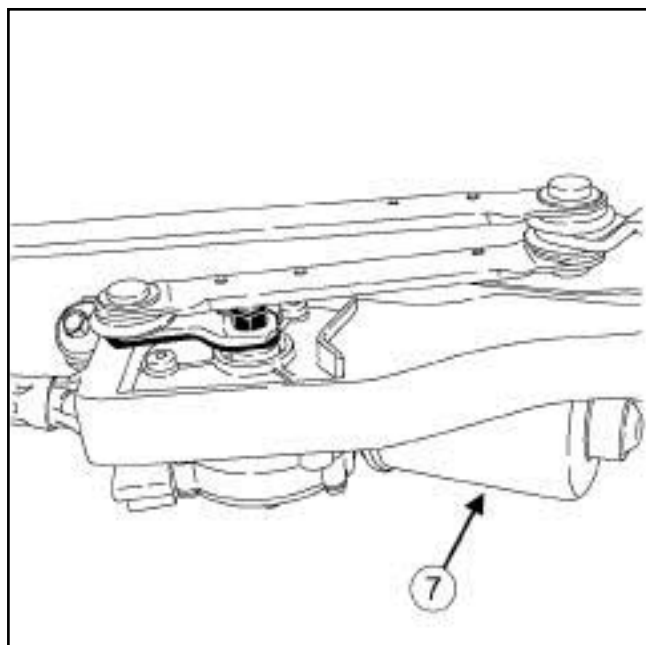

130407

Электродвигатель очистителя ветрового стекла встроен в механизм очистителя ветрового стекла (см. 85A, **Стеклоочистители и стеклоомыватели, Механизм очистителя ветрового стекла: Снятие и установка, с. 85A-9**).

## 8 - Жиклер очистителя ветрового стекла

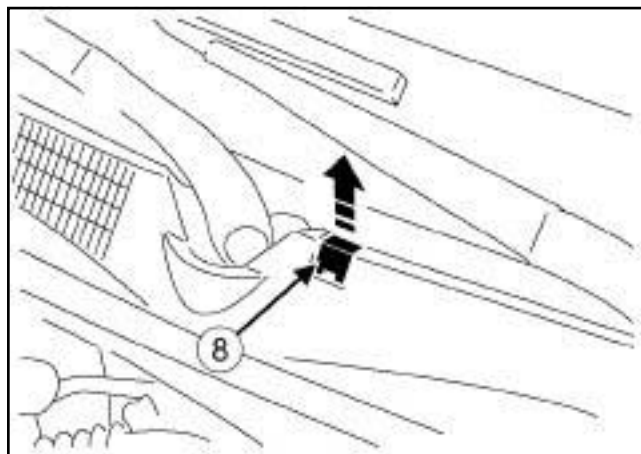

130408

## 9 - Щетка очистителя заднего стекла

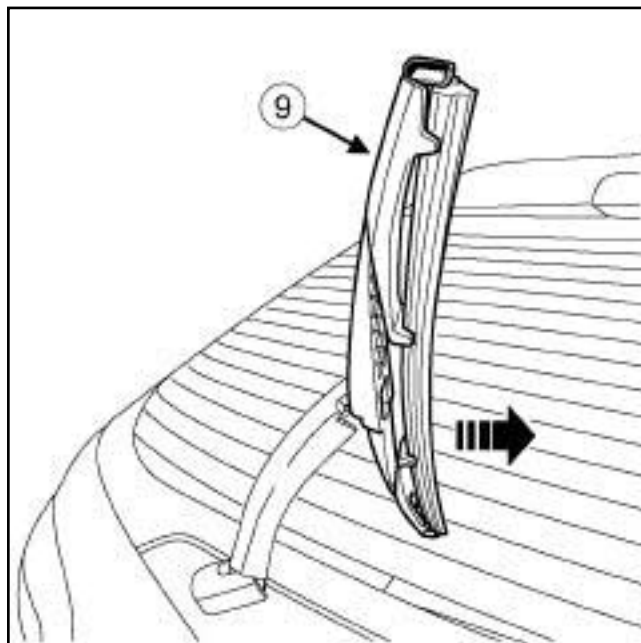

130409

10 - Рычаг очистителя заднего стекла



130410

12 - Жиклер очистителя заднего стекла

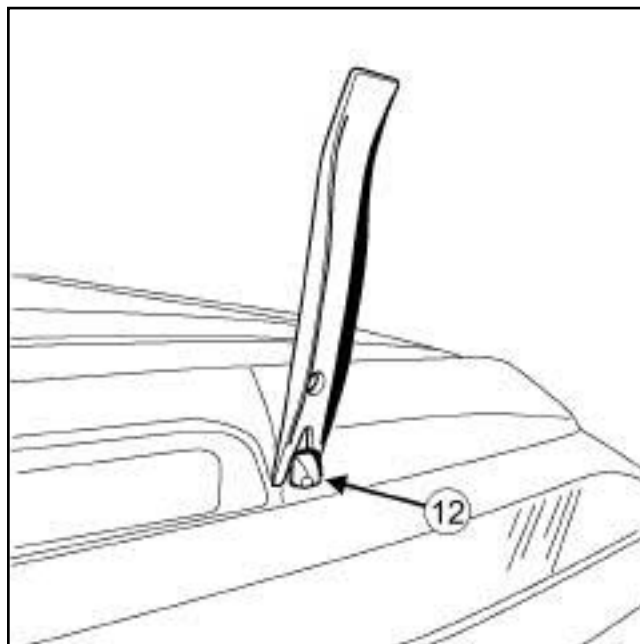

130412

11 - Электродвигатель очистителя заднего стекла

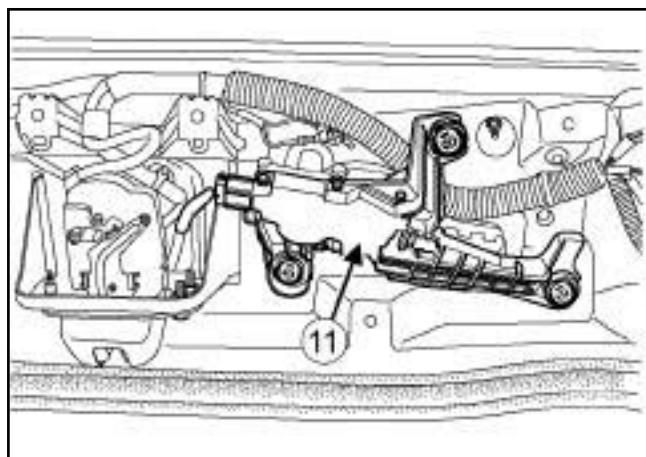

130411

13 - Бачок омывателя стекла

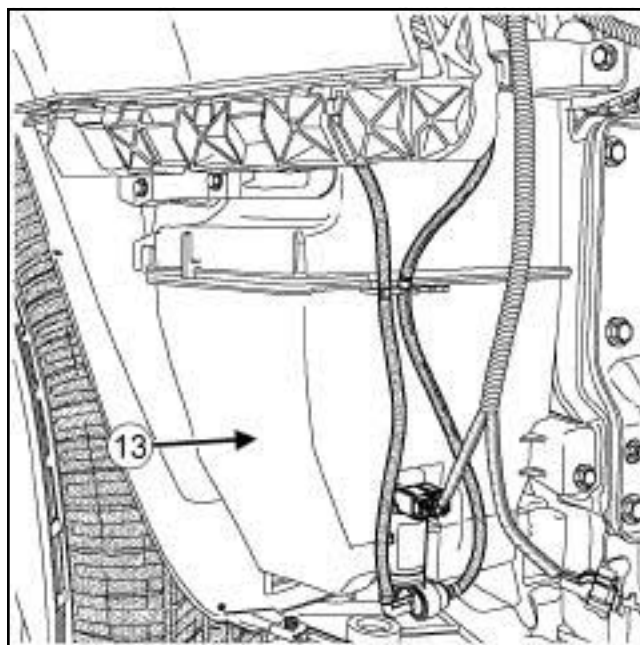

130413

14 - Электродвигатель стеклоомывателя

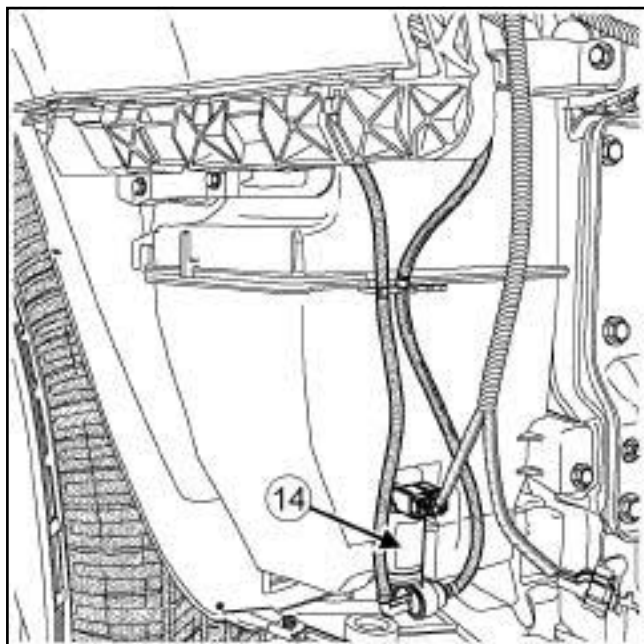

130414

15 - Горловина омывателя ветрового стекла

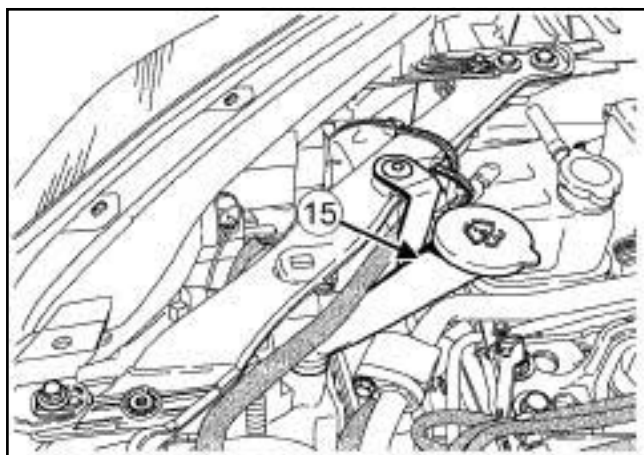

130415

16 - Датчик дождя и освещенности

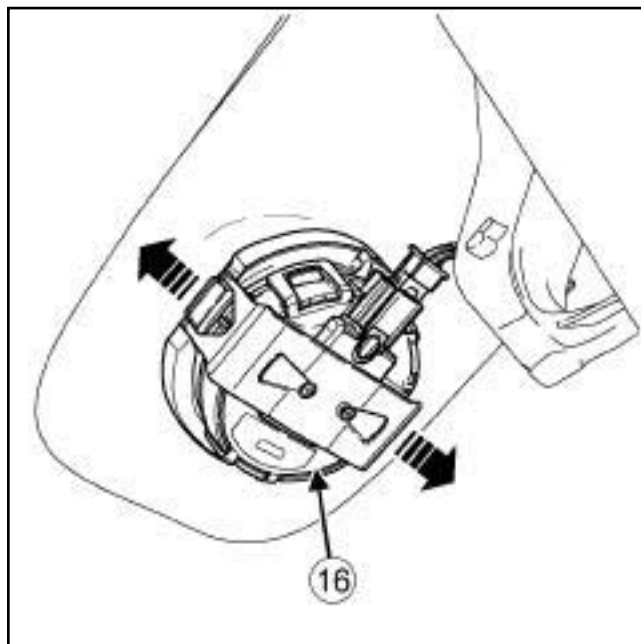

130416

Датчик дождя и освещенности расположен под кожухами внутреннего зеркала заднего вида.

### СНЯТИЕ

#### СНЯТИЕ

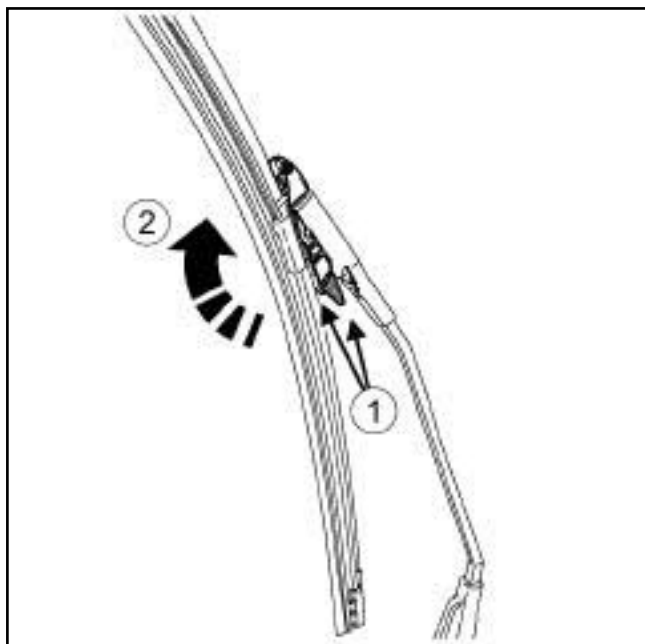

130418

- ❑ Надавите на фиксаторы (1) с обеих сторон, поворачивая щетку очистителя ветрового стекла в направлении стрелки (2).
- ❑ Снимите щетку очистителя ветрового стекла.

### УСТАНОВКА

#### УСТАНОВКА

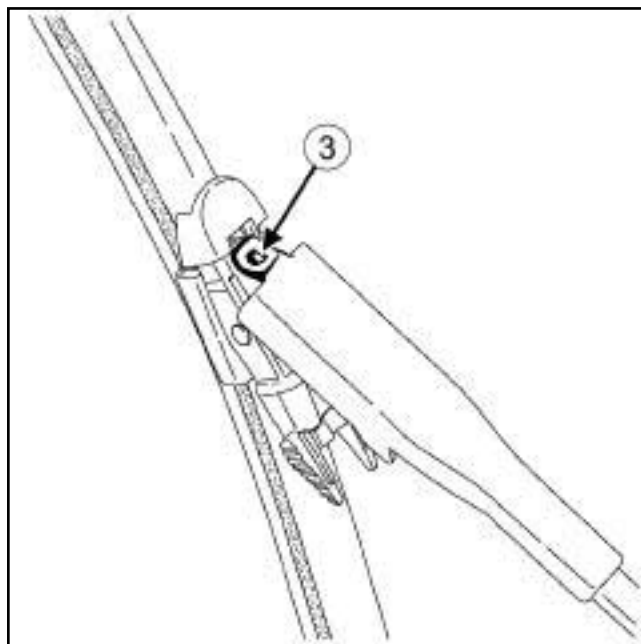

130419

- ❑ Установите щетку очистителя ветрового стекла на конец (3) рычага стеклоочистителя.
- ❑ Присоедините щетку к рычагу очистителя переднего стекла.

### Необходимые приспособления и специнструменты

Ele. 1865	Приспособление для снятия рычагов стеклоочистителя
-----------	--

### Моменты затяжки

гайку рычага стеклоочистителя	крепления	24 Н·м
-------------------------------------	-----------	--------

## СНЯТИЕ

### I - СНЯТИЕ

- Включите зажигание.

#### ВНИМАНИЕ

Для обеспечения правильной траектории движения рычагов стеклоочистителя, необходимо инициализировать электродвигатель стеклоочистителя.

- Поверните переключатель стеклоочистителя из положения (0) в положение (1), затем из положения (1) в положение (0).
- Выключите зажигание.
- Для повторной установки отметьте положение рычагов стеклоочистителя.

### II - СНЯТИЕ

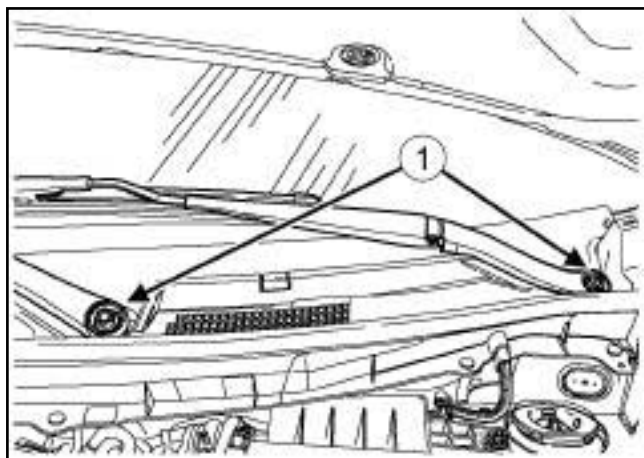

130420

- Снимите:
  - колпачки гаек крепления рычага стеклоочистителя,
  - гайки крепления (1) рычага стеклоочистителя.

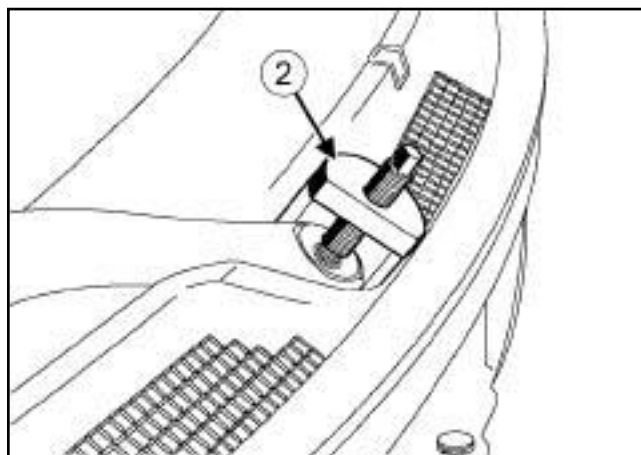

130421

- Снимите рычаг стеклоочистителя с помощью приспособления (Ele. 1865) (2).

## УСТАНОВКА

### I - ПОДГОТОВКА К УСТАНОВКЕ

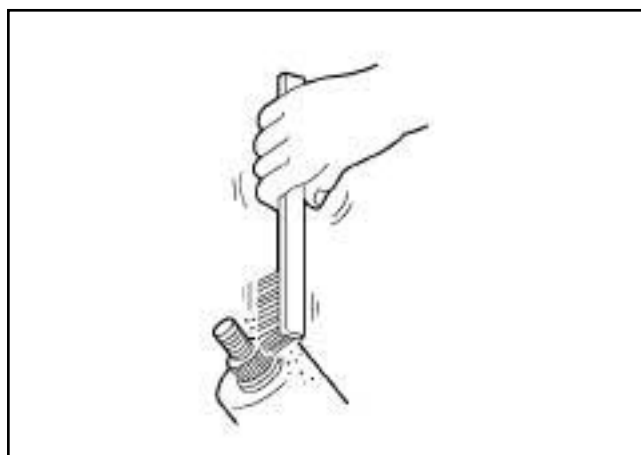

130422

- Очистите крепление рычага стеклоочистителя, чтобы избежать ослабления затяжки гайки.

### II - УСТАНОВКА

- Включите зажигание.

#### ВНИМАНИЕ

Для обеспечения правильной траектории движения рычагов стеклоочистителя, необходимо инициализировать электродвигатель стеклоочистителя.

- Поверните переключатель стеклоочистителя из положения (0) в положение (1), затем из положения (1) в положение (0).
- Выключите зажигание.

- Установите:
  - рычаги стеклоочистителя по меткам, сделанным при снятии,
  - гайку крепления рычага стеклоочистителя.
- Затяните требуемым моментом **гайку крепления рычага стеклоочистителя (24 Нбм)**.
- Установите колпачок гайки крепления рычага очистителя стекла.

### Моменты затяжки

болты крепления механизма очистителя ветрового стекла	5 Н·м
---	-------

## СНЯТИЕ

### I - СНЯТИЕ

- Включите зажигание.

#### ВНИМАНИЕ

Для обеспечения правильной траектории движения рычагов стеклоочистителя, необходимо инициализировать электродвигатель стеклоочистителя.

- Поверните переключатель стеклоочистителя из положения (0) в положение (1), затем из положения (1) в положение (0).
- Выключите зажигание.
- Отключите аккумуляторную батарею (см. **80А, Аккумуляторная батарея, Аккумуляторная батарея: Снятие и установка, с. 80А-3**).
- Снимите:
  - рычаги стеклоочистителей ветрового стекла (см. **85А, Стеклоочистители и стеклоомыватели, Рычаг очистителя ветрового стекла: Снятие и установка, с. 85А-7**),
  - полурешетку ниши воздухозабора (см. **Полурешетка ниши воздухозабора: Снятие и установка**) (Глава 56А, Наружные принадлежности).

### II - СНЯТИЕ

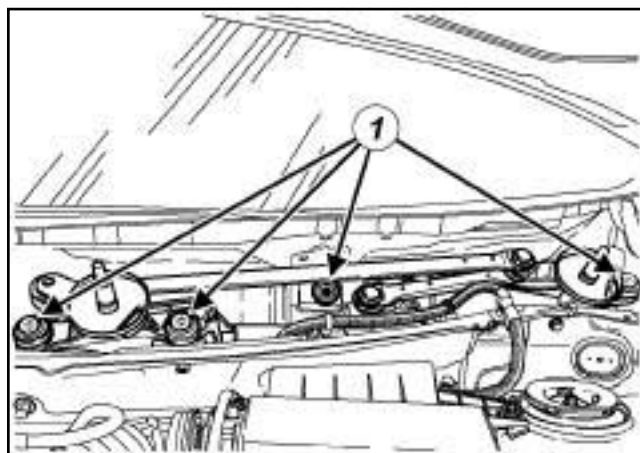

130423

- (1) Отверните болты крепления механизма очистителя ветрового стекла.

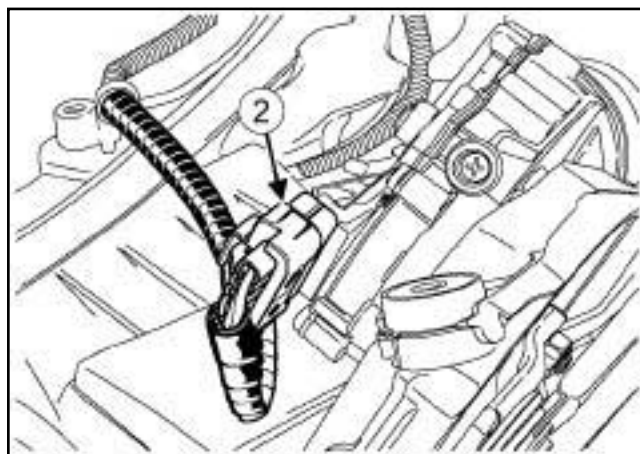

130424

- Частично снимите механизм очистителя ветрового стекла.
- Разъедините разъем (2) электродвигателя стеклоочистителя.
- Извлеките механизм очистителя ветрового стекла.

## УСТАНОВКА

### I - УСТАНОВКА

- Соедините разъем электродвигателя очистителя ветрового стекла.
- Установите:
  - механизм очистителя ветрового стекла,
  - болты крепления механизма очистителя ветрового стекла.



- Затяните требуемым моментом болты крепления механизма очистителя ветрового стекла (5 Нм).

### II - ЗАВЕРШЕНИЕ РАБОТЫ

- Установите полурешетку ниши воздухозабора (см. Полурешетка ниши воздухозабора: Снятие и установка) (Глава 56А, Наружные принадлежности).
- Подключите аккумуляторную батарею (см. 80А, Аккумуляторная батарея, Аккумуляторная батарея: Снятие и установка, с. 80А-3) .
- Включите зажигание.

#### ВНИМАНИЕ

Для обеспечения правильной траектории движения рычагов стеклоочистителя, необходимо инициализировать электродвигатель стеклоочистителя.

- Поверните переключатель стеклоочистителя из положения (0) в положение (1), затем из положения (1) в положение (0).
- Выключите зажигание.
- Установите рычаги стеклоочистителя ветрового стекла (см. 85А, Стеклоочистители и стеклоомыватели, Рычаг очистителя ветрового стекла: Снятие и установка, с. 85А-7) .

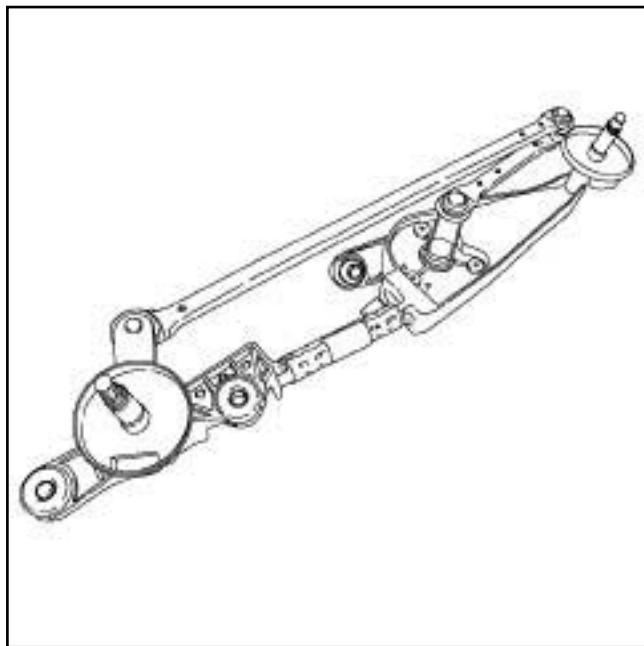

130425

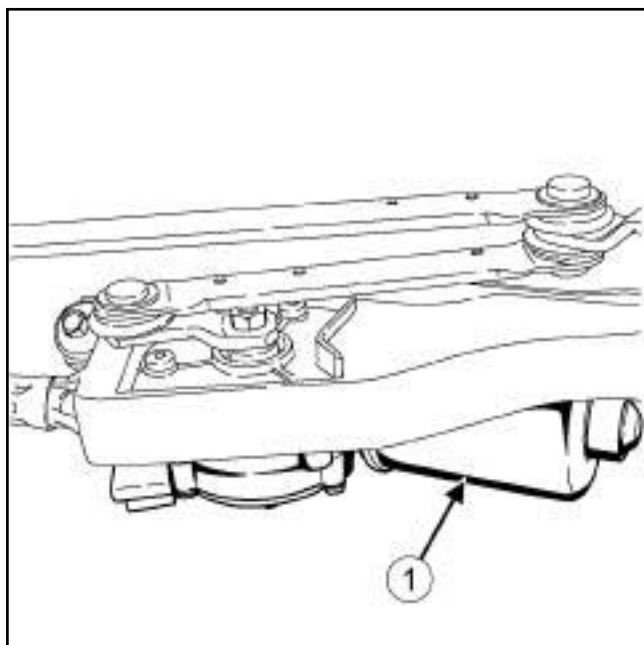

130426

Электродвигатель очистителя ветрового стекла (1) встроен в механизм очистителя ветрового стекла (см. 85А, **Стеклоочистители и стеклоомыватели, Механизм очистителя ветрового стекла: Снятие и установка, с. 85А-9**) .

**СНЯТИЕ**

**СНЯТИЕ**

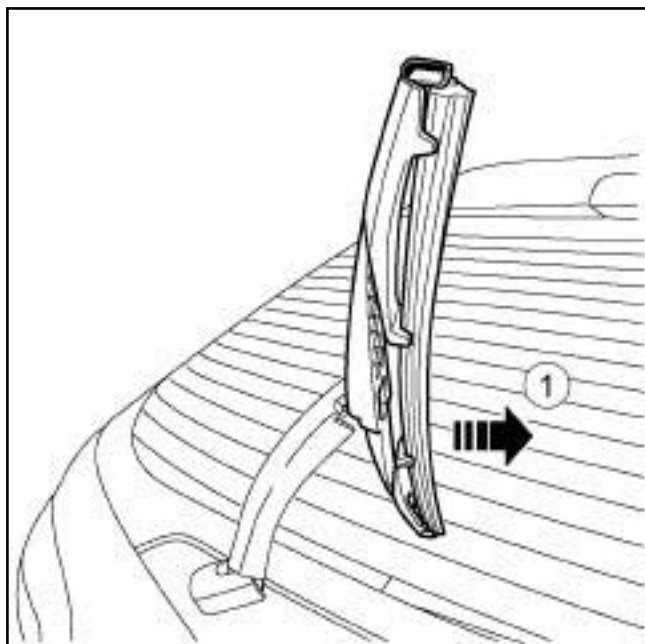

130427

- Приподнимите рычаг очистителя заднего стекла.
- Поверните рычаг очистителя заднего стекла.
- Снимите щетку очистителя заднего стекла, потянув ее в направлении стрелки (1) .

**УСТАНОВКА**

**УСТАНОВКА**

- Установите щетку очистителя заднего стекла на рычаге очистителя заднего стекла.
- Опустите рычаг очистителя заднего стекла.

### Необходимые приспособления и специнструменты

Ele. 1841      Приспособление для снятия рычагов стеклоочистителя

### Моменты затяжки

гайку крепления рычага очистителя заднего стекла	9 Н·м
--	-------

## СНЯТИЕ

### I - СНЯТИЕ

- Включите зажигание.

#### ВНИМАНИЕ

Для обеспечения правильной траектории движения рычагов стеклоочистителя, необходимо и н и ц и а л и з и р о в а т ь электродвигатель стеклоочистителя.

- Поверните переключатель стеклоочистителя из положения (0) в положение (1), затем из положения (1) в положение (0).
- Выключите зажигание.
- Отметьте положение рычага очистителя заднего стекла.

### II - СНЯТИЕ

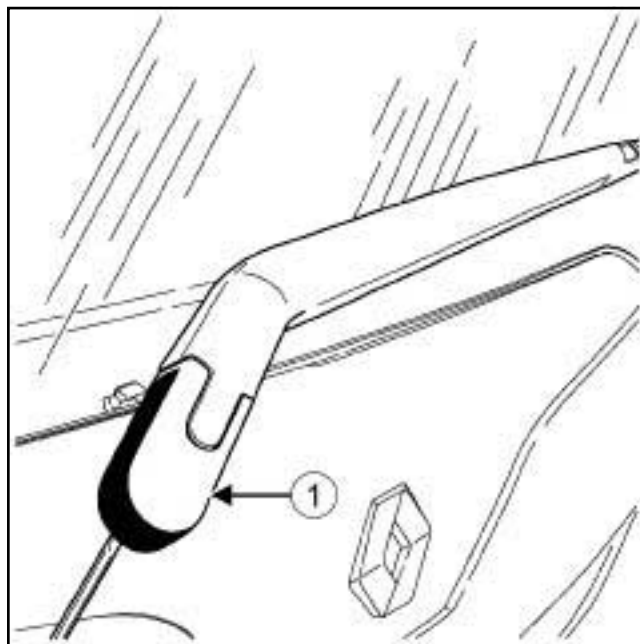

130428

- Снимите колпачок гайки (1) крепления рычага очистителя заднего стекла.

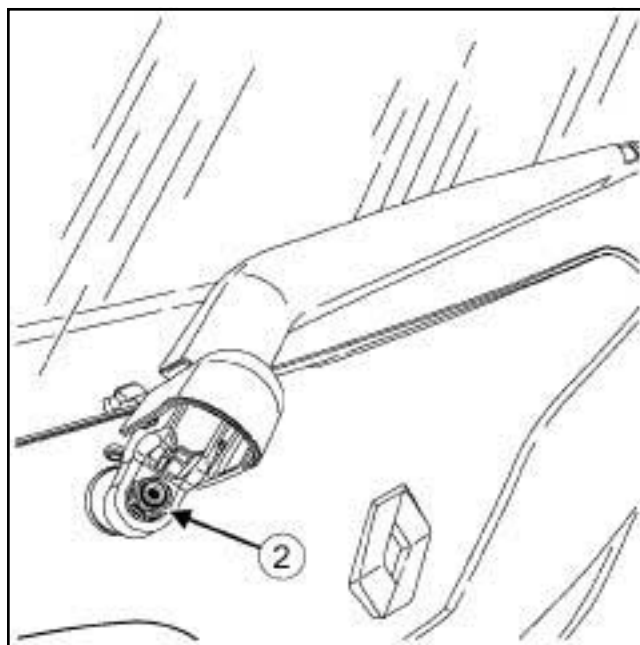

130429

- Отверните гайку (2) крепления рычага очистителя заднего стекла.

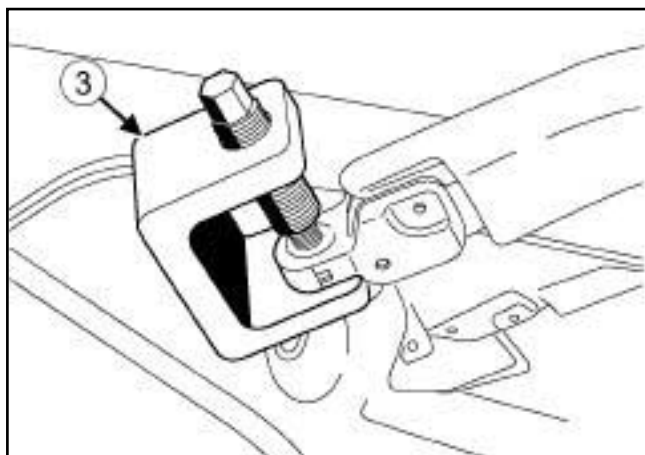

130430

- ❑ Снимите рычаг очистителя заднего стекла с помощью приспособления (Ele. 1841) (3) .

## УСТАНОВКА

### I - ПОДГОТОВКА К УСТАНОВКЕ

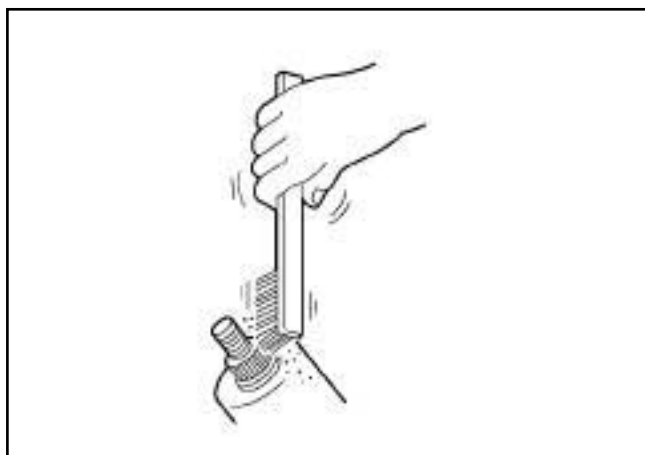

130431

- ❑ Очистите крепление рычага очистителя заднего стекла, чтобы избежать ослабления затяжки гайки.

### II - УСТАНОВКА

- ❑ Включите зажигание.

#### **ВНИМАНИЕ**

Для обеспечения правильной траектории движения рычагов стеклоочистителя, необходимо инициализировать электродвигатель стеклоочистителя.

- ❑ Поверните переключатель стеклоочистителя из положения (0) в положение (1), затем из положения (1) в положение (0).

- ❑ Выключите зажигание.
- ❑ Установите:
  - рычаг очистителя заднего стекла в отмеченное перед снятием положение,
  - гайку крепления рычага очистителя заднего стекла.
- ❑ Затяните требуемым моментом гайку крепления рычага очистителя заднего стекла (9 Нбм).
- ❑ Закройте колпачком гайку крепления рычага очистителя заднего стекла.

### СНЯТИЕ

#### I - СНЯТИЕ

- Включите зажигание.

#### ВНИМАНИЕ

Для обеспечения правильной траектории движения рычагов стеклоочистителя, необходимо и н и ц и а л и з и р о в а т ь электродвигатель стеклоочистителя.

- Поверните переключатель стеклоочистителя из положения (0) в положение (1), затем из положения (1) в положение (0).
- Выключите зажигание.
- Отметьте положение рычага очистителя заднего стекла.
- Снимите:
  - рычаг очистителя заднего стекла (см. **85A, Стеклоочистители и стеклоомыватели, Рычаг очистителя заднего стекла: Снятие и установка, с. 85A-13**),
  - нижнюю обивку двери задка (см. **Облицовка двери задка: Снятие и установка**) (73A, Обивка небоковых открывающихся элементов кузова).

#### II - СНЯТИЕ

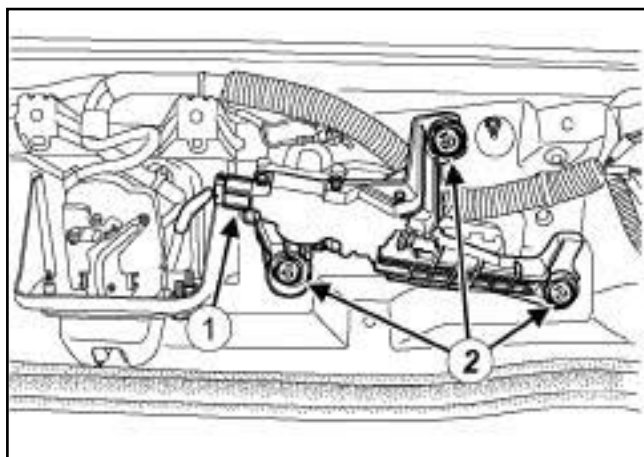

130432

- Разъедините разъем (1) электродвигателя очистителя заднего стекла.
- Снимите:
  - болты крепления (2) электродвигателя очистителя заднего стекла,
  - электродвигатель очистителя заднего стекла.

### УСТАНОВКА

#### I - УСТАНОВКА

- Установите:
  - электродвигатель очистителя заднего стекла,
  - болты крепления электродвигателя очистителя заднего стекла.
- Соедините разъем электродвигателя очистителя заднего стекла.

#### II - ЗАВЕРШЕНИЕ РАБОТЫ

- Включите зажигание.

#### ВНИМАНИЕ

Для обеспечения правильной траектории движения рычагов стеклоочистителя, необходимо и н и ц и а л и з и р о в а т ь электродвигатель стеклоочистителя.

- Поверните переключатель стеклоочистителя из положения (0) в положение (1), затем из положения (1) в положение (0).
- Выключите зажигание.
- Установите:
  - нижнюю обивку двери задка (см. **Облицовка двери задка: Снятие и установка**) (73A, Обивка небоковых открывающихся элементов кузова),
  - держатели щеток очистителя заднего стекла (см. **85A, Стеклоочистители и стеклоомыватели, Рычаг очистителя заднего стекла: Снятие и установка, с. 85A-13**).

ФАРЫ + АВТОМАТИЧЕСКИЙ ОЧИСТИТЕЛЬ ВЕТРОВОГО СТЕКЛА

### СНЯТИЕ

#### I - СНЯТИЕ

- ❑ Снимите кожухи корпуса внутреннего зеркала заднего вида (см. **Внутреннее зеркало заднего вида: Снятие и установка**) (Глава 57А, Принадлежности салона).

#### II - СНЯТИЕ

##### 1 - Замена датчика дождя и освещенности

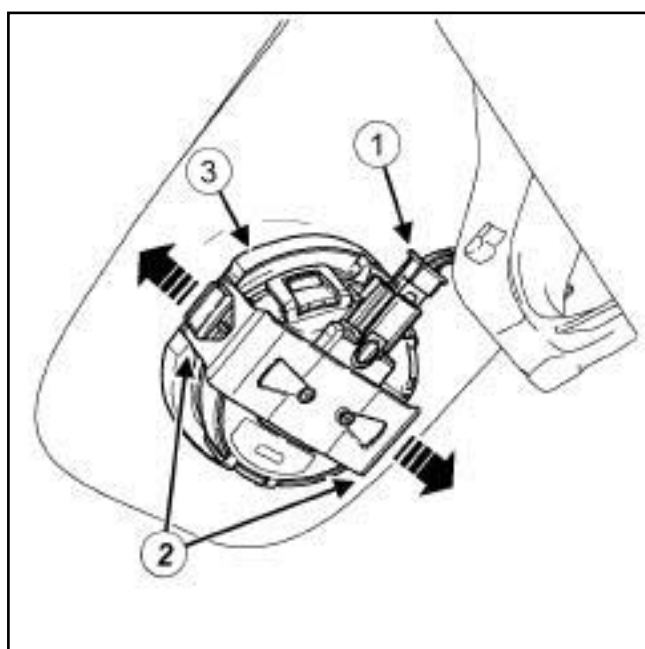

130840

- ❑ Разъедините разъем (1) датчика дождя и освещенности.
- ❑ Отожмите две боковые пружинные защелки (2) датчика дождя и освещенности (3) с помощью небольшой отвертки с плоским лезвием.
- ❑ Снимите с опоры датчик дождя и освещенности.

##### 2 - Замена ветрового стекла

❑

#### Примечание:

Крепление датчика дождя и освещенности поставляется с новым ветровым стеклом; снимите только датчик дождя и освещенности.

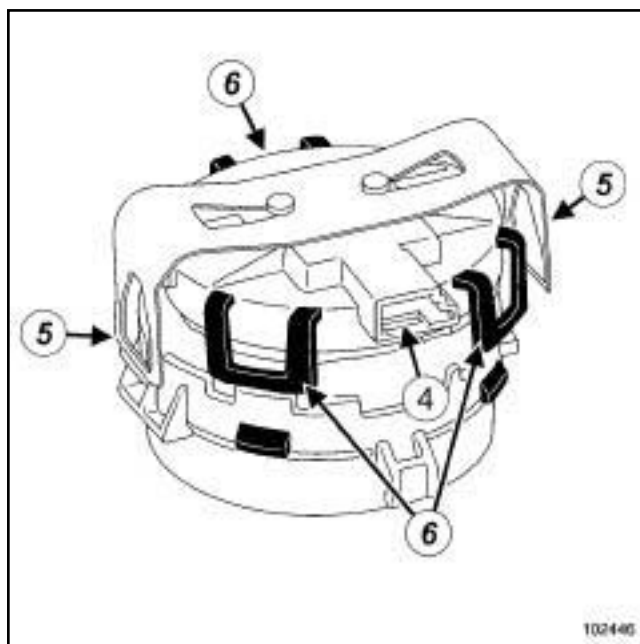

102446

102446

- ❑ Разъедините разъем в месте (4).
- ❑ Отсоедините:
  - две боковых пружинных защелки (5) от датчика дождя и освещенности небольшой отверткой с плоским лезвием,
  - фиксаторы (6) от печатной платы датчика дождя и освещенности.

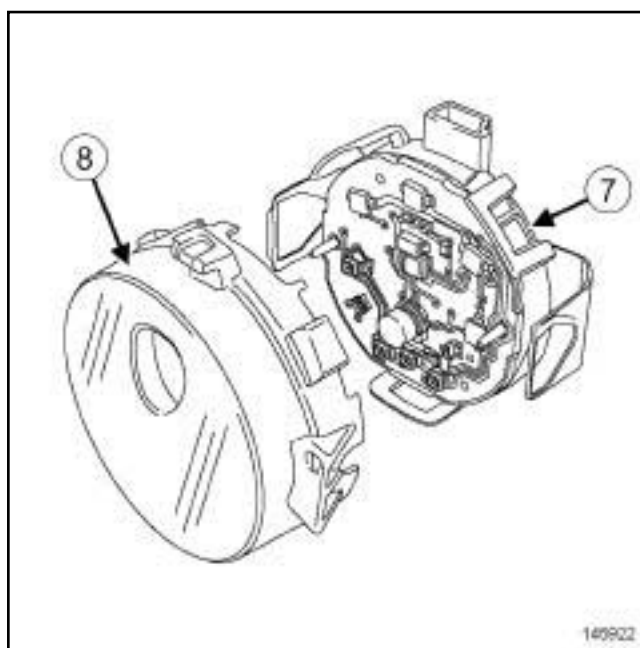

145922

145922

- ❑ Снимите печатную плату (7) датчика дождя и освещенности с крышки датчика дождя и освещенности (8).

ФАРЫ + АВТОМАТИЧЕСКИЙ ОЧИСТИТЕЛЬ ВЕТРОВОГО СТЕКЛА

### УСТАНОВКА

#### I - ПОДГОТОВКА К УСТАНОВКЕ



##### ВНИМАНИЕ

Снятие и установку датчика дождя и освещенности необходимо выполнять в условиях крайней чистоты: наличие пыли или волокон может привести к неисправностям. Не касайтесь пальцами электронной части датчика. Датчик следует устанавливать на автомобиль сразу же после извлечения из упаковки.

- С внутренней стороны ветрового стекла очистите внутреннюю часть опоры датчика.
- Очистите место установки датчика дождя и освещенности на внешней стороне ветрового стекла.

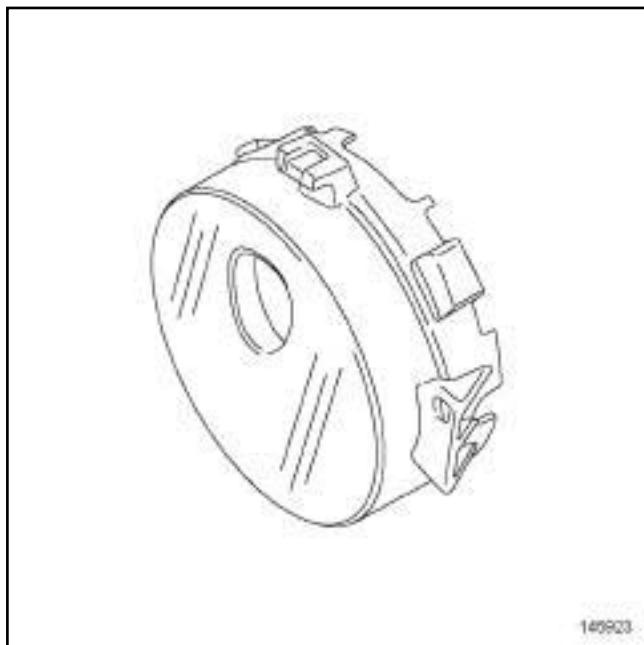

145923

- При замене ветрового стекла всегда заменяйте приклеивающееся основание крышкой нового датчика дождя и освещенности.

#### II - УСТАНОВКА



Примечание:

Правильная установка и положение датчика дождя и освещенности подтверждаются звуком при закрытии боковых фиксаторов.

Примечание:

Во избежание повреждения наклеиваемого основания не изменяйте положение датчика дождя и освещенности после его установки на ветровое стекло.

#### 1 - Замена датчика дождя и освещенности

- Установите датчик дождя и освещенности на опору.
- Зажмите две боковые пружинные защелки (2) опоры датчика дождя и освещенности.
- Подсоедините разъем датчика дождя и освещенности.



ФАРЫ + АВТОМАТИЧЕСКИЙ ОЧИСТИТЕЛЬ ВЕТРОВОГО СТЕКЛА

### 2 - Замена ветрового стекла

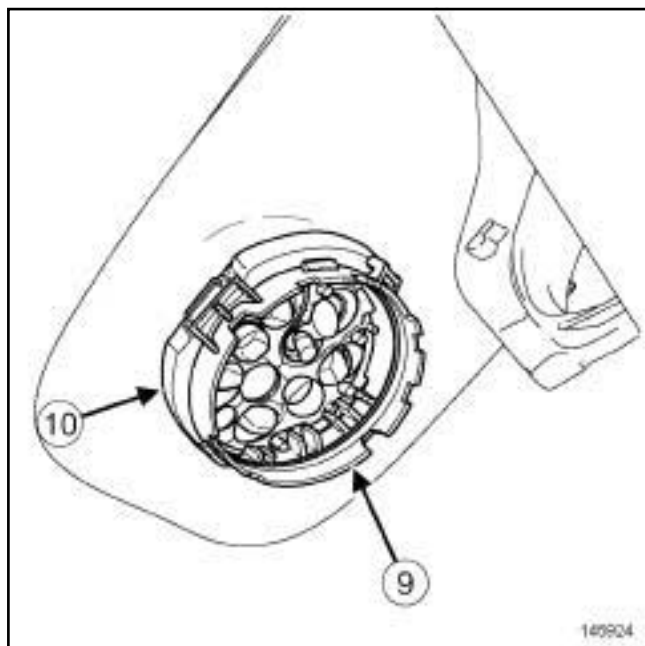

#### Установите:

- новое приклеиваемое основание с новой крышкой (9) датчика дождя и освещенности на опору датчика дождя и освещенности (10) ,
- печатную плату (7) датчика дождя и освещенности на крышку датчика дождя и освещенности.

#### Защелкните:

- фиксаторы (6) датчика дождя и освещенности на крышке датчика дождя и освещенности.
- Зажмите две боковые пружинные защелки (5) опоры датчика дождя и освещенности.

#### Подсоедините разъем датчика дождя и освещенности.

### III - ЗАВЕРШЕНИЕ

#### Установите кожухи корпуса внутреннего зеркала заднего вида (см. **Внутреннее зеркало заднего вида: Снятие и установка**) (Глава 57А, Принадлежности салона).

#### Выполните проверку работоспособности:

- включите автоматический режим очистки стекол,
- распылите капли воды на ветровое стекло в зоне действия датчика,
- убедитесь, что стеклоочиститель работает нормально в автоматическом режиме.

### СНЯТИЕ

#### I - ПОДГОТОВКА К СНЯТИЮ

- Установите автомобиль на двухстоечный подъемник (см. **Автомобиль: Буксировка и подъем**) (Глава 02А, Подъемное оборудование).
- Снимите передний бампер (см. **Передний бампер: Снятие и установка**) (глава 55А, Наружные защитные элементы).

#### II - СНЯТИЕ

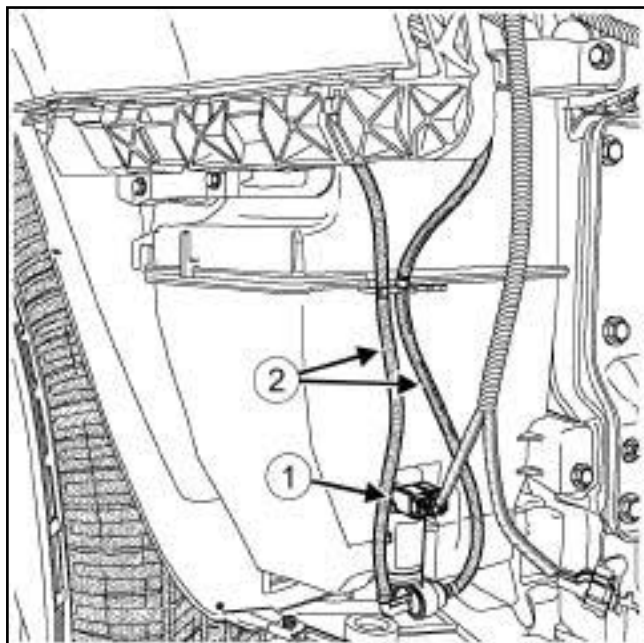

131366

- Установите емкость под бачок стеклоомывателя.
- Отсоедините:
  - колодку проводов (1) от насоса стеклоомывателя,
  - трубки подвода жидкости (2).

Примечание:

Отметьте трассу прокладки трубок подачи жидкости и проводов.

- Снимите насос стеклоомывателя.

### УСТАНОВКА

#### I - УСТАНОВКА

- Установите насос стеклоомывателя.
- Присоедините:
  - трубки подвода жидкости,

- разъем насоса стеклоомывателя.

#### II - ЗАВЕРШЕНИЕ РАБОТЫ

- Установите передний бампер (см. **Передний бампер: Снятие и установка**) (глава 55А, Наружные защитные элементы).
- Залейте жидкость в бачок стеклоомывателя.

## ОМЫВАТЕЛИ ФАР СО ЩЕТКАМИ

## СНЯТИЕ

## I - СНЯТИЕ

- Установите автомобиль на двухстоечный подъемник (см. **Автомобиль: Буксировка и подъем**) (Глава 02А, Подъемное оборудование).
- Частично снимите щиток передней колесной арки (с м. **Передний подкрылок: Снятие и установка**) (Глава 55А, Наружные защитные элементы).

## II - СНЯТИЕ

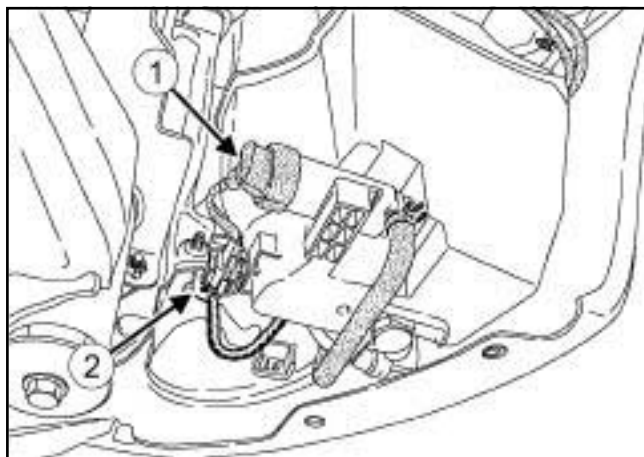

131735

- Отсоедините держатель (1) .
- Отсоедините:
  - шланг омывателя фар,
  - разъем насоса омывателя фар (2) .

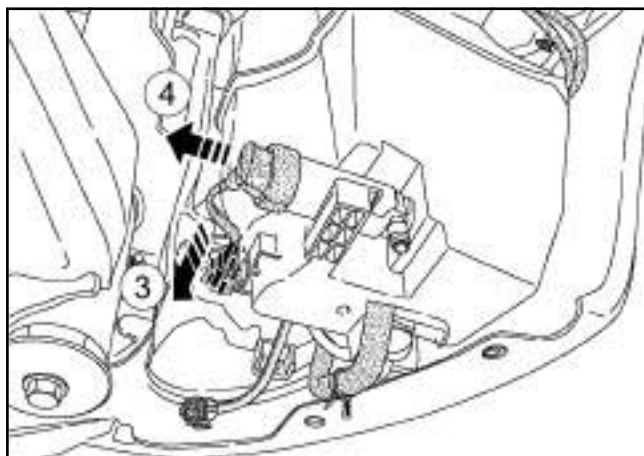

131736

- Отсоедините:
  - разъем насоса омывателя фар в направлении (3) ,
  - насос омывателя фар в направлении (4) .

- Снимите насос омывателя фар в сборе с разъемом с бачка стеклоомывателя.

## УСТАНОВКА

## I - УСТАНОВКА

- Установите узел насос омывателя фар в сборе с разъемом на бачок стеклоомывателя.
- Закрепите разъем насоса омывателя фар.
- Присоедините:
  - разъем насоса омывателя фар,
  - шланг омывателя фар.
- Закрепите фиксатор.

## II - ЗАВЕРШЕНИЕ РАБОТЫ

- Установите щиток передней колесной арки (см. **Передний подкрылок: Снятие и установка**) (Глава 55А, Наружные защитные элементы).

## ОМЫВАТЕЛИ ФАР СО ЩЕТКАМИ

## СНЯТИЕ

## I - СНЯТИЕ

- Установите автомобиль на двухстоечный подъемник (см. **Автомобиль: Буксировка и подъем**) (Глава 02А, Подъемное оборудование).
- Снимите передний бампер (см. **Передний бампер: Снятие и установка**) (глава 55А, Наружные защитные элементы).

## II - СНЯТИЕ

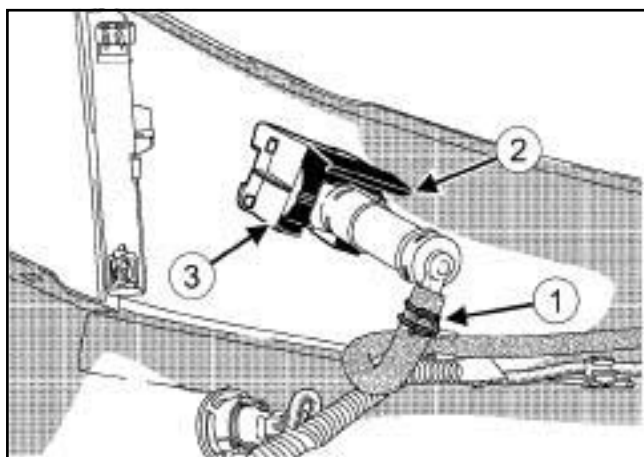

130841

- Снимите фиксатор (1) подводящего трубопровода.
- Отсоедините подводящий трубопровод.
- Отсоедините фиксатор жиклера омывателя фар (2).
- Снимите опору жиклера омывателя фар (3).

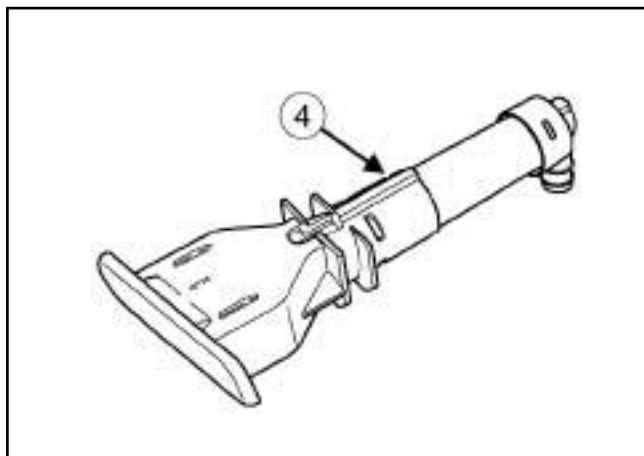

130842

- Снимите жиклер омывателя фар (4) с переднего бампера.

## УСТАНОВКА

## I - УСТАНОВКА

- Установите жиклер омывателя фар на передний бампер.
- Установите:
  - опору жиклера омывателя фар,
  - фиксатор жиклера омывателя фар.
- Подсоедините трубку подвода жидкости.
- Установите фиксатор подводящего трубопровода.

## II - ЗАВЕРШЕНИЕ РАБОТЫ

- Установите передний бампер (см. **Передний бампер: Снятие и установка**) (глава 55А, Наружные защитные элементы).

### Необходимые приспособления и специнструменты

Car. 1363      Комплект рычагов для снятия обивки.

## СНЯТИЕ

### СНЯТИЕ

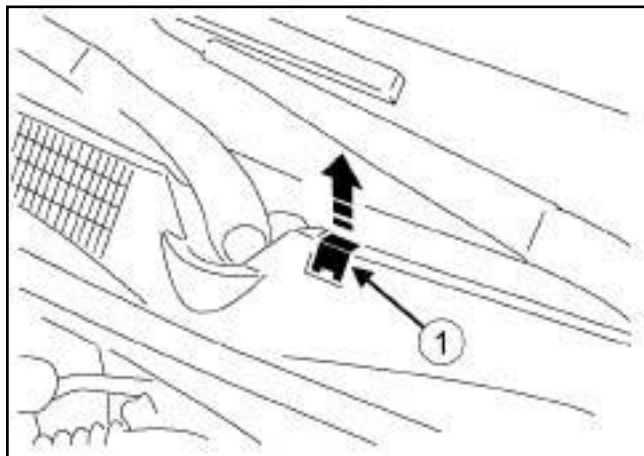

130433

- Отсоедините жиклер омывателя ветрового стекла (1) с помощью приспособления (**Car. 1363**).
- Отсоедините трубку подвода жидкости от жиклера ветрового стекла.
- Присоедините трубку подвода жидкости к жиклеру ветрового стекла с помощью липкой ленты таким образом, чтобы трубка подвода жидкости к жиклера ветрового стекла не падала на полурешетку ниши воздухозабора.

## УСТАНОВКА

### УСТАНОВКА

- Присоедините трубку подвода жидкости к жиклеру омывателя ветрового стекла.
- Закрепите жиклер омывателя ветрового стекла.

### Необходимые приспособления и специнструменты

Car. 1363	Комплект рычагов для снятия обивки.
-----------	-------------------------------------

## СНЯТИЕ

### I - СНЯТИЕ

- Снимите верхнюю обивку двери задка (см. **Облицовка двери задка: Снятие и установка**) (Глава 73А, Обивка небоковых открывающихся элементов кузова).

### II - СНЯТИЕ

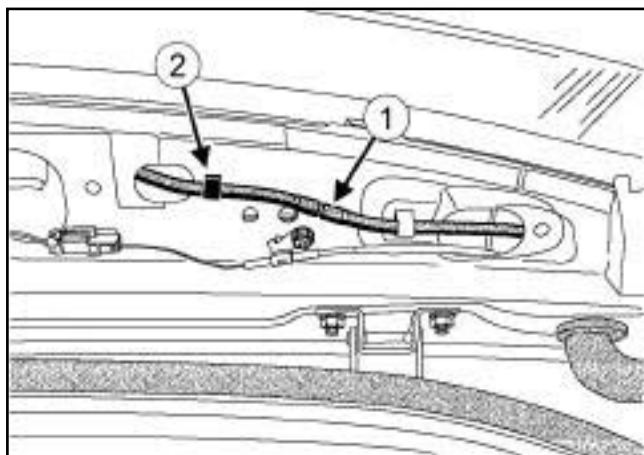

130434

- Отсоедините:
  - трубку жиклера омывателя заднего стекла в точке (1) ,
  - фиксатор (2) .

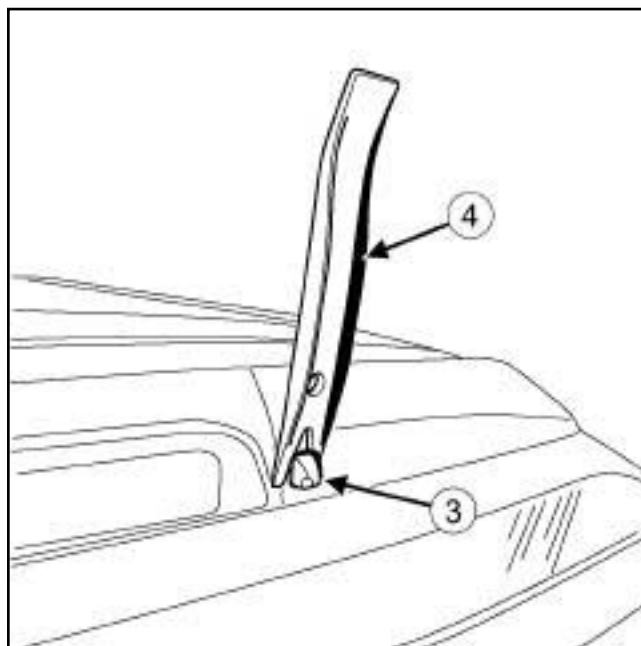

130435

- Снимите жиклер омывателя заднего стекла (3) с помощью приспособления (Car. 1363) (4) .

## УСТАНОВКА

### I - УСТАНОВКА

- Установите жиклер омывателя заднего стекла.
- Присоедините трубку подвода жидкости к жиклеру омывателя заднего стекла.
- Установите на место фиксатор.

### II - ЗАВЕРШЕНИЕ РАБОТЫ

- Установите верхнюю обивку двери задка (см. **Облицовка двери задка: Снятие и установка**) (Глава 73А, Обивка небоковых открывающихся элементов кузова).

### Моменты затяжки

болты бачка стеклоомывателя	крепления	10 Н·м
-----------------------------------	-----------	--------

## СНЯТИЕ

### I - СНЯТИЕ

- Установите автомобиль на двухстоечный подъемник (см. **Автомобиль: Буксировка и подъем**) (Глава 02А, Подъемное оборудование).
- Снимите передний бампер (см. **Передний бампер: Снятие и установка**) (глава 55А, Наружные защитные элементы).

### II - СНЯТИЕ

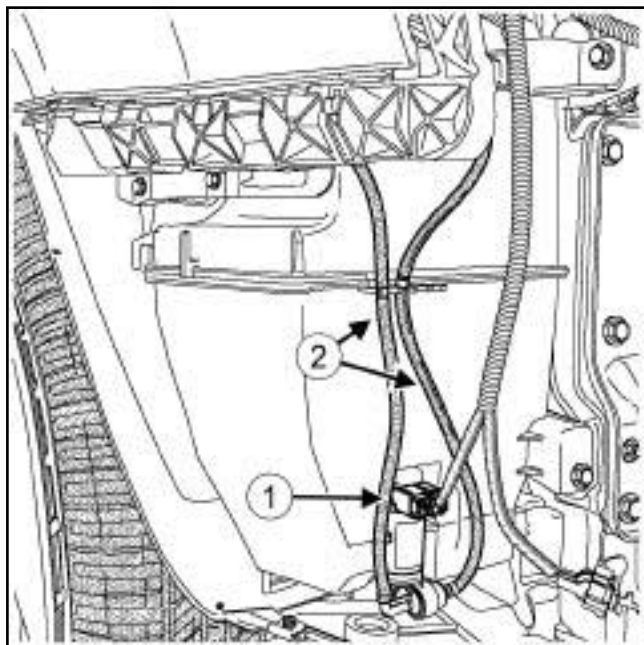

131366

- Установите емкость под бачок стеклоомывателя.
- Снимите горловину бачка стеклоомывателя (см. **85А, Стеклоочистители и стеклоомыватели, Горловина бачка омывателя ветрового стекла: Снятие и установка, с. 85А-26**).
- Отсоедините:
  - колодку проводов (1) от насоса стеклоомывателя,
  - трубки подвода жидкости (2).

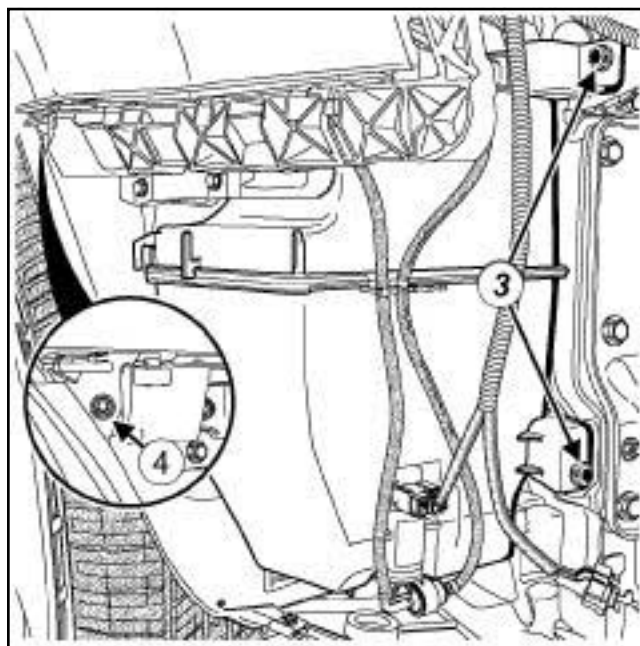

131367

- Снимите:
  - передние болты крепления (3) бачка стеклоомывателя,
  - задний болт крепления (4) бачка стеклоомывателя,
  - бачок стеклоомывателя,
  - насос стеклоомывателя с бачка стеклоомывателя.

#### Примечание:

Отметьте трассу прокладки т рубок подачи жидкости и проводов.

## УСТАНОВКА

### I - УСТАНОВКА

- Установите:
  - насос стеклоомывателя на бачке стеклоомывателя,
  - бачок стеклоомывателя,
  - передние болты крепления бачка стеклоомывателя,
  - задний болт крепления бачка стеклоомывателя.
- Затяните требуемым моментом болты крепления бачка стеклоомывателя (10 Нбм).

Присоедините:

- трубки подвода жидкости,
- разъем насоса стеклоомывателя.

Установите горловину бачка стеклоомывателя (см. **8 5 А** , **Стеклоочистители и стеклоомыватели, Горловина бачка омывателя ветрового стекла: Снятие и установка, с. 85А-26**) .

### II - ЗАВЕРШЕНИЕ РАБОТЫ

- Установите передний бампер (см. **Передний бампер: Снятие и установка**) (глава 55А, Наружные защитные элементы).
- Залейте жидкость в бачок стеклоомывателя.



### СНЯТИЕ

#### СНЯТИЕ

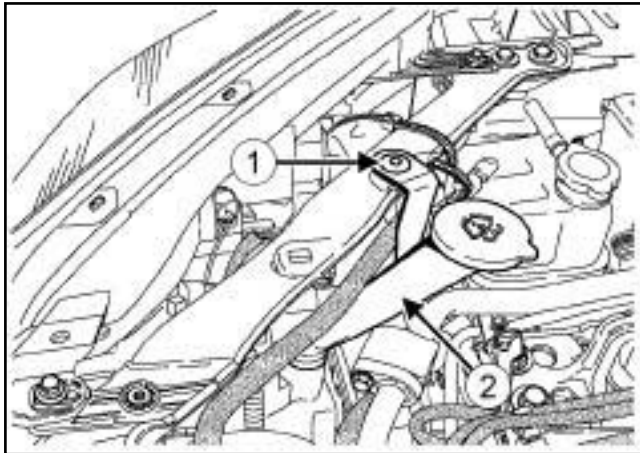

130843

- Отсоедините держатель (1) .
- Отсоедините горловину (2) бачка стеклоомывателя.

### УСТАНОВКА

#### УСТАНОВКА

- Установите горловину бачка стеклоомывателя.
- Защелкните держатель.

### I - ПЕРЕЧЕНЬ ЭЛЕМЕНТОВ

Позиция	Наименование
(1)	ПДУ аудиосистемы
(2.2)	Радиоантенна
(3)	Аудиосистема
(4)	Блок аудиосистемы
(5)	Выводимые сообщения
(6)	Громкоговоритель для верхних частот
(7)	Центральный передний громкоговоритель
(8)	Громкоговоритель передней двери
(9)	Громкоговоритель задней двери
(10)	Низкочастотный громкоговоритель
(11)	Входной усилитель с настройкой

### II - РАСПОЛОЖЕНИЕ ЭЛЕМЕНТОВ

#### 1 - ПДУ аудиосистемы

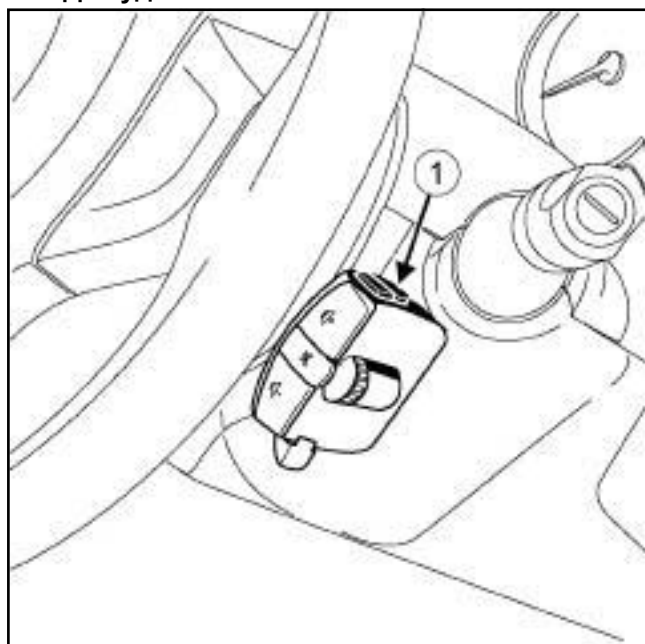

130727

#### 2.1 - Радиоантенна, установленная на стекле

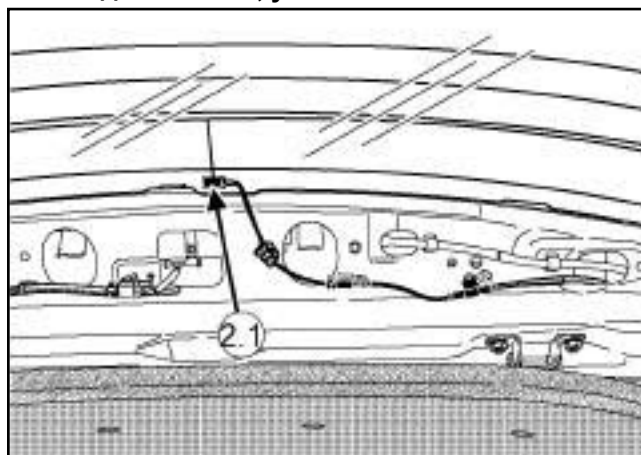

135217

#### 2.2 - Радиоантенна, установленная на крыше

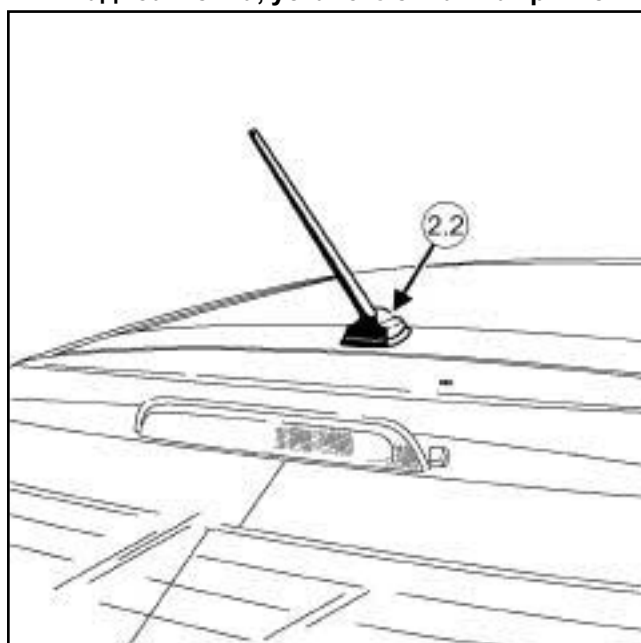

130728

#### 3 - Аудиосистема

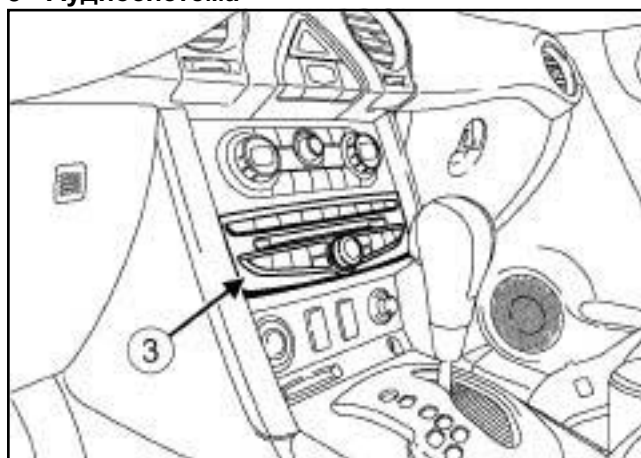

130729

4 - Блок аудиосистемы

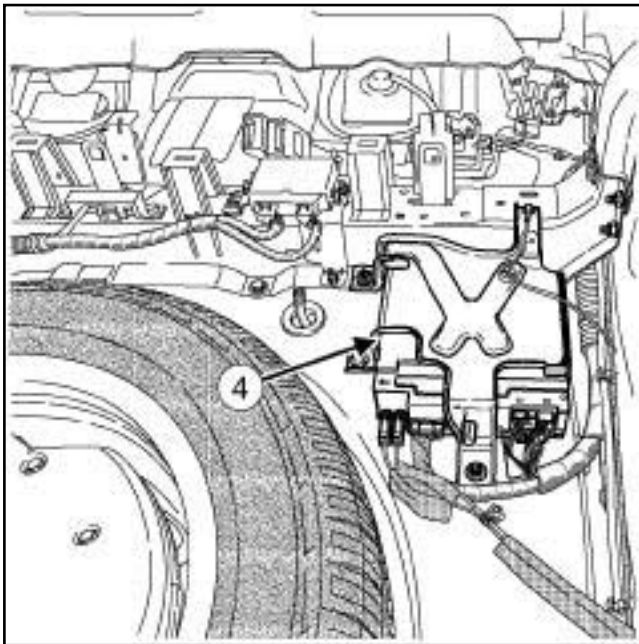

130730

7- Центральный передний громкоговоритель

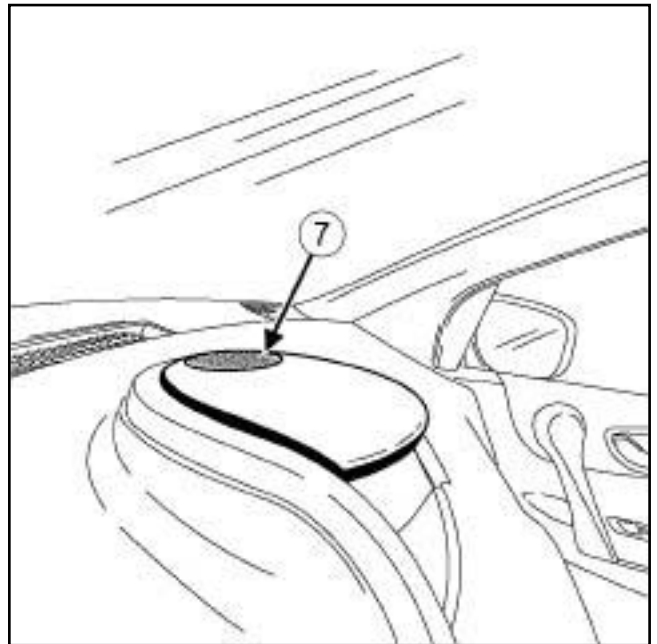

130733

5 - Дисплей

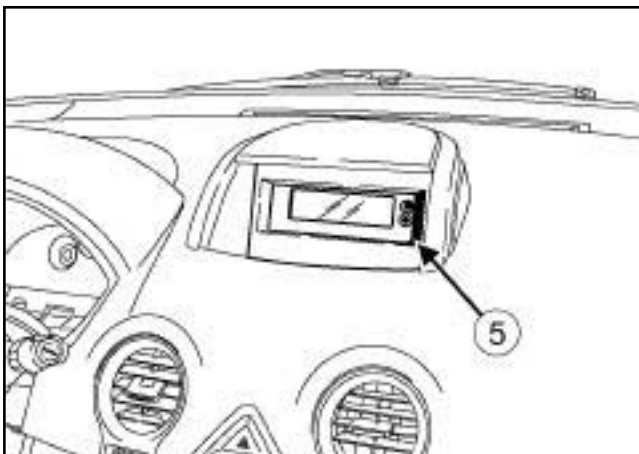

130731

8 - Громкоговоритель передней двери

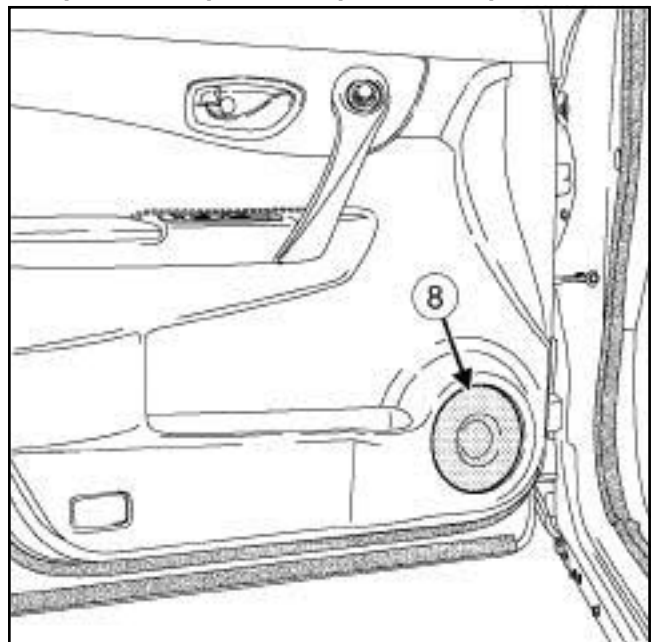

130734

6 - Громкоговоритель для верхних частот

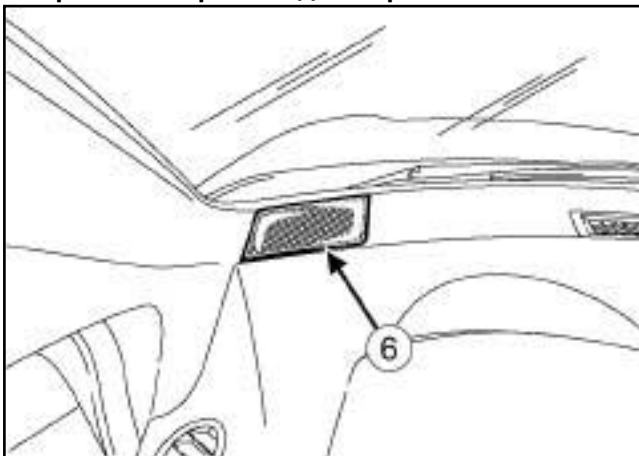

130747

9 - Громкоговоритель задней двери

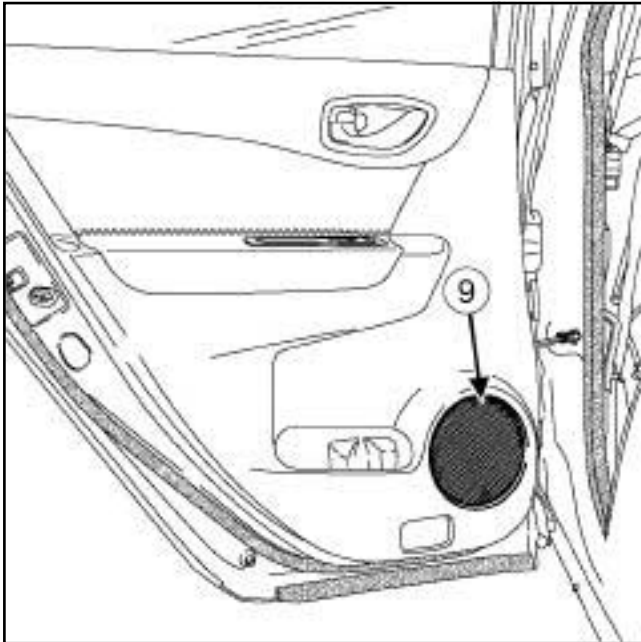

130735

11 - Тюнер-усилитель

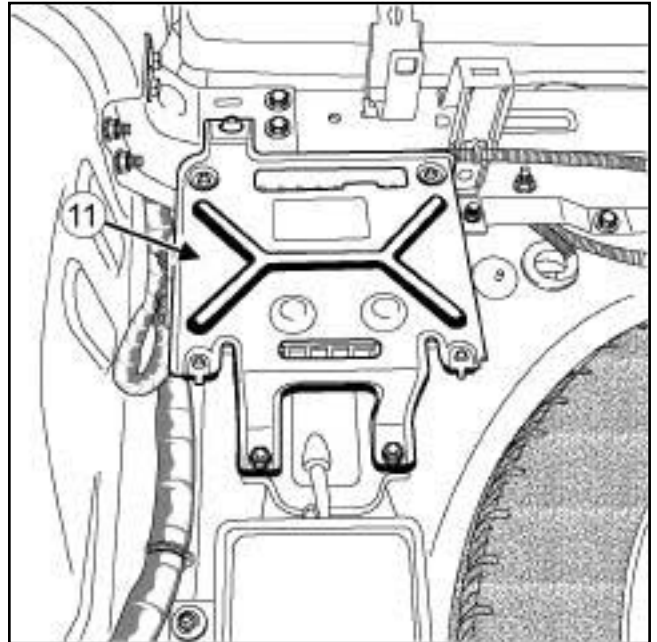

130737

10 - Низкочастотный громкоговоритель

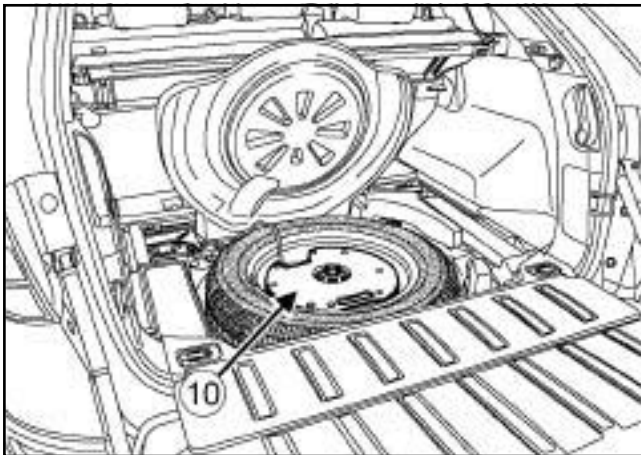

130736

### Необходимые приспособления и специнструменты

<b>Ms. 1373</b>	Приспособление для снятия аудиосистемы и хромотахографов.
-----------------	---

## СНЯТИЕ

### I - СНЯТИЕ

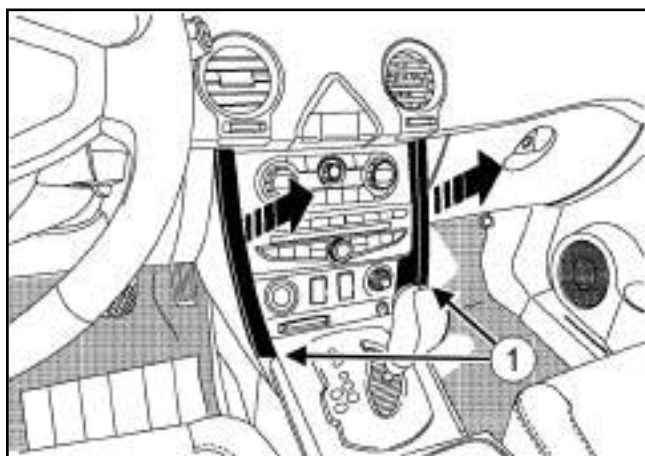

130758

- Снимите боковую облицовку центральной передней панели (1).

### II - СНЯТИЕ

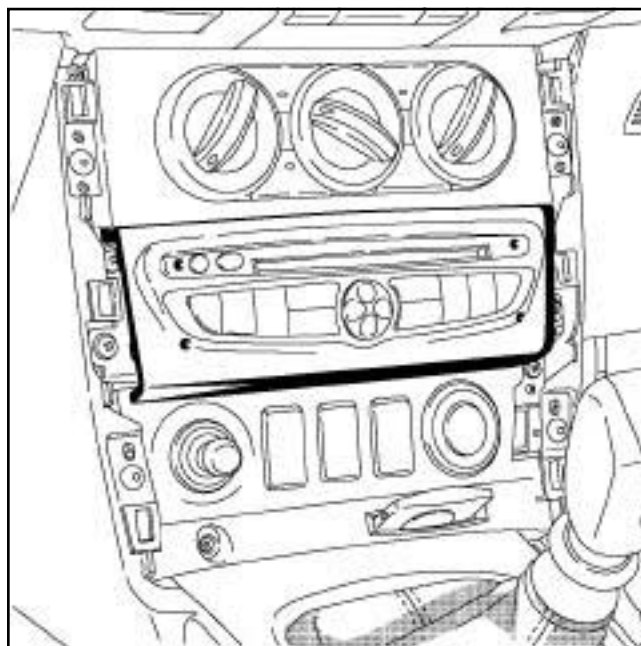

132550

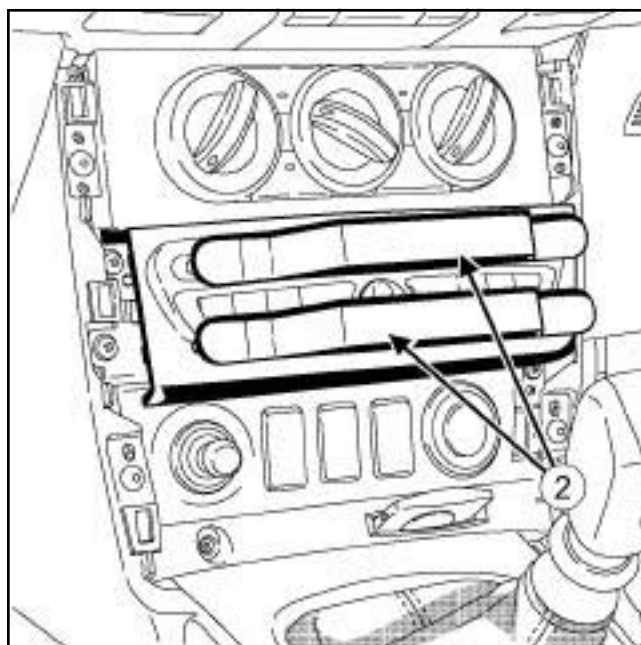

132551

- Снимите аудиосистему с помощью приспособления (**Ms. 1373**) (2).
- Разъедините разъемы.

## УСТАНОВКА

### I - УСТАНОВКА

- Соедините разъемы.
- Установите аудиосистему.

**II - ЗАВЕРШЕНИЕ РАБОТЫ**

- Установите боковую облицовку центральной передней панели.

### Необходимые приспособления и специнструменты

Ms. 1373	Приспособление для снятия аудиосистемы и хромотахографов.
----------	---

## СНЯТИЕ

### I - ПОДГОТОВКА К СНЯТИЮ

□ Снимите:

- заднюю центральную облицовку пола багажного отделения (см. **Облицовка пола багажного отделения: Снятие и установка**) (Глава 71А, Внутренняя отделка кузова),
- переднюю центральную облицовку пола багажного отделения (см. **Облицовка пола багажного отделения: Снятие и установка**) (Глава 71А, Внутренняя отделка кузова),
- нижнюю облицовку задней стойки (см. **Нижняя облицовка задней стойки: Снятие и установка**) (Глава 71А, Внутренняя отделка кузова),
- боковую облицовку багажного отделения (см. **Облицовка пола багажного отделения: Снятие и установка**) (Глава 71А, Внутренняя отделка кузова).

### II - СНЯТИЕ

#### 1 - Входной усилитель с настройкой

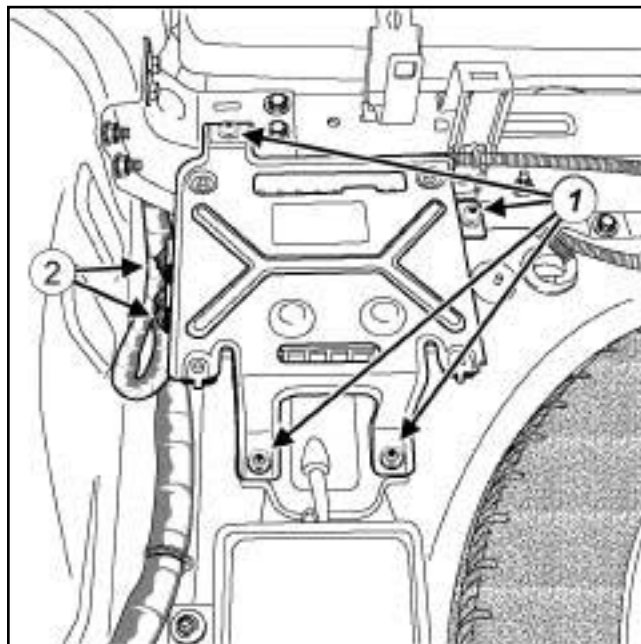

130738

- Отверните гайки (1) .
- Разъедините разъемы (2) .

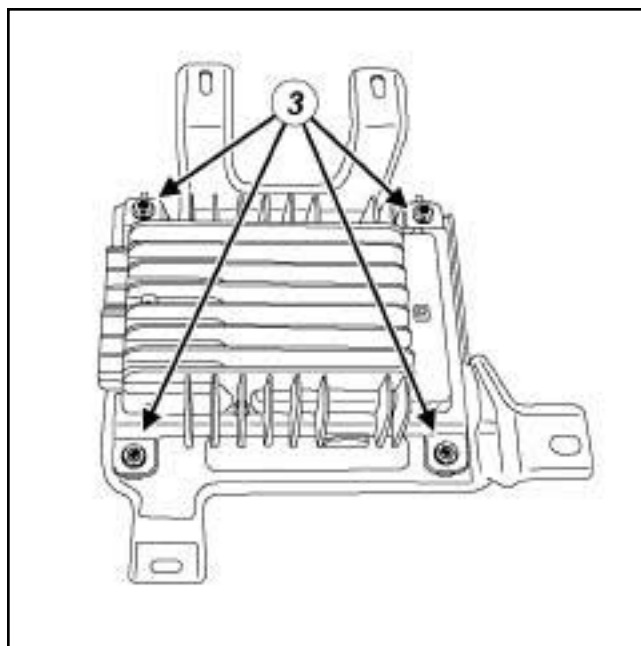

130739

- Снимите:
  - гайки (3) ,
  - тюнер-усилитель с кронштейна

### 2 - Блок аудиосистемы

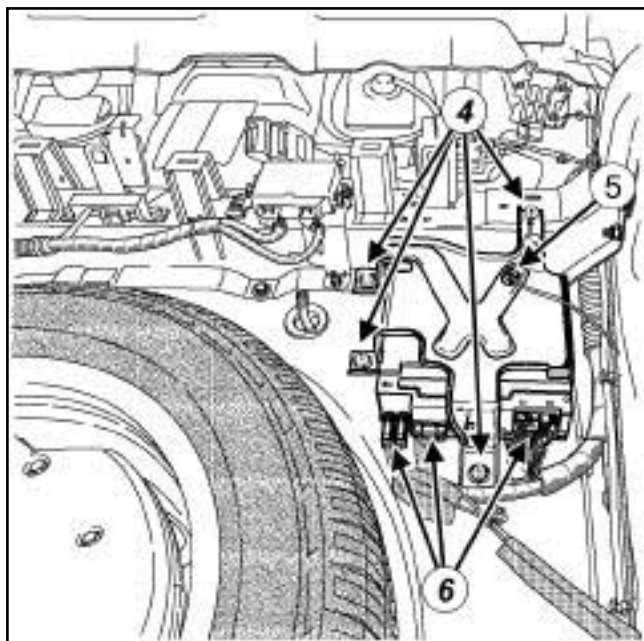

130740

- Отверните болты (4) .
- Отсоедините жгут проводов от держателя в точке (5) .
- Разъедините разъемы (6) .

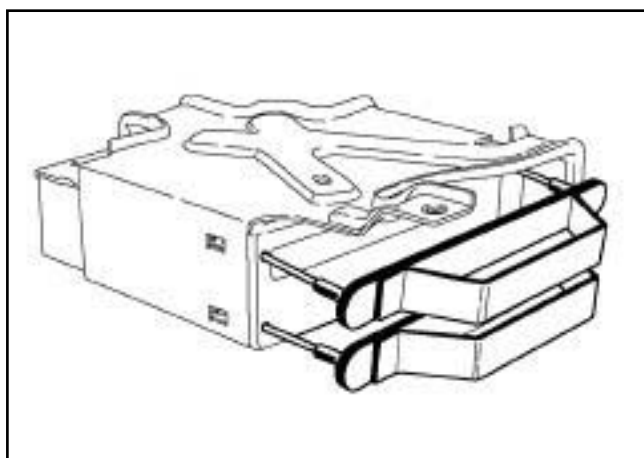

130741

- Снимите блок аудиосистемы с помощью приспособления (Ms. 1373).

## УСТАНОВКА

### I - УСТАНОВКА

#### 1 - Входной усилитель с настройкой

- Установите:
  - тюнер-усилитель на кронштейн,

- гайки.

- Соедините разъемы.
- Установите гайки .

### 2 - Блок аудиосистемы

- Установите блок аудиосистемы на кронштейн.
- Соедините разъемы.
- Закрепите держателем жгут проводов.
- Заверните болты.

### II - ЗАВЕРШЕНИЕ РАБОТЫ

- Установите:
  - боковую облицовку багажного отделения (см. **Облицовка пола багажного отделения: Снятие и установка**) (Глава 71А, Внутренняя отделка кузова),
  - нижнюю облицовку задней стойки (см. **Нижняя облицовка задней стойки: Снятие и установка**) (Глава 71А, Внутренняя отделка кузова),
  - переднюю центральную облицовку пола багажного отделения (см. **Облицовка пола багажного отделения: Снятие и установка**) (Глава 71А, Внутренняя отделка кузова),
  - заднюю центральную облицовку пола багажного отделения (см. **Облицовка пола багажного отделения: Снятие и установка**) (Глава 71А, Внутренняя отделка кузова).



### СНЯТИЕ

#### I - ПОДГОТОВКА К СНЯТИЮ

##### 1 - Антенна аудиосистемы, встроенная в стекло

Снимите:

- верхнюю обивку двери задка (см. **Облицовка двери задка: Снятие и установка**) (73А, Обивка небоковых открывающихся элементов кузова),
- нижнюю облицовку задней стойки (см. **Нижняя облицовка задней стойки: Снятие и установка**) (Глава 71А, Внутренняя отделка кузова),
- верхнюю облицовку задней стойки (с м. **Верхняя облицовка задней стойки: Снятие и установка**) (Глава 71А, Внутренняя отделка кузова).

##### 2 - Антенна аудиосистемы, расположенная на крыше

Снимите:

- нижнюю облицовку задней стойки (см. **Нижняя облицовка задней стойки: Снятие и установка**) (Глава 71А, Внутренняя отделка кузова),
- верхнюю облицовку задней стойки (с м. **Верхняя облицовка задней стойки: Снятие и установка**) (Глава 71А, Внутренняя отделка кузова)
- обивку крыши (см. **Обивка крыши Снятие и установка**) (Глава 71А, Внутренняя отделка кузова).

### II - СНЯТИЕ

#### 1 - Антенна аудиосистемы, встроенная в стекло

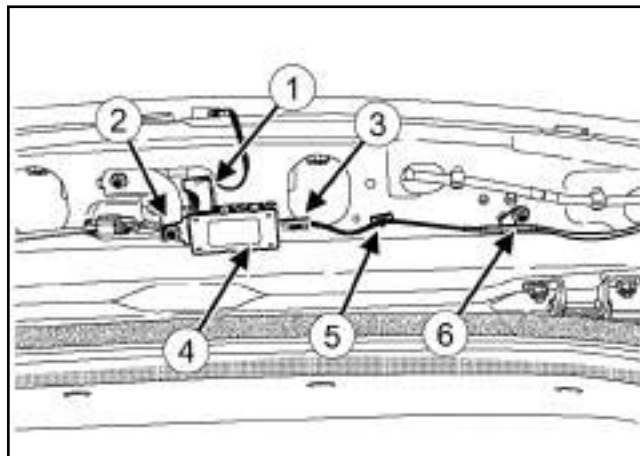

130742

- Разъедините разъем. (1)

- Отверните винт (2).

- Разъедините разъем. (3)

- Снимите:

- фиксатор усилителя с помощью отвертки с плоским лезвием,

- усилитель (4).

- Отсоедините держатель (5).

- Отверните винт (6).

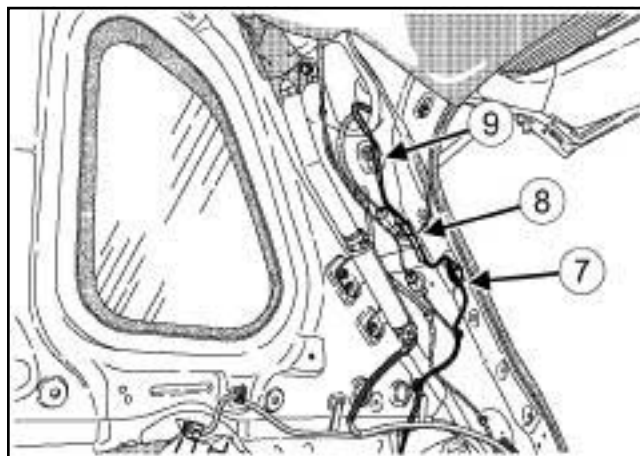

130743

- Разъедините разъем. (7)

- Отсоедините держатель (8).

- Отверните винт (9).

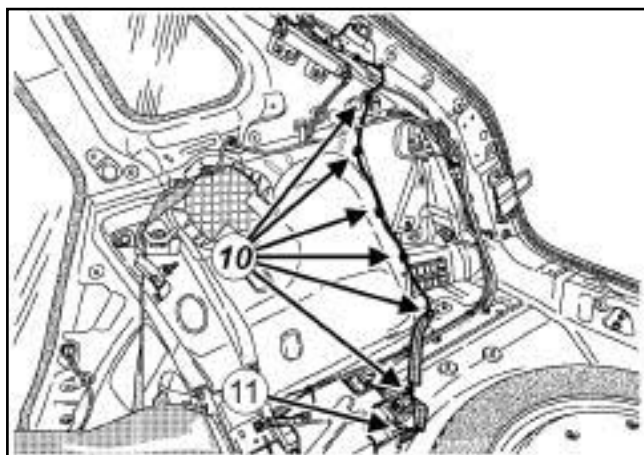

130744

- Отсоедините держатели (10) .
- Разъедините разъем. (11)
- Снимите проводку антенны аудиосистемы.

**Примечание:**

При замене печатной радиоантенны на заднем стекле замените заднее стекло (см. **Заднее стекло: Снятие и установка**) (Глава 54А, Остекление).

### 2 - Антенна аудиосистемы, расположенная на крыше

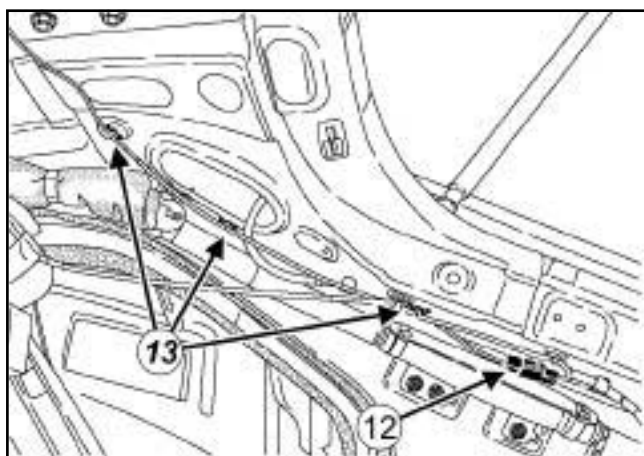

130745

- Разъедините разъем. (12)
- Отсоедините держатели (13) .

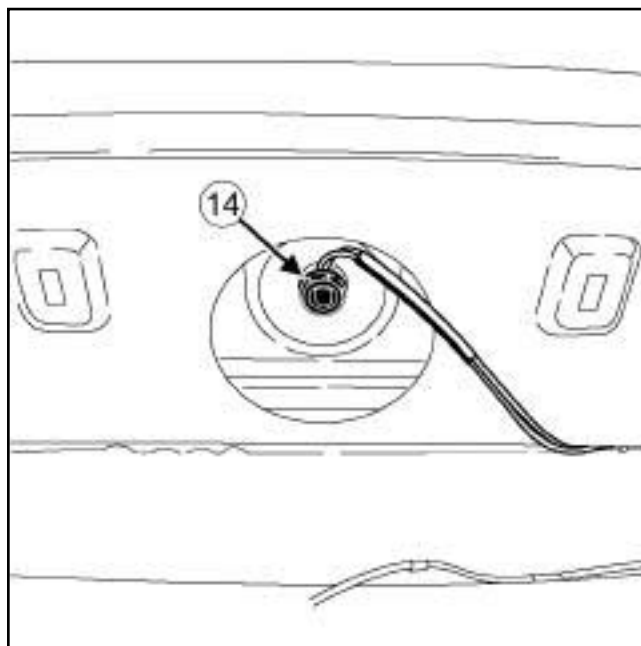

130746

- Снимите:
  - гайку (14) ,
  - антенну аудиосистемы.

## УСТАНОВКА

### I - УСТАНОВКА

#### 1 - Антенна аудиосистемы, встроенная в стекло

- Установите:
  - антенну аудиосистемы.
  - проводку антенны аудиосистемы.
- Соедините разъемы (11) .
- Защелкните фиксаторы (10) .
- Заверните винт (9) .
- Закрепите фиксатор (8) .
- Соедините разъем (7) .
- Заверните винт (6) .
- Защелкните держатель. (5)
- Установите усилитель (4) .
- Закрепите фиксатор усилителя.
- Соедините разъем (3) .
- Заверните винт (2) .
- Соедините разъем (1) .

## Радиоантенна: Снятие и установка

**2 - Антенна аудиосистемы, расположенная на крыше**

- Установите:
  - антенну аудиосистемы.
  - гайку крепления антенны аудиосистемы,
- Защелкните фиксаторы **(13)** .
- Соедините разъем **(12)** .

**II - ЗАВЕРШЕНИЕ РАБОТЫ****1 - Антенна аудиосистемы, встроенная в стекло**

- Установите:
  - верхнюю облицовку задней стойки (с м. **Верхняя облицовка задней стойки: Снятие и установка**) (Глава 71А, Внутренняя отделка кузова)
  - нижнюю облицовку задней стойки (см. **Нижняя облицовка задней стойки: Снятие и установка**) (Глава 71А, Внутренняя отделка кузова),
  - верхнюю обивку двери задка (см. **Облицовка двери задка: Снятие и установка**) (73А, Обивка небоковых открывающихся элементов кузова).

**2 - Антенна аудиосистемы, расположенная на крыше**

- Установите:
  - обивку крыши (см. **Обивка крыши Снятие и установка**) (Глава 71А, Внутренняя отделка кузова).
  - верхнюю облицовку задней стойки (с м. **Верхняя облицовка задней стойки: Снятие и установка**) (Глава 71А, Внутренняя отделка кузова)
  - нижнюю облицовку задней стойки (см. **Нижняя облицовка задней стойки: Снятие и установка**) (Глава 71А, Внутренняя отделка кузова).

### СНЯТИЕ

#### I - СНЯТИЕ

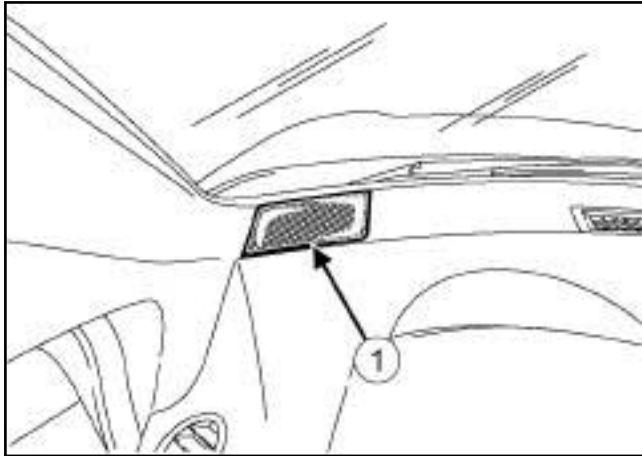

130747

- Отсоедините решетку громкоговорителя для воспроизведения высоких частот (1) с помощью отвертки с плоским лезвием.

#### II - СНЯТИЕ

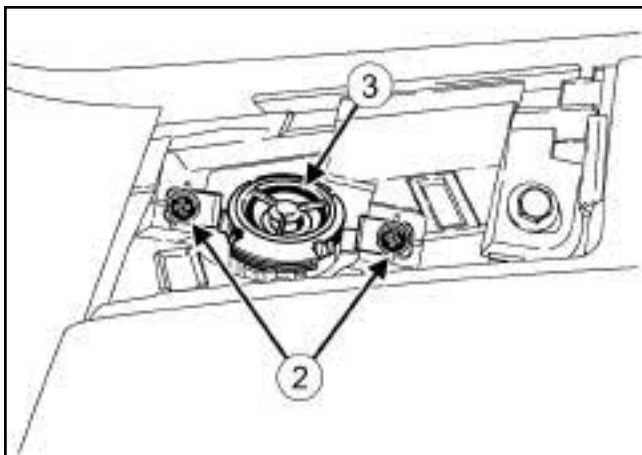

130748

- Снимите:
  - винты (2) ,
  - громкоговоритель для воспроизведения высоких частот (3) .
- отсоедините колодку проводов от переднего высокочастотного громкоговорителя.

### УСТАНОВКА

#### I - УСТАНОВКА

- Разъедините разъем громкоговорителя для воспроизведения верхних частот.

- Установите:

- громкоговоритель для воспроизведения верхних частот,
- болты крепления громкоговорителя для воспроизведения высоких частот.

#### II - ЗАВЕРШЕНИЕ РАБОТЫ

- Установите решетку громкоговорителя для воспроизведения высоких частот.

## Передние громкоговорители: Снятие и установка

### СНЯТИЕ

#### I - СНЯТИЕ

##### 1 - Громкоговоритель передней двери

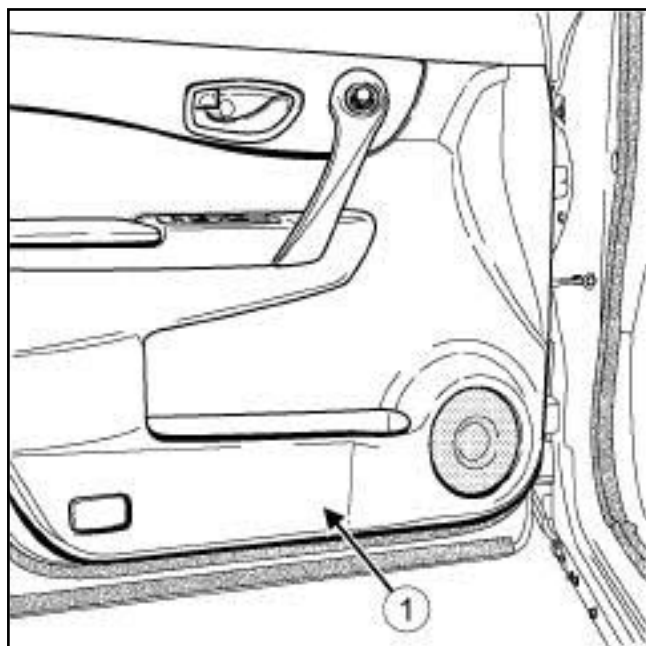

- Снимите обивку передней двери (1) (см. **Облицовка передней двери: Снятие и установка**) (глава 72А, Обивка боковых открывающихся элементов кузова).

##### 2 - Центральный передний громкоговоритель

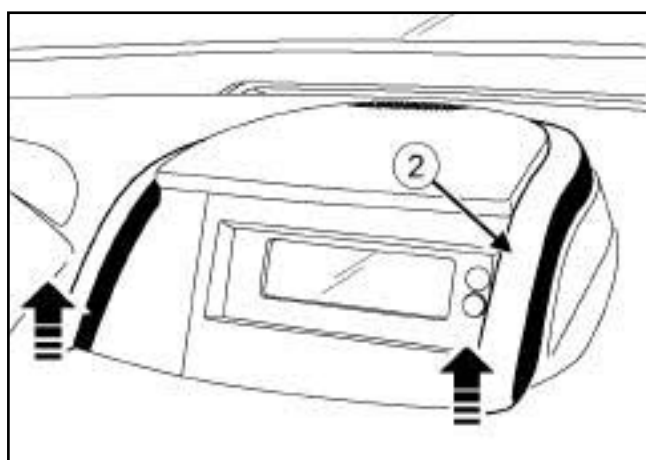

- Снимите обивку центрального переднего громкоговорителя (2).

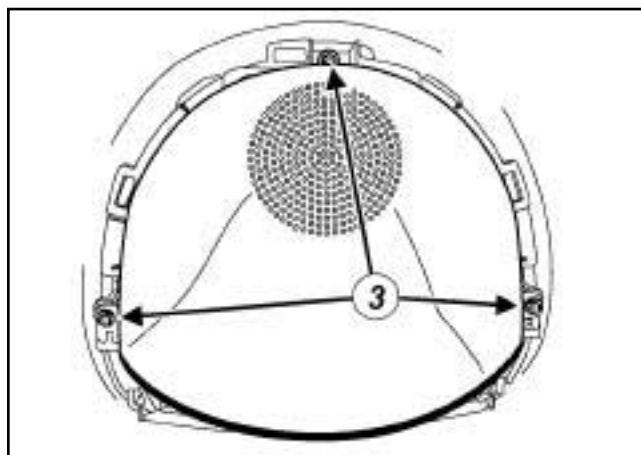

- Снимите:

- болты крепления крышки центрального переднего громкоговорителя (3),
- крышку центрального переднего громкоговорителя.

#### II - СНЯТИЕ

##### 1 - Громкоговоритель передней двери

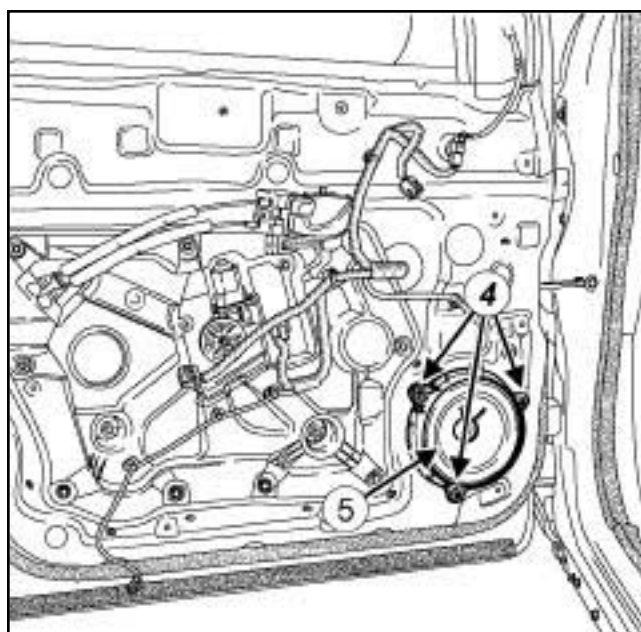

- Снимите:

- винты (4),
- передний громкоговоритель (5).

- Разъедините разъем.

## Передние громкоговорители: Снятие и установка

### 2 - Центральный передний громкоговоритель

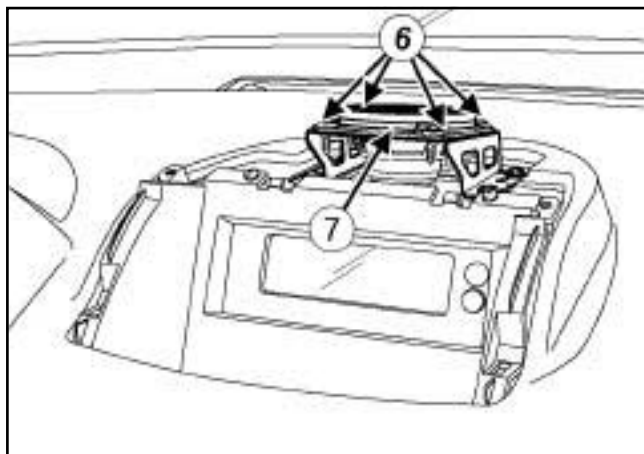

130753

- Снимите:
  - винты (6) ,
  - центральный передний громкоговоритель (7) .
- Разъедините разъем.

## УСТАНОВКА

### I - УСТАНОВКА

#### 1 - Громкоговоритель передней двери

- Подсоедините разъем громкоговорителя передней двери.
- Установите:
  - громкоговоритель передней двери,
  - болты крепления громкоговорителя передней двери.

#### 2 - Центральный передний громкоговоритель

- Подсоедините разъем переднего центрального громкоговорителя.
- Установите:
  - центральный передний громкоговоритель,
  - болты крепления центрального переднего громкоговорителя.

### II - ЗАВЕРШЕНИЕ РАБОТЫ

#### 1 - Громкоговоритель передней двери

- Установите обивку передней двери (см. **Облицовка передней двери: Снятие и установка**) (глава 72А, Обивка боковых открывающихся элементов кузова).

### 2 - Центральный передний громкоговоритель

- Установите:
  - крышку центрального переднего громкоговорителя,
  - болты крепления крышки центрального переднего громкоговорителя,
  - обивку центрального переднего громкоговорителя.

## Задние громкоговорители: Снятие и установка

### СНЯТИЕ

#### I - СНЯТИЕ

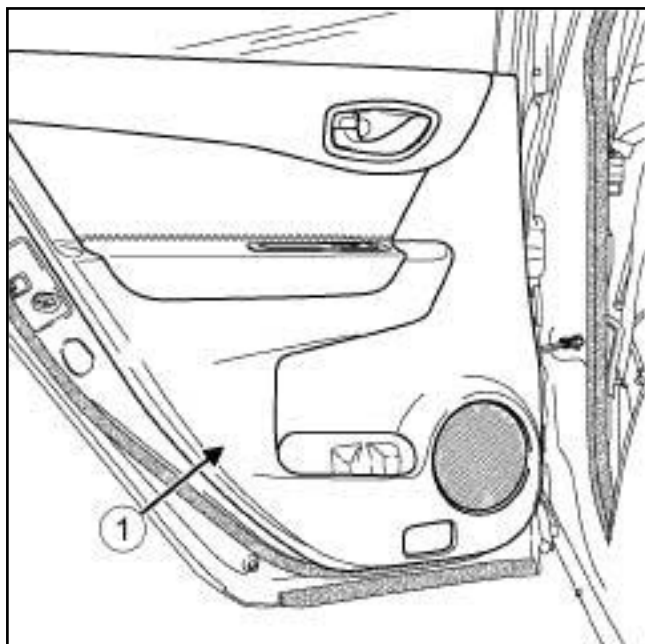

130754

- Снимите обивку задней двери (1) (см. **Облицовка задней боковой двери: Снятие и установка**) (Глава 72А, Обивка боковых открывающихся элементов кузова).

#### II - СНЯТИЕ

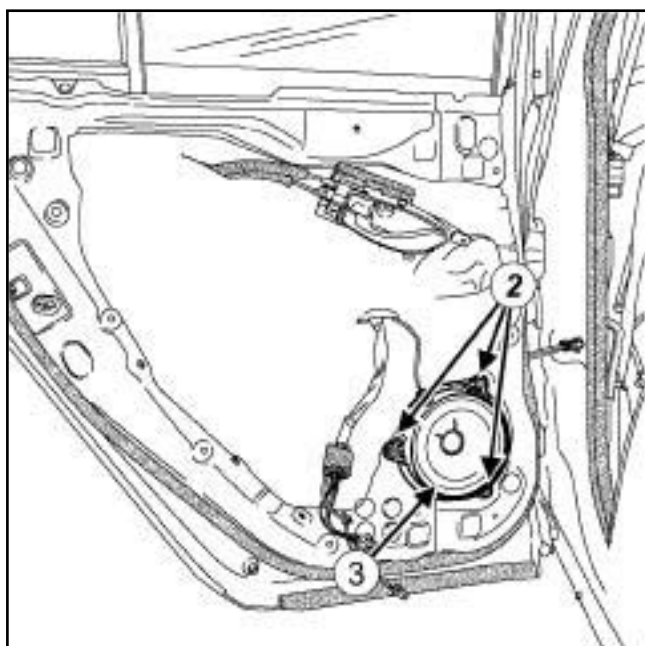

130756

- Снимите:
  - винты (2),
  - задний громкоговоритель. (3)

- Разъедините разъем заднего громкоговорителя.

### УСТАНОВКА

#### I - УСТАНОВКА

- Соедините разъем заднего громкоговорителя.
- Установите:
  - задний громкоговоритель (3),
  - винты крепления (2) заднего громкоговорителя

#### II - ЗАВЕРШЕНИЕ

- Установите обивку задней двери (см. **Облицовка задней боковой двери: Снятие и установка**) (Глава 72А, Обивка боковых открывающихся элементов кузова).

## Чейнджер компакт-дисков: Снятие и установка

Необходимые приспособления и  
специнструменты

Ms. 1820

Приспособление для снятия  
аудиосистем Clarion и VDO

### СНЯТИЕ

#### I - СНЯТИЕ

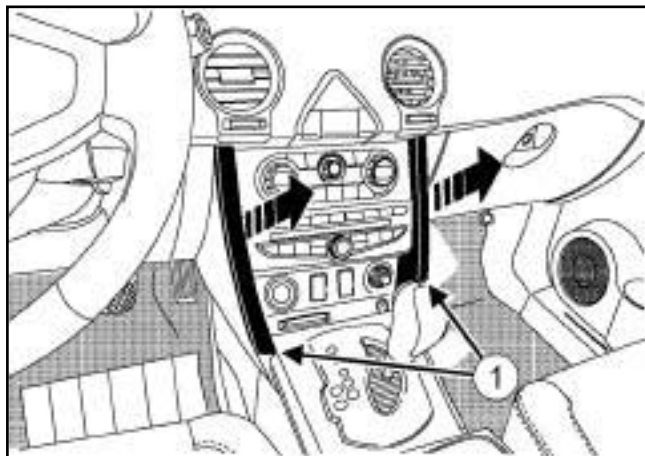

130758

- Снимите боковую облицовку центральной передней панели (1).

#### II - СНЯТИЕ

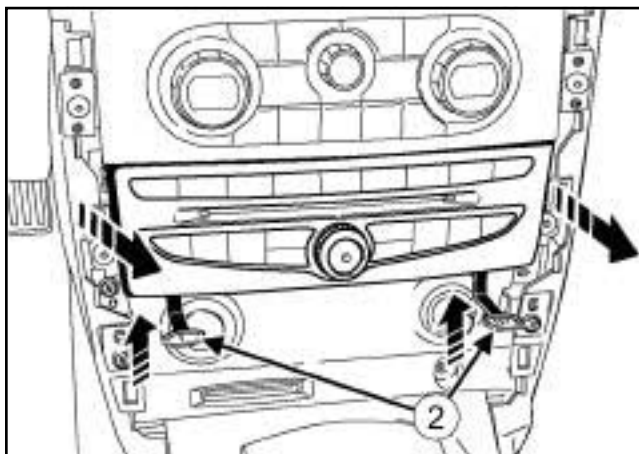

130759

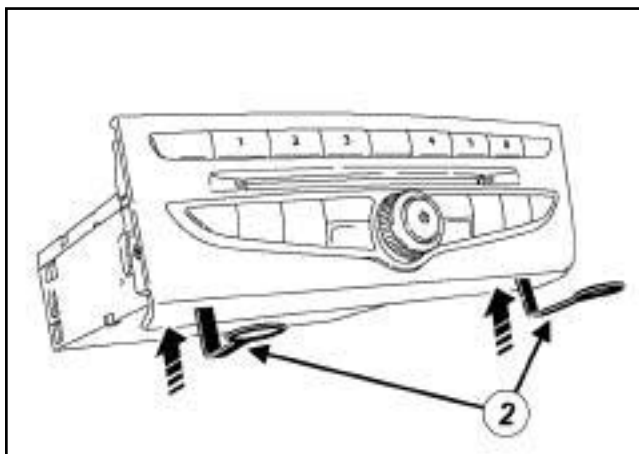

130760

- Снимите аудиосистему с помощью приспособления (Ms. 1820) (2).
- Разъедините разъемы.

### УСТАНОВКА

#### I - УСТАНОВКА

- Соедините разъемы.
- Установите аудиосистему.

#### II - ЗАВЕРШЕНИЕ

- Установите боковую облицовку центральной передней панели.



СНЯТИЕ

I - СНЯТИЕ

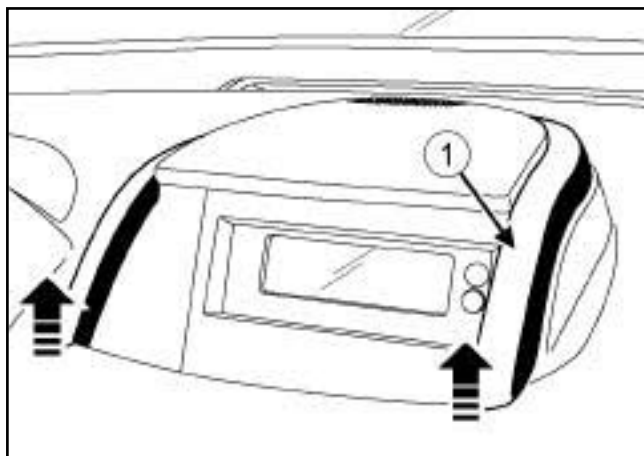

130761

- ❑ Снимите обивку центрального переднего громкоговорителя (1).

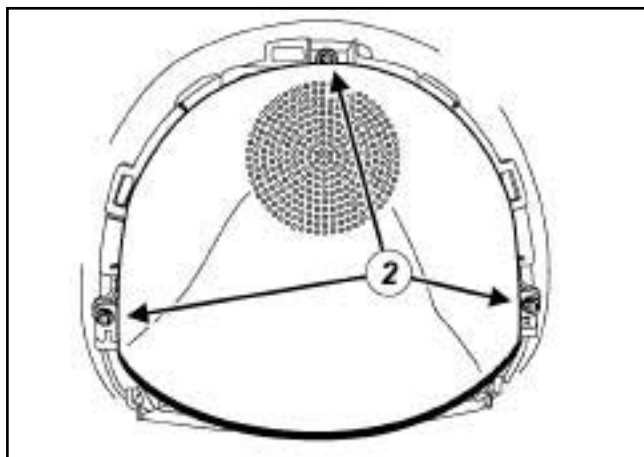

130762

- ❑ Снимите:
  - болты крепления крышки центрального переднего громкоговорителя (2),
  - крышку центрального переднего громкоговорителя.

II - СНЯТИЕ

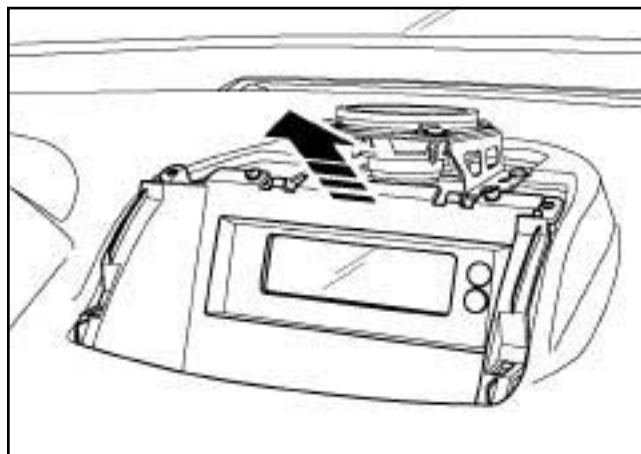

130763

- ❑ Отсоедините « дисплей в сборе с защитой дисплея » .
- ❑ Разъедините разъем дисплея.

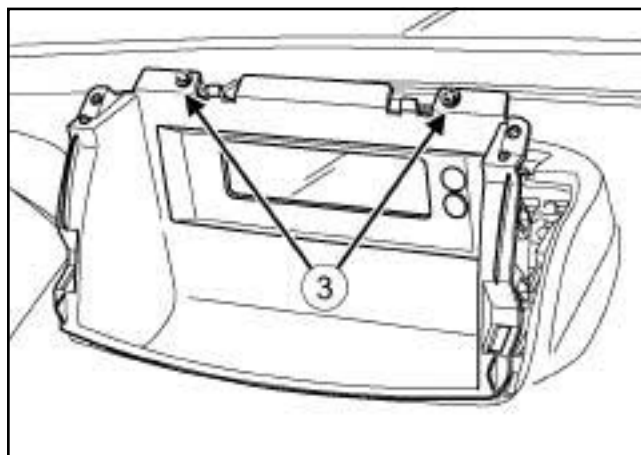

130764

- ❑ Отверните верхние болты крепления (3) .

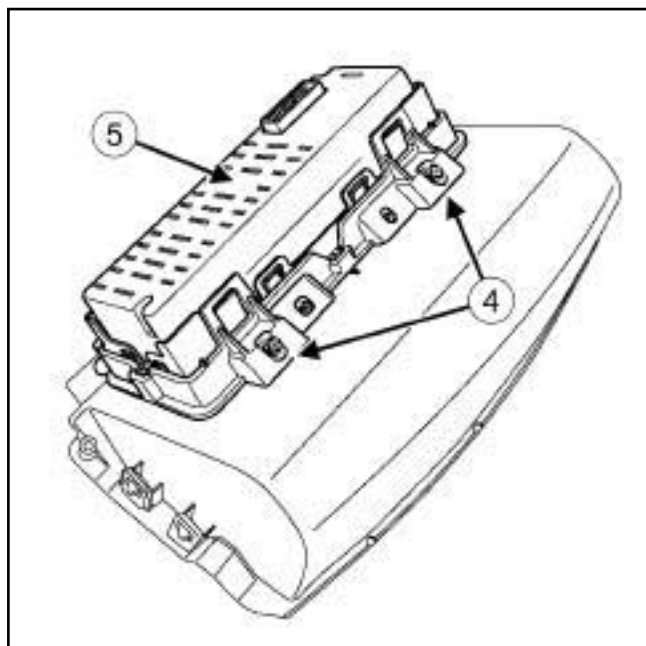

130765

Снимите:

- нижние винты (4) ,
- дисплей (5) с защиты дисплея.

## УСТАНОВКА

### I - УСТАНОВКА

Установите:

- дисплей на защиту дисплея,
- нижние винты,
- верхние винты.

Соедините разъем.

Установите дисплей в сборе с защитой дисплея » .

### II - ЗАВЕРШЕНИЕ РАБОТЫ

Установите:

- крышку центрального переднего  
громкоговорителя,
- болты крепления крышки центрального  
переднего громкоговорителя,
- обивку центрального переднего  
громкоговорителя.

### СНЯТИЕ

#### I - СНЯТИЕ



#### ВАЖНОЕ ЗАМЕЧАНИЕ!

Во избежание срабатывания не помещайте пиротехнические элементы (подушек безопасности и преднатяжителей ремней безопасности) вблизи источников высокой температуры или открытого огня.

#### ВАЖНОЕ ЗАМЕЧАНИЕ!

Для предотвращения выхода из строя или случайного срабатывания пиротехнических элементов (подушек безопасности или преднатяжителей ремней безопасности) подождите не менее **3 минут** после отсоединения аккумуляторной батареи.

- Отключите аккумуляторную батарею (см. **80А, Аккумуляторная батарея, Аккумуляторная батарея: Снятие и установка, с. 80А-3**).

- Снимите:

- фронтальную подушку безопасности водителя (см. **88С, Подушки безопасности и преднатяжители ремней безопасности, Фронтальная подушка безопасности водителя: Снятие и установка, с. 88С-12**),
- рулевое колесо (см. **Рулевое колесо: Снятие и установка**) (Глава 36А, Рулевое управление в сборе),
- подрулевые облицовочные кожухи (см. **Рулевая колонка: Снятие и установка**) (Глава 36А, Рулевое управление в сборе).

#### II - СНЯТИЕ

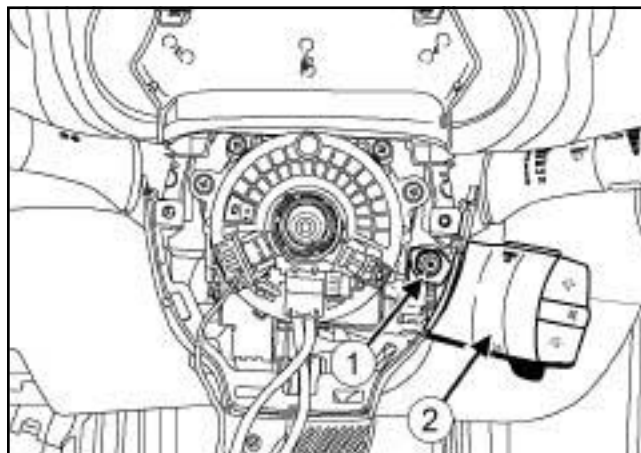

130766

- Снимите:

- винты (1),
- ПДУ аудиосистемы (2).

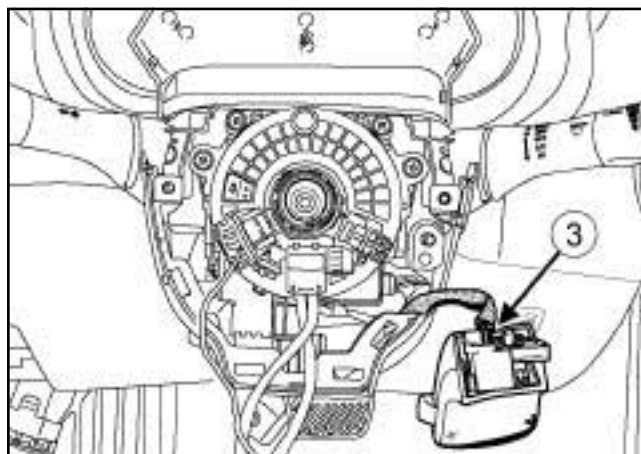

130767

- Разъедините разъем (3).

### УСТАНОВКА

#### I - УСТАНОВКА

- Соедините разъем.

- Установите:

- ПДУ аудиосистемой,
- винты.

#### II - ЗАВЕРШЕНИЕ РАБОТЫ

- Установите:

- подрулевые облицовочные кожухи (см. **Рулевая колонка: Снятие и установка**) (Глава 36А, Рулевое управление в сборе),

## ПДУ аудиосистемы: Снятие и установка

---

- рулевое колесо (см. **Рулевое колесо: Снятие и установка**) (Глава 36А, Рулевое управление в сборе),
  - фронтальную подушку безопасности водителя (с м . **88С, Подушки безопасности и преднатяжители ремней безопасности, Фронтальная подушка безопасности водителя: Снятие и установка, с. 88С-12**) .
- Подключите аккумуляторную батарею (см. **80А, Аккумуляторная батарея, Аккумуляторная батарея: Снятие и установка, с. 80А-3**) .

### СНЯТИЕ

#### I - СНЯТИЕ

- Снимите заднюю центральную часть пола багажного отделения (см. **Облицовка пола багажного отделения: Снятие и установка**) (Глава 71А, Внутренняя отделка кузова).

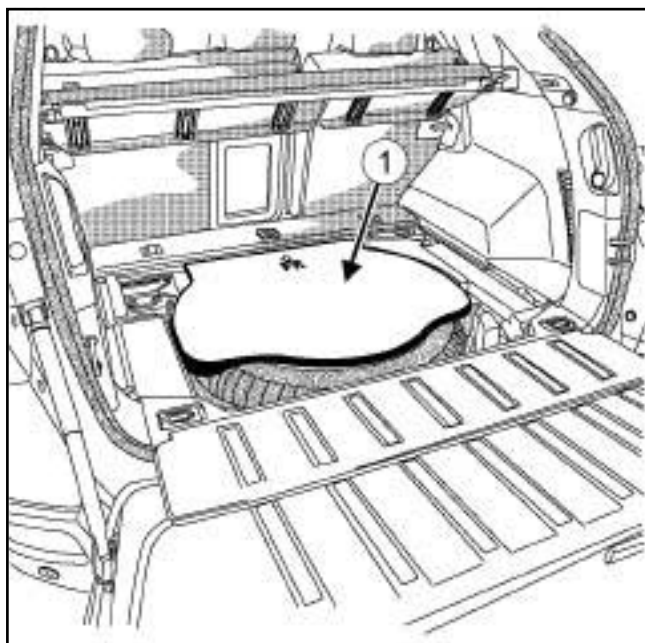

130755

- Снимите корпус передней части пола багажного отделения (1) .

#### II - СНЯТИЕ

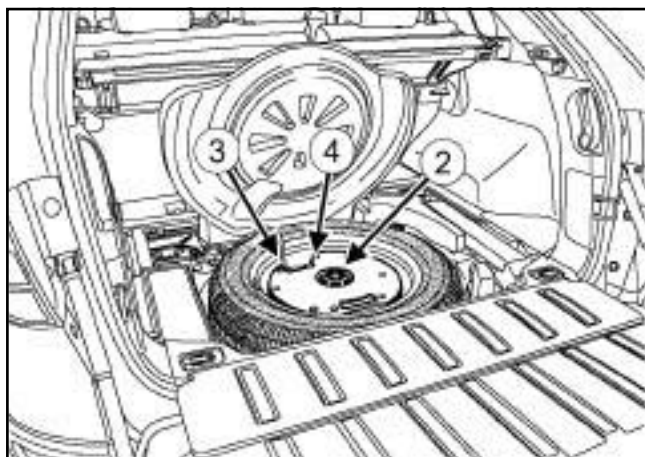

130757

- Снимите кронштейн крепления (2) .
- Отсоедините хомут крепления проводов (3) .
- Разъедините разъем (4) .
- Снимите низкочастотный громкоговоритель.

### УСТАНОВКА

#### I - УСТАНОВКА

- Установите низкочастотный громкоговоритель.
- Соедините разъем.
- Зафиксируйте хомут крепления проводов.
- Установите кронштейн крепления.

#### II - ЗАВЕРШЕНИЕ РАБОТЫ

Примечание:

Запасное колесо и низкочастотный громкоговоритель должны быть правильно установлены.

- Установите:
  - корпус передней части пола багажного отделения,
  - заднюю центральную часть пола багажного отделения (с м. **Облицовка пола багажного отделения: Снятие и установка**) (Глава 71А, Внутренняя отделка кузова).

### Необходимое оборудование

Диагностический прибор

## СНЯТИЕ

### I - СНЯТИЕ

- ❑ Отключите аккумуляторную батарею (см. **80А, Аккумуляторная батарея, Аккумуляторная батарея: Снятие и установка, с. 80А-3**).

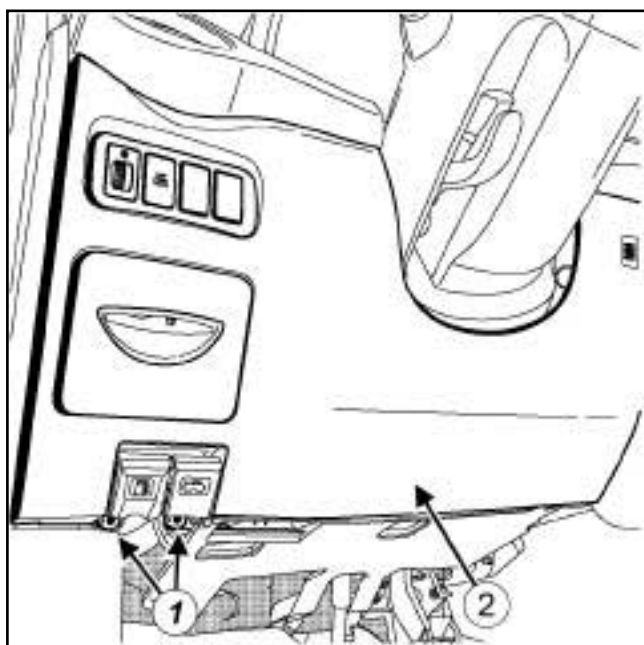

131584

- ❑ Снимите:
  - винты (1),
  - нижнюю крышку привода ГРМ (2).

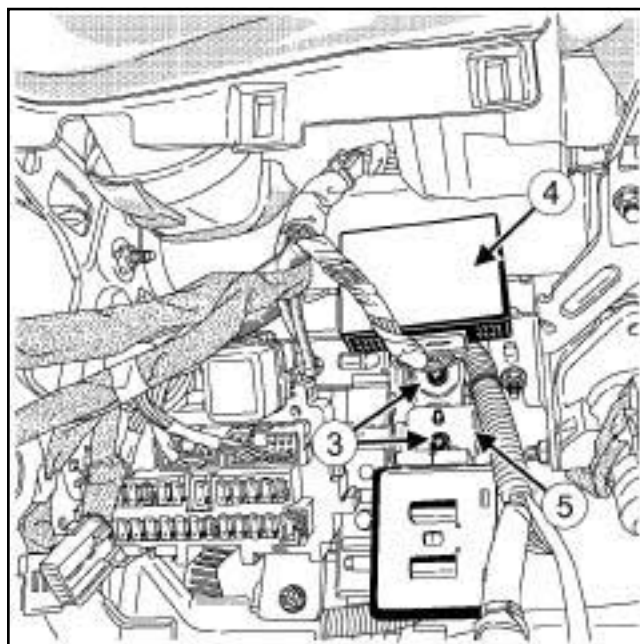

131585

- ❑ Снимите:
  - винты (3),
  - ЭБУ системы контроля давления в шинах (4),
  - ЭБУ системы дополнительного освещения поворотов (5).

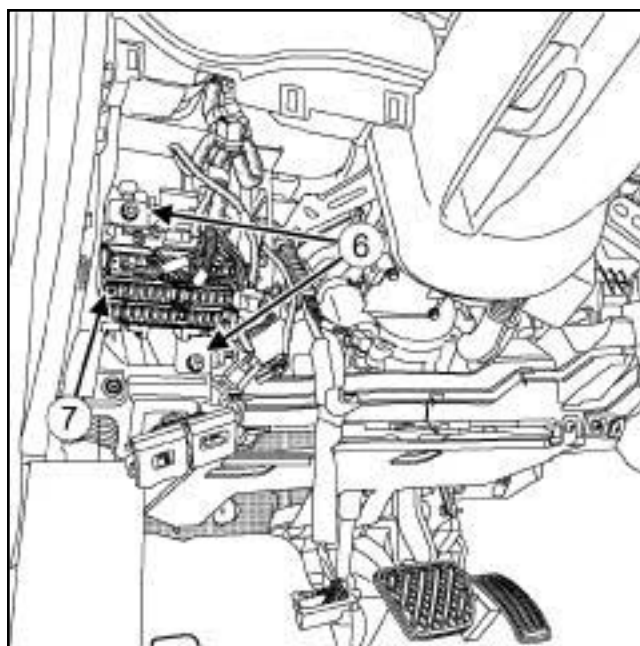

131586

- ❑ Отверните болты (6).
- ❑ Отведите в сторону блок предохранителей и реле в салоне (7).

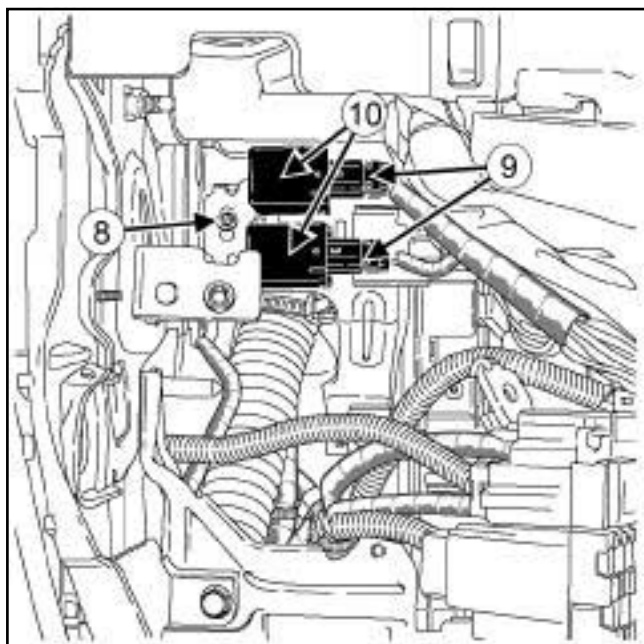

131587

- Отверните винт (8) .
- Разъедините разъемы (9) .
- Снимите реле (10) .

## II - СНЯТИЕ

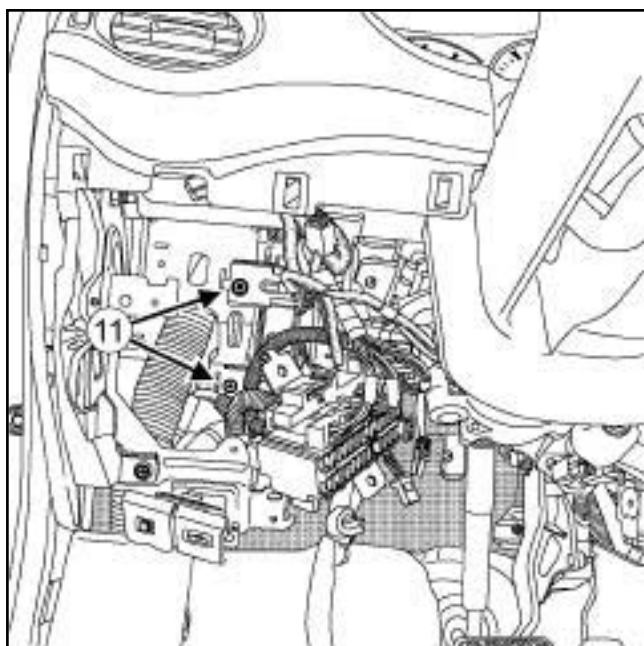

131588

- Отверните болты (11) .

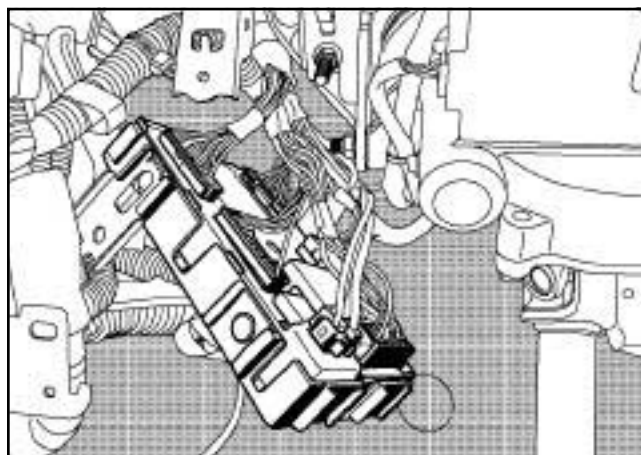

131589

- Разъедините разъемы.

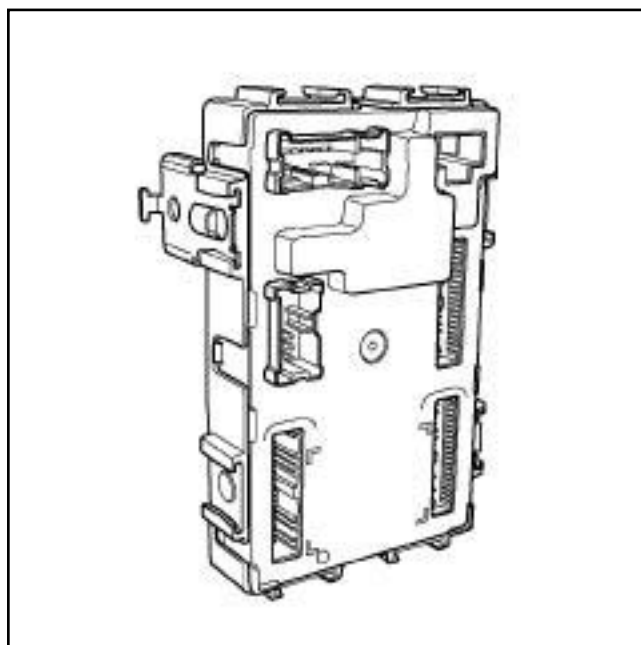

131590

- Снимите ЦЭКБС.

## УСТАНОВКА

### I - УСТАНОВКА

- Установите ЦЭКБС.
- Соедините разъемы.
- Заверните винты (11) .

### II - ЗАВЕРШЕНИЕ РАБОТЫ

- Установите реле.
- Соедините разъемы.
- Заверните винты (8) .

- Установите блок предохранителей и реле в салоне в исходное положение.
- Установите:
  - винты **(6)** ,
  - ЭБУ системы дополнительного освещения поворотов,
  - ЭБУ системы контроля давления в шинах,
  - винты **(3)** ,
  - нижний кожух, **(2)**
  - винты **(1)** .
- Подключите аккумуляторную батарею (см. **80А, Аккумуляторная батарея, Аккумуляторная батарея: Снятие и установка, с. 80А-3)** .
- При замене ЦЭКБС выполните необходимые операции с помощью приспособления **Диагностический прибор** (см. **Диагностика - Замена компонентов системы**) (Глава 87В, Коммутационный блок салона).



I - ПЕРЕЧЕНЬ ЭЛЕМЕНТОВ

Позиция	Наименование
(1)	ЦЭКБС
(2)	Блок предохранителей и реле в салоне
(3)	Дистанционное управление запираемостью дверей
(4)	Выключатель центрального замка
(5)	Выключатель открывания замка двери задка
(6)	Выключатель блокировки замка двери задка
(7)	Антенны открытия

II - РАСПОЛОЖЕНИЕ ЭЛЕМЕНТОВ

1 - ЦЭКБС

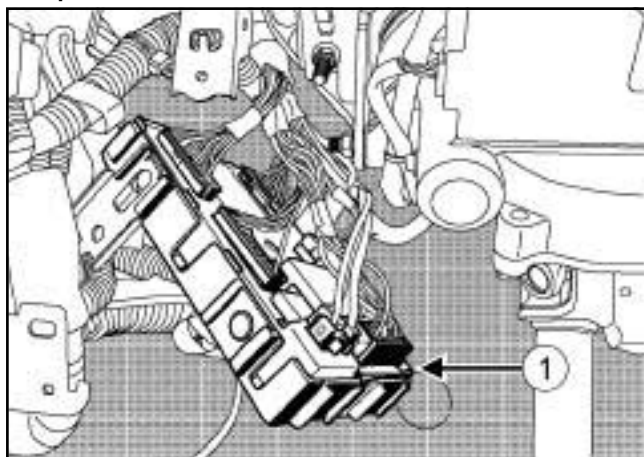

132490

ЦЭКБС находится в приборной панели, за блоком реле и предохранителей в салоне, для снятия (см. 87В, Коммутационный блок в салоне, ЦЭКБС: Снятие и установка, с. 87В-1) .

2 - Блок предохранителей и реле в салоне

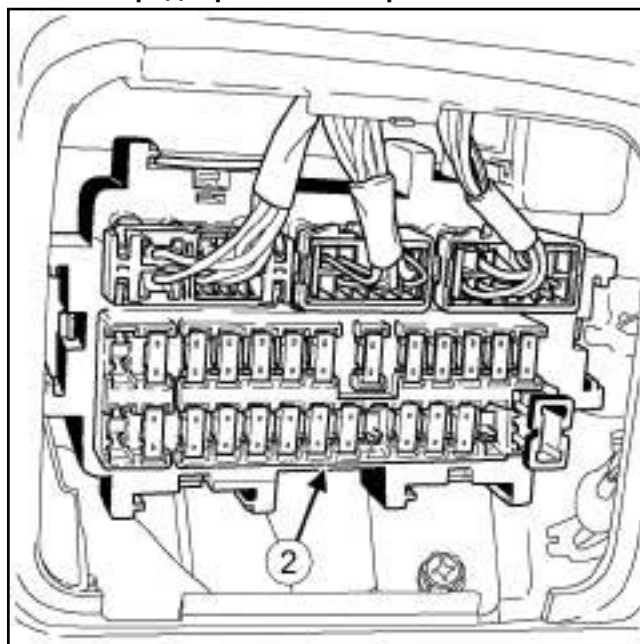

132491

3 - ПДУ запираения дверей

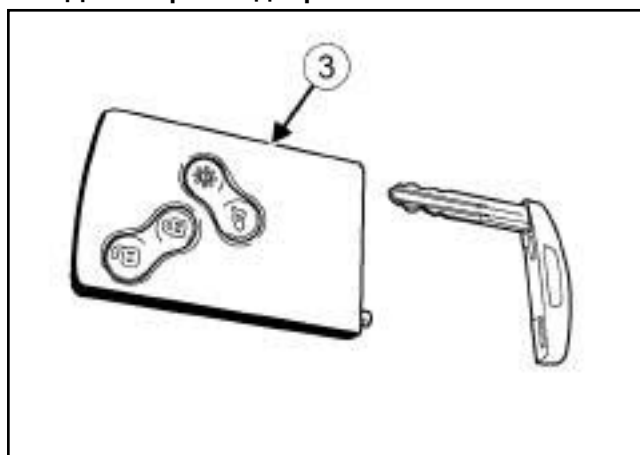

132492

4 - Выключатель центрального замка

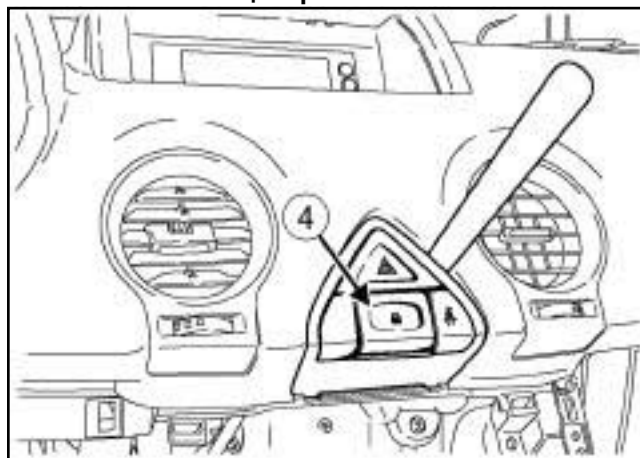

132493

5 - Выключатель открывания замка двери задка

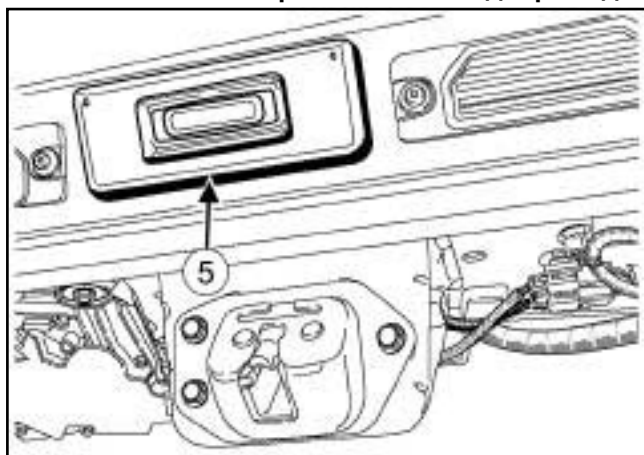

132494

6 - Выключатель блокировки замка двери задка

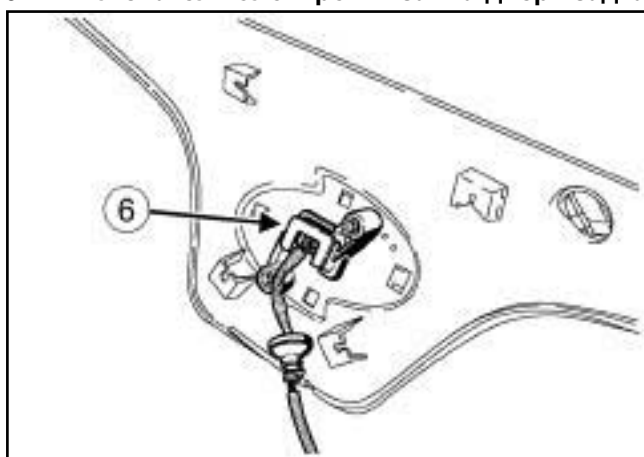

132495

7 - Антенны открытия

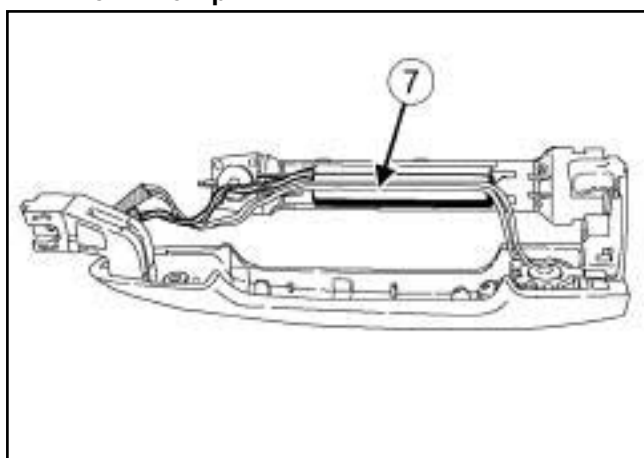

132496

Антенны открытия, встроенные в ручки передних дверей.

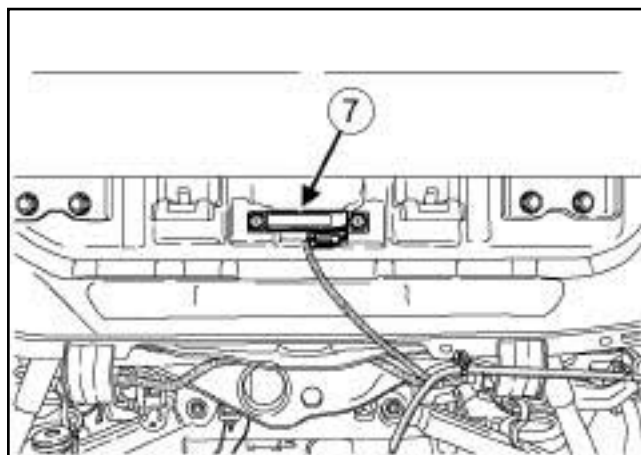

132497

Антенна открытия в амортизаторе задней подвески: снимать задний бампер не требуется.

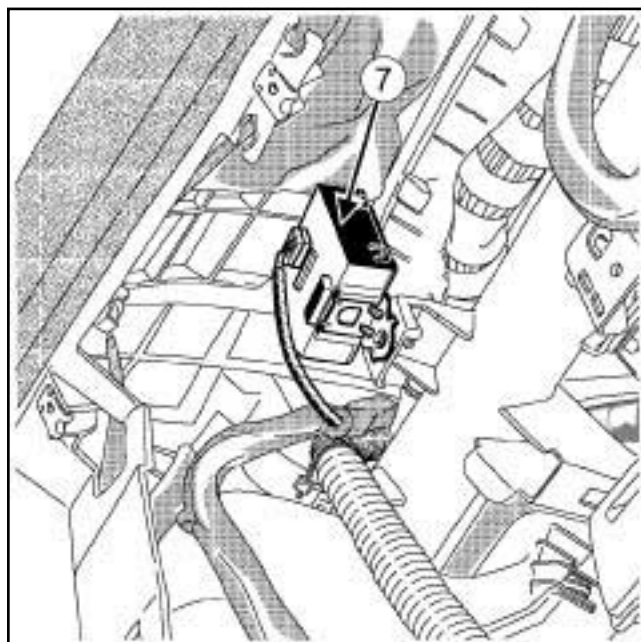

132498

ЭБУ отпирания дверей автомобиля без ключа: для доступа к ЭБУ отпирания дверей автомобиля без ключа необходимо снять отделение для мелких предметов.

**СНЯТИЕ****I - СНЯТИЕ****1 - Антенна открытия со стороны водителя и пассажира**

- Снимите ручку двери с соответствующей стороны (см. **Наружная ручка двери: Снятие и установка**).

**2 - Задняя антенна открытия**

- Установите автомобиль на двухстоечный подъемник (см. **Автомобиль: Буксировка и подъем**) (Глава 02А, Подъемное оборудование).

**3 - ЭБУ отпирания дверей автомобиля без ключа**

- Снимите вещевой ящик (см. **Вещевой ящик: Снятие и установка**)

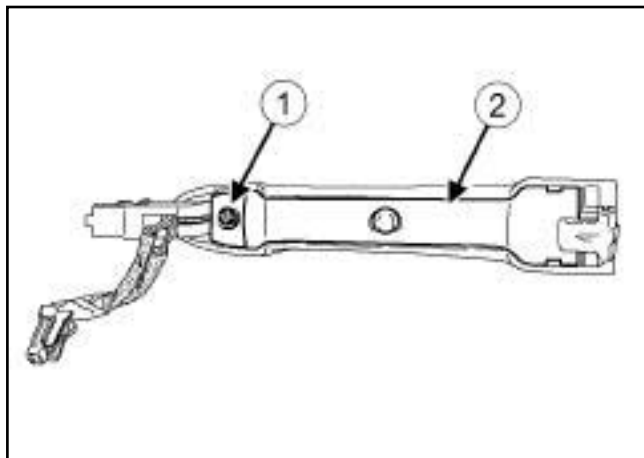
**II - СНЯТИЕ****1 - Антенна открытия со стороны водителя и пассажира**

130768

- Снимите:
  - винт (1),
  - крышку (2).

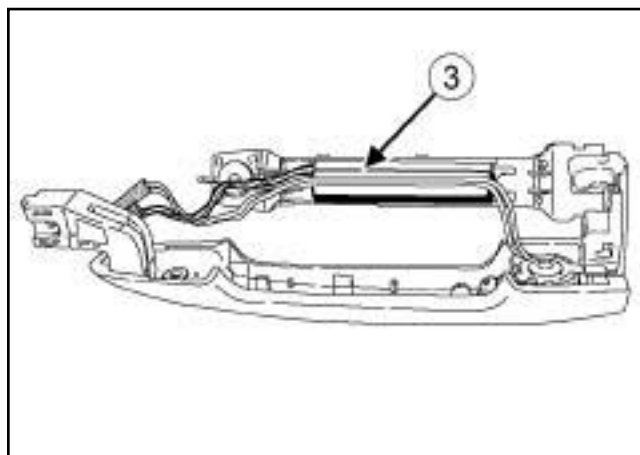

130769

- Снимите антенну открытия (3) с ручки двери.

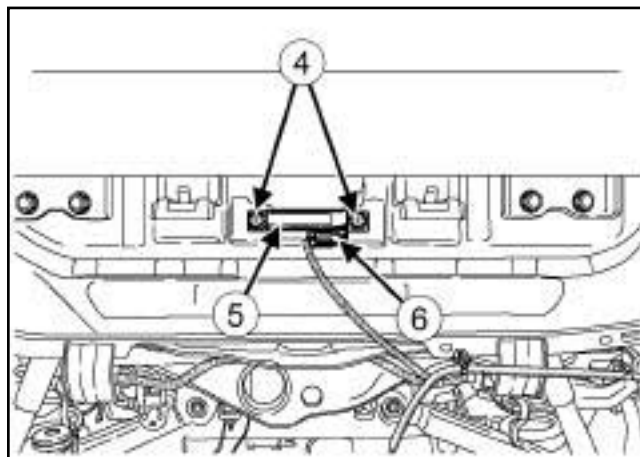
**2 - Задняя антенна открытия**

130770

- 

Примечание:

Снимать задний бампер не требуется.

- Снимите:
  - фиксаторы (4),
  - антенну открытия (5).
- Разъедините разъем. (6)

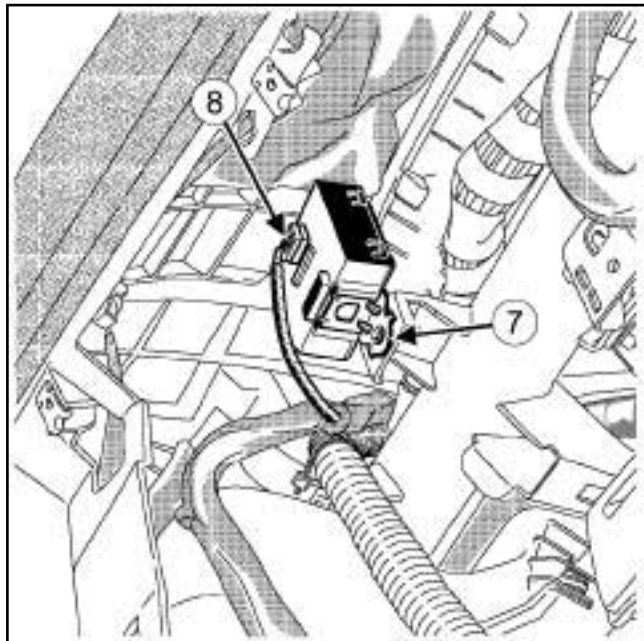
**3 - ЭБУ отпирания дверей автомобиля без ключа**

132498

- Снимите болт крепления ЭБУ отпирания дверей автомобиля без ключа (7) .
- Отсоедините разъем ЭБУ отпирания дверей автомобиля без ключа (8) .
- Снимите ЭБУ отпирания дверей автомобиля без ключа.

**УСТАНОВКА****I - УСТАНОВКА****1 - Антенна открытия со стороны водителя и пассажира**

- Установите антенну открытия на ручке двери.
- Установите:
  - сетку,
  - болт.

**2 - Задняя антенна открытия**

- Соедините разъем.
- Установите:
  - антенну открывания,
  - держатели.

**3 - ЭБУ отпирания дверей автомобиля без ключа**

- Подсоедините разъем ЭБУ отпирания дверей автомобиля без ключа.
- Установите:
  - ЭБУ отпирания дверей автомобиля без ключа,
  - болт крепления ЭБУ отпирания дверей автомобиля без ключа.

**II - ЗАВЕРШЕНИЕ****1 - Антенна открытия со стороны водителя и пассажира**

- Установите ручку двери (см. Наружная ручка двери: Снятие и установка) .

**2 - ЭБУ отпирания дверей автомобиля без ключа**

- Установите вещевой ящик. (см. Вещевой ящик: Снятие и установка)

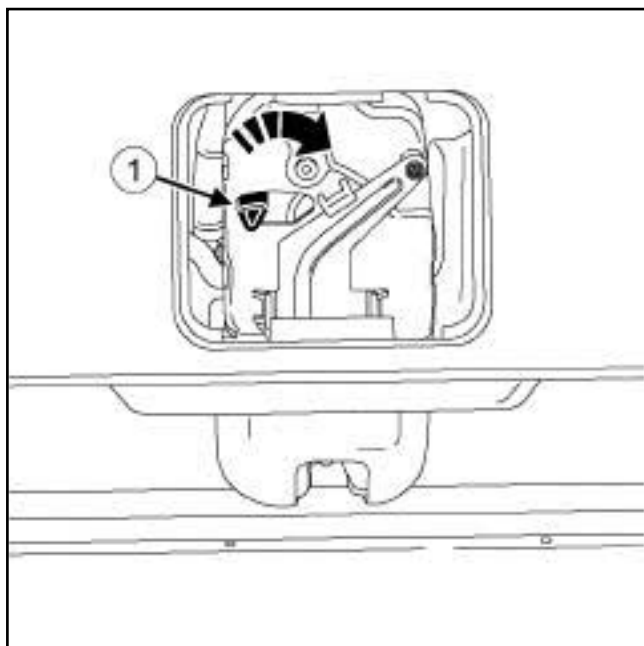

130844

**Примечание:**

В случае неисправности электропривода можно открыть дверь задка вручную.

Данная операция выполняется изнутри автомобиля.

Разблокируйте дверь задка, повернув крепление (1) в направлении стрелки.

## СНЯТИЕ

### I - СНЯТИЕ

- ❑ Снимите нижнюю обивку двери задка (см. **Облицовка двери задка: Снятие и установка**) (Глава 73А, Обивка небоковых открывающихся элементов кузова).

### II - СНЯТИЕ

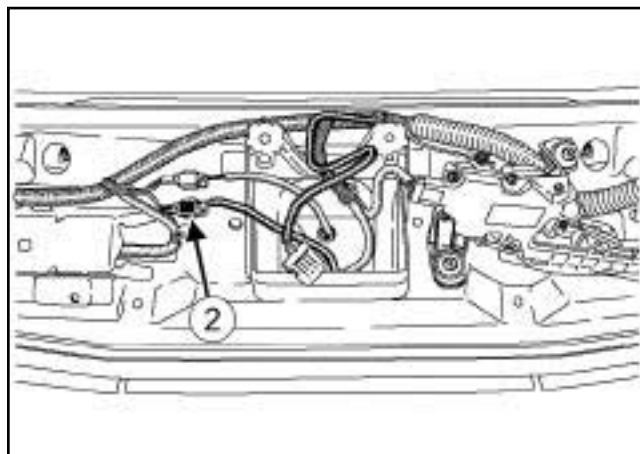

130845

- ❑ Отсоедините разъем выключателя открытия замка двери задка (2).

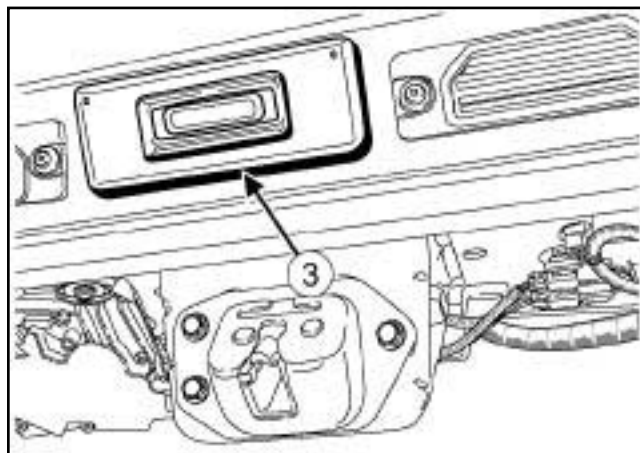

130846

- ❑

**Примечание:**

Осторожно отсоедините крышку выключателя открытия замка двери задка, не повредив ее.

- ❑ Снимите крышку (3) с выключателя открытия замка двери задка.
- ❑ Снимите узел выключателя открытия замка двери задка.

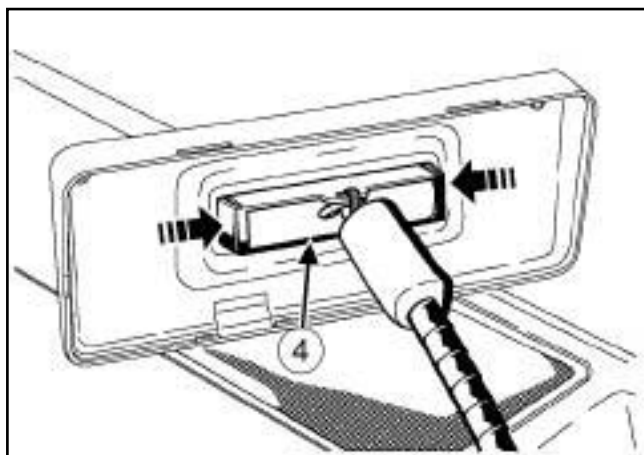

130847

- Отсоедините выключатель открытия замка двери задка (4), нажав на держатели в направлении стрелок.
- Снимите выключатель открытия замка двери задка с опоры.

## УСТАНОВКА

### I - ПОДГОТОВКА К УСТАНОВКЕ

- Проверьте состояние крышки выключателя открытия замка двери задка.
- Замените поврежденную крышку.

### II - УСТАНОВКА

- Установите:
  - выключатель открытия замка двери задка на крышку,
  - узел выключателя открытия замка двери задка на дверь задка.
- Соедините разъем выключателя замка двери задка.

### III - ЗАВЕРШЕНИЕ РАБОТЫ

- Установите нижнюю обивку двери задка (см. **Облицовка двери задка: Снятие и установка**) (Глава 73А, Обивка небоковых открывающихся элементов кузова).

## СНЯТИЕ

### I - СНЯТИЕ

❑ Снимите:

- нижнюю обивку двери задка (с м. **Облицовка двери задка: Снятие и установка**) (Глава 73А, Обивка небоковых открывающихся элементов кузова),
- замок двери задка (с м. **Замок двери задка: Снятие и установка**) (Глава 52А, Механизмы небоковых открывающихся элементов кузова),
- держатели щеток очистителя заднего стекла (с м. **85А, Стеклоочистители и стеклоомыватели, Рычаг очистителя заднего стекла: Снятие и установка, с. 85А-13**).

### II - СНЯТИЕ

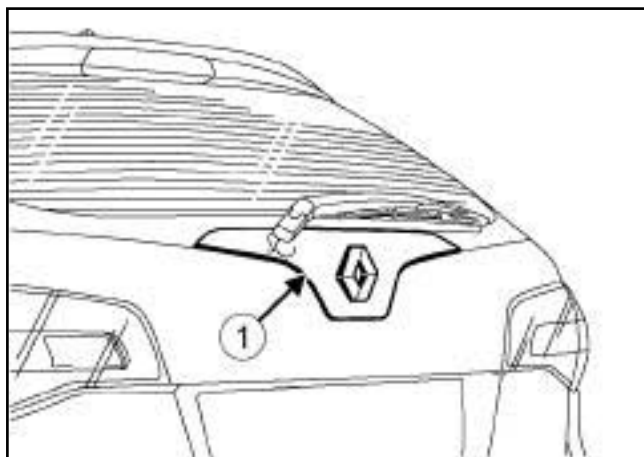

131369

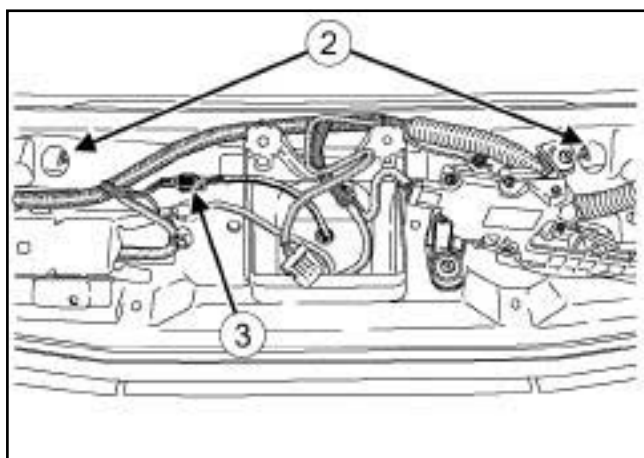

131370

- ❑ Отверните гайки крепления (2) обивки двери задка (1).
- ❑ Разъедините разъем (3) выключателя блокировки замка двери задка.

- ❑ Снимите обивку двери задка.
- ❑ Снимите обивку двери задка.

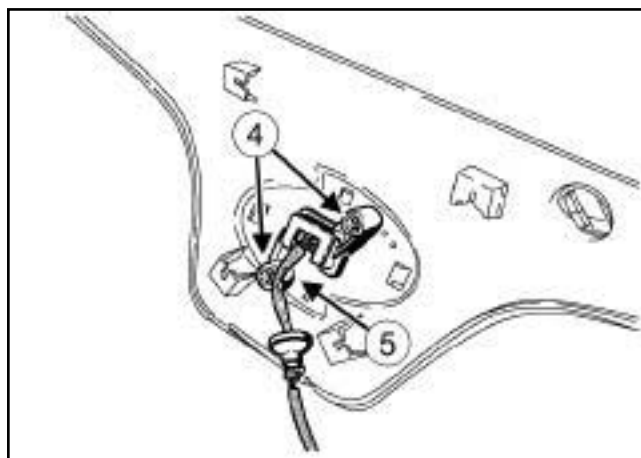

131371

❑ Снимите:

- болты крепления (4) опоры выключателя блокировки замка двери задка,
- выключатель блокировки замка двери задка (5) с опоры.

## УСТАНОВКА

### I - ПОДГОТОВКА К УСТАНОВКЕ

- ❑ Проверьте состояние фиксаторов обивки двери задка.
- ❑ В случае повреждения замените фиксаторы.

### II - УСТАНОВКА

❑ Установите:

- выключатель блокировки замка двери задка на обивку двери задка с опорой,
- болты крепления опоры выключателя блокировки замка двери задка,
- обивку двери задка на дверь задка,
- гайки крепления обивки двери задка.

❑ Соедините разъем выключателя блокировки замка двери задка.

### III - ЗАВЕРШЕНИЕ РАБОТЫ

❑ Установите:

- рычаг очистителя заднего стекла (с м. **85А, Стеклоочистители и стеклоомыватели, Рычаг очистителя заднего стекла: Снятие и установка, с. 85А-13**),

- замок двери задка (см. **Замок двери задка: Снятие и установка**) (Глава 52А, Механизмы небоковых открывающихся элементов кузова),
- нижнюю обивку двери задка (см. **Облицовка двери задка: Снятие и установка**) (Глава 73А, Обивка небоковых открывающихся элементов кузова).



### I - ПЕРЕЧЕНЬ ЭЛЕМЕНТОВ

Позиция	Наименование
(1)	ЦЭКБС
(2)	Переключатели с т е клоподъемников передних дверей на двери водителя
(3)	Переключатель стеклоподъемников передней двери на двери пассажира
(4)	Переключатель стеклоподъемника задней двери

### II - РАСПОЛОЖЕНИЕ ЭЛЕМЕНТОВ

#### 1 - ЦЭКБС

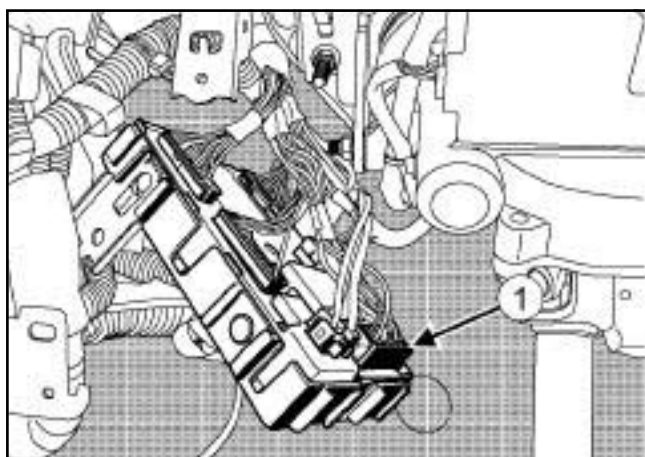

130848

ЦЭКБС находится в приборной панели, за блоком реле в салоне со стороны пассажира. Снятие (см. 87В, Коммутационный блок в салоне, ЦЭКБС: Снятие и установка, с. 87В-1) .

#### 2 - Переключатели стеклоподъемников передних дверей на двери водителя

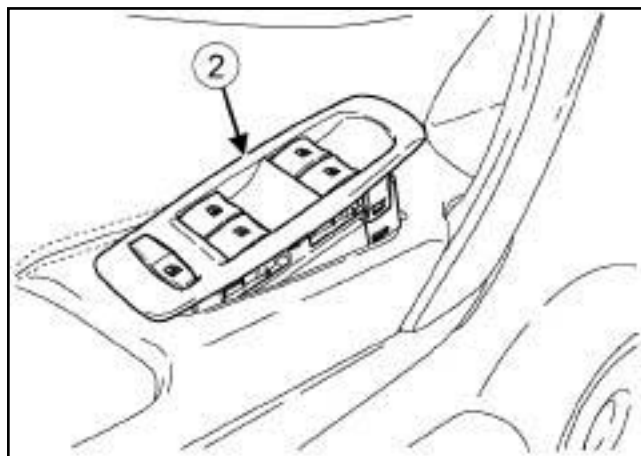

130849

#### 3 - Переключатель стеклоподъемников передней двери на двери пассажира

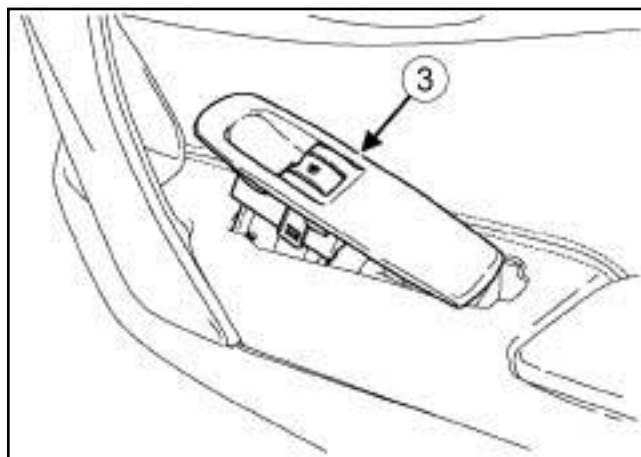

130850

#### 4 - Переключатель стеклоподъемника задней двери

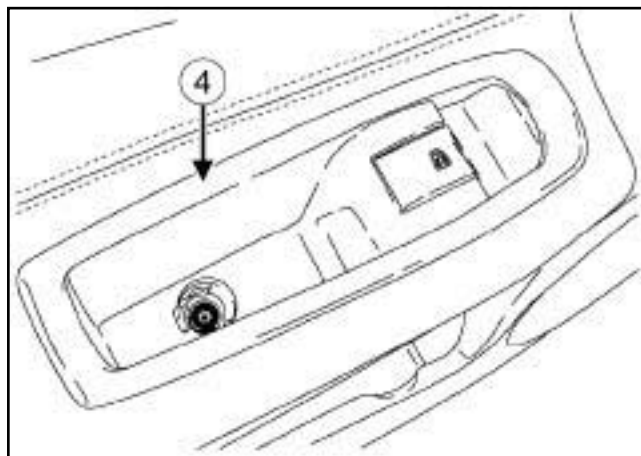

130851

## ЭЛЕКТРОПРИВОД ЛЮКА КРЫШИ + НЕПОДВИЖНАЯ ЗАДНЯЯ ЧАСТЬ

### I - ПЕРЕЧЕНЬ ЭЛЕМЕНТОВ

Позиция	Наименование
(1)	ЦЭКБС
(2)	Блок предохранителей и реле в салоне
(3)	Выключатель электропривода люка крыши
(4)	Электродвигатель и ЭБУ люка крыши

### II - РАСПОЛОЖЕНИЕ ЭЛЕМЕНТОВ

#### 1 - ЦЭКБС

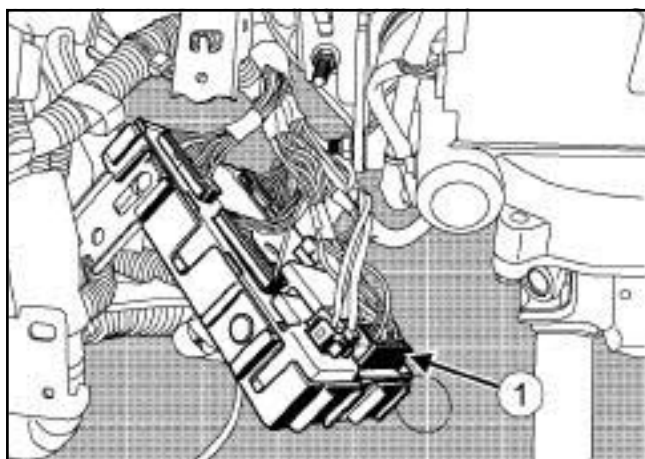

130852

ЦЭКБС находится в приборной панели, за блоком реле в салоне со стороны пассажира. Снятие (см. 87В, Коммутационный блок в салоне, ЦЭКБС: Снятие и установка, с. 87В-1).

#### 2 - Блок предохранителей и реле в салоне

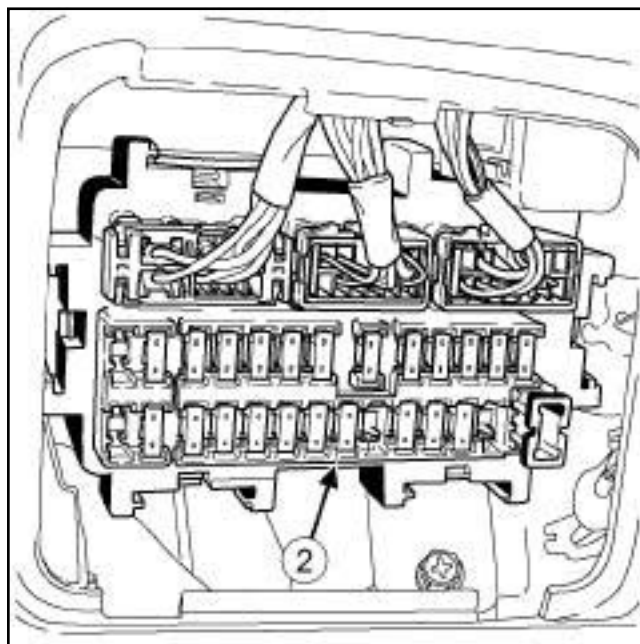

130853

#### 3 - Выключатель электропривода люка крыши

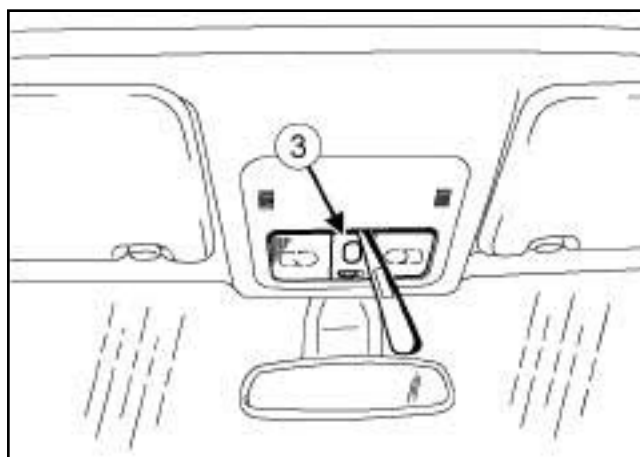

130460

## ЭЛЕКТРОПРИВОД ЛЮКА КРЫШИ + НЕПОДВИЖНАЯ ЗАДНЯЯ ЧАСТЬ

### 4 - Электродвигатель и ЭБУ люка крыши

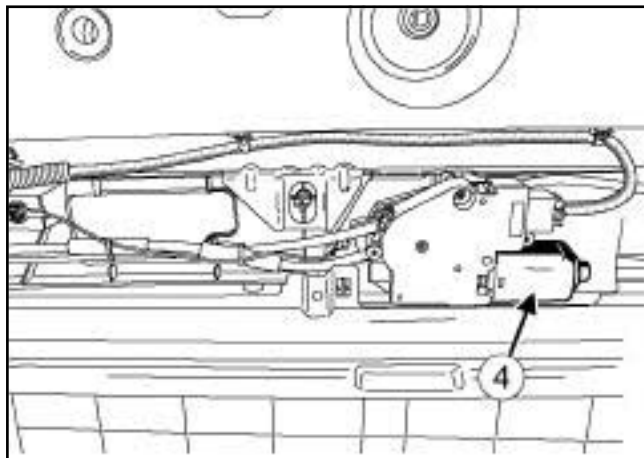

130855

« Электродвигатель привода люка крыши в сборе с ЭБУ люка крыши » расположен под обивкой крыши в задней части автомобиля.

Электродвигатель привода люка крыши и ЭБУ электропривода люка крыши выполнены как один узел.

## Необходимые приспособления и специнструменты

Car. 1363      Комплект рычагов для снятия обивки.

## СНЯТИЕ

### СНЯТИЕ

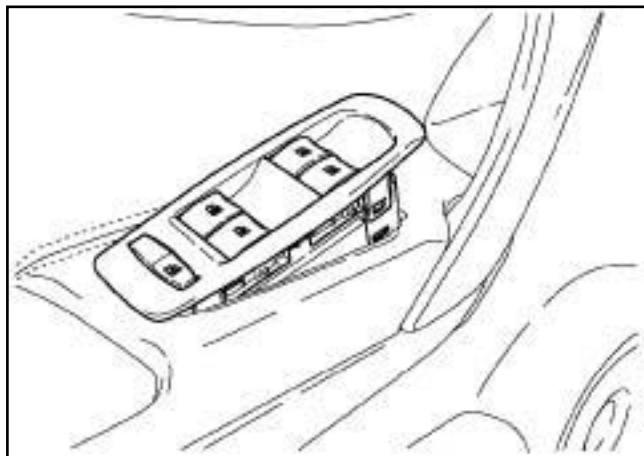

130856

- ❑ Отсоедините панель переключателя стеклоподъемника с помощью приспособления (Car. 1363).

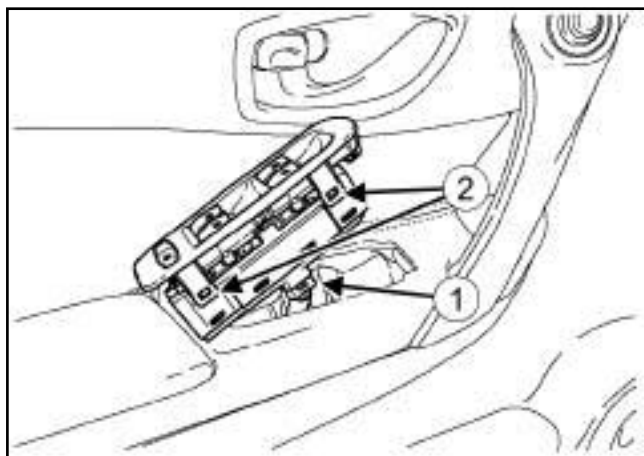

130857

- ❑ Отсоедините разъем переключателя стеклоподъемника (1).
- ❑ Отожмите защелки (2).
- ❑ Отсоедините переключатель стеклоподъемника от панели.

## УСТАНОВКА

### УСТАНОВКА

- ❑ Установите переключатель стеклоподъемника на панель.
- ❑ Соедините разъем переключателя стеклоподъемника.
- ❑ Установите панель переключателя стеклоподъемника, вставив ее сзади.

## Необходимые приспособления и специнструменты

Car. 1363      Комплект рычагов для снятия обивки.

## СНЯТИЕ

### СНЯТИЕ

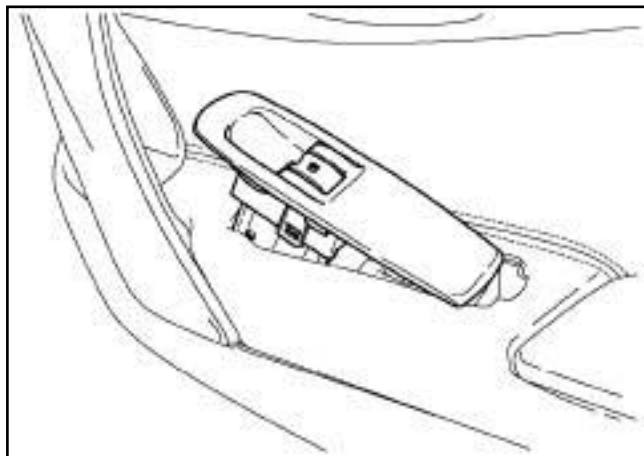

130858

- ❑ Отсоедините панель переключателя стеклоподъемника с помощью приспособления (Car. 1363).

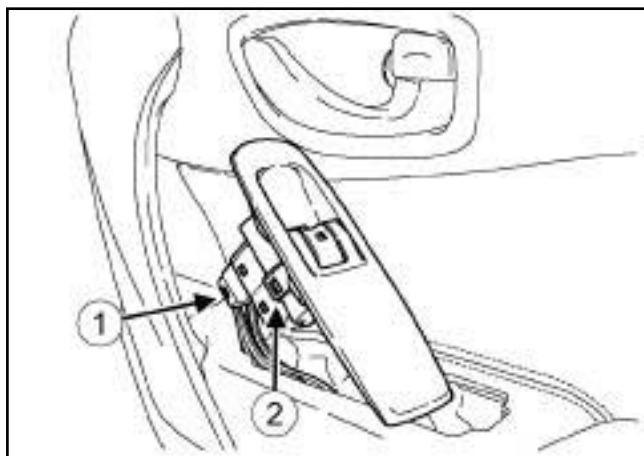

130859

- ❑ Отсоедините разъем переключателя стеклоподъемника (1).
- ❑ Отсоедините два фиксатора (2).
- ❑ Отсоедините переключатель стеклоподъемника от панели.

## УСТАНОВКА

### УСТАНОВКА

- ❑ Установите переключатель стеклоподъемника на панель.
- ❑ Соедините разъем переключателя стеклоподъемника.
- ❑ Установите панель переключателя стеклоподъемника, вставив ее сзади.

## Необходимые приспособления и специнструменты

Car. 1363	Комплект рычагов для снятия обивки.
-----------	-------------------------------------

## СНЯТИЕ

### СНЯТИЕ

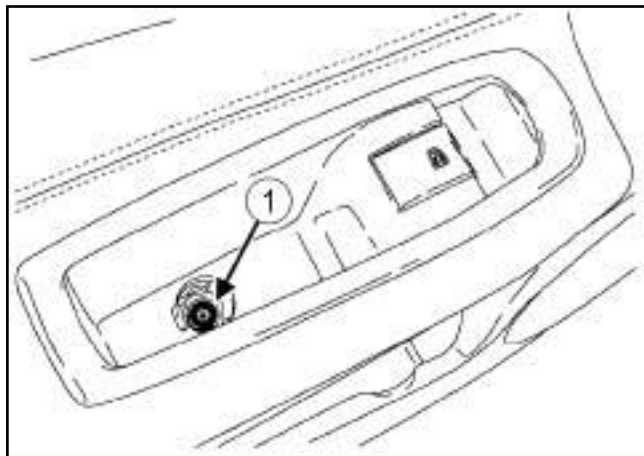

130860

- Снимите:
  - сетку,
  - болт (1) .

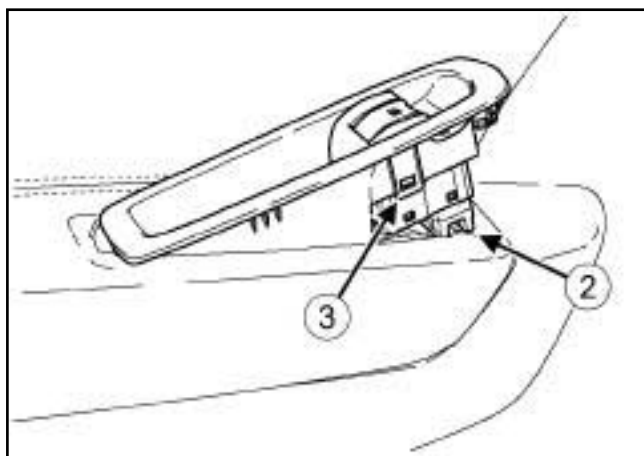

130861

- Отсоедините панель переключателя стеклоподъемника задней двери с помощью приспособления (Car. 1363).
- Отсоедините разъем переключателя стеклоподъемника задней двери (2) .
- Отсоедините два фиксатора (3) .
- Отсоедините переключатель стеклоподъемника задней двери от панели.

## УСТАНОВКА

### УСТАНОВКА

- Установите переключатель стеклоподъемника задней двери на панель.
- Соедините разъем переключателя стеклоподъемника задней двери.
- Установите:
  - панель переключателя стеклоподъемника задней двери, вставив ее сзади,
  - винт,
  - кассету,

ЭЛЕКТРОПРИВОД ЛЮКА КРЫШИ + НЕПОДВИЖНАЯ ЗАДНЯЯ ЧАСТЬ

### СНЯТИЕ

#### I - СНЯТИЕ

- (см. 81В, Приборы внутреннего освещения, Плафон: Снятие и установка, с. 81В-4) Снимите плафон.

#### II - СНЯТИЕ

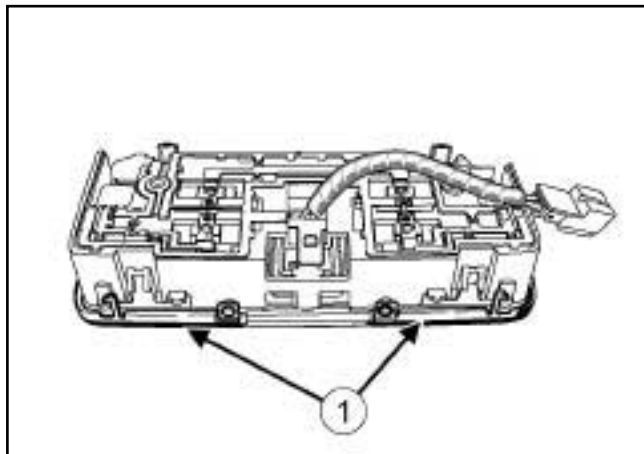

130862

- Отсоедините рассеиватели (1) .

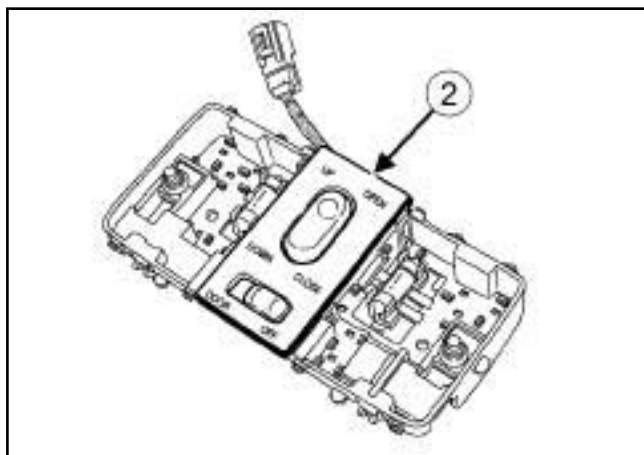

130863

- Отсоедините крышку переключателя люка крыши (2) .

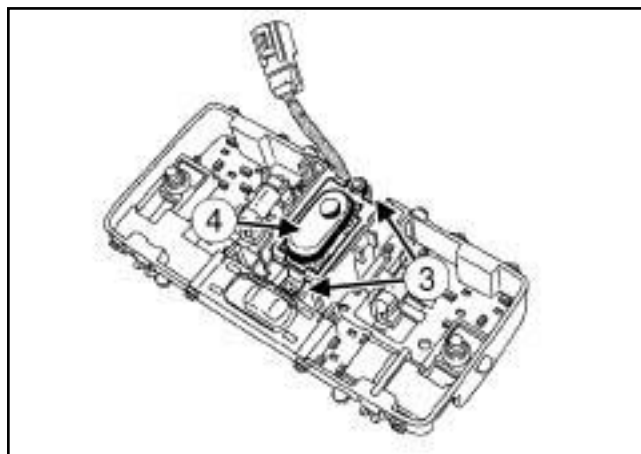

130864

- Снимите:
  - болты крепления переключателя люка крыши (3) ,
  - переключатель люка крыши (4) .

### УСТАНОВКА

#### I - УСТАНОВКА

- Установите:
  - переключатель люка крыши,
  - болты крепления переключателя люка крыши,
  - крышку переключателя люка крыши,
  - рассеиватели.

#### II - ЗАВЕРШЕНИЕ РАБОТЫ

- Установите плафон (с м . 81В, Приборы внутреннего освещения, Плафон: Снятие и установка, с. 81В-4) .

### ЭЛЕКТРОПРИВОД ЛЮКА КРЫШИ + НЕПОДВИЖНАЯ ЗАДНЯЯ ЧАСТЬ

#### Моменты затяжки

болты крепления электродвигателя привода люка крыши	<b>3 Н.м</b>
---	--------------

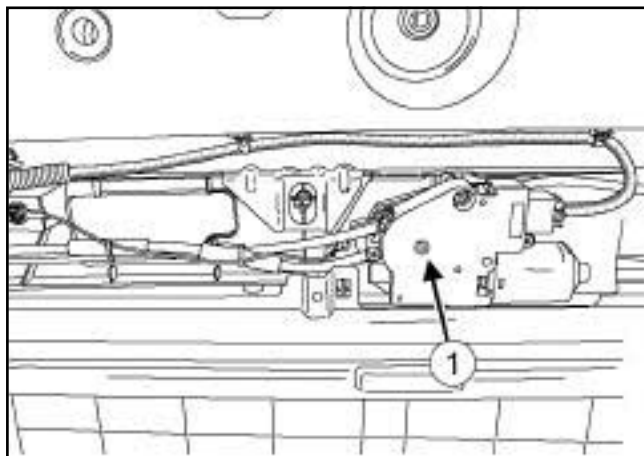

130865

#### Примечание:

При неисправности электродвигателя привода люка крыши люк можно перемещать вручную (1) шестигранным ключом.

#### Примечание:

Электродвигатель привода люка крыши и ЭБУ электропривода люка крыши составляют единое целое.

## СНЯТИЕ

### I - СНЯТИЕ

- Отключите аккумуляторную батарею (см. **80А, Аккумуляторная батарея, Аккумуляторная батарея: Снятие и установка, с. 80А-3**).
- Снимите обивку крыши (с м. **Обивка крыши Снятие и установка**) (глава 71А, Внутренняя отделка кузова).

### II - СНЯТИЕ

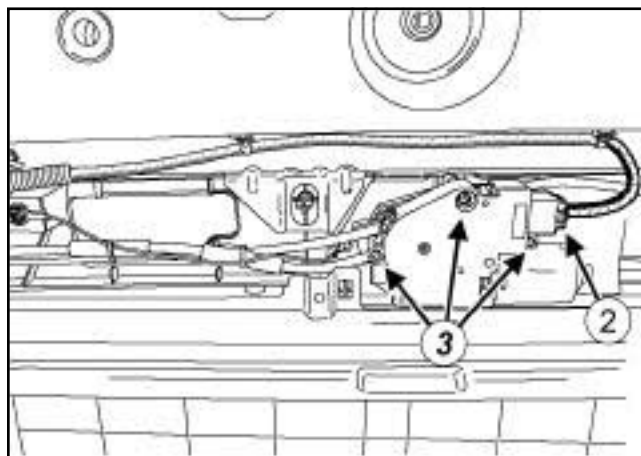

130866

- Разъедините разъем (2) электродвигателя привода люка крыши.
- Снимите:
  - болты крепления (3) электродвигателя привода люка крыши,
  - электродвигатель привода люка крыши.

## УСТАНОВКА

### I - УСТАНОВКА

- Установите:
  - электродвигатель привода люка крыши,
  - болты крепления электродвигателя привода люка крыши.
- Затяните требуемым моментом болты крепления электродвигателя привода люка крыши (3 Н.м).
- Соедините разъем электродвигателя привода люка крыши.

### II - ЗАВЕРШЕНИЕ РАБОТЫ

- Установите обивку крыши (см. **Обивка крыши Снятие и установка**) (глава 71А, Внутренняя отделка кузова).
- Подключите аккумуляторную батарею (см. **80А, Аккумуляторная батарея, Аккумуляторная батарея: Снятие и установка, с. 80А-3**).



## ПЕРЕДНИЙ И ЗАДНИЙ ДАТЧИК ОБНАРУЖЕНИЯ ПРЕПЯТСТВИЙ

## I - ПЕРЕЧЕНЬ ЭЛЕМЕНТОВ

Позиция	Наименование
(1)	Выключатель системы контроля парковки
(2)	Передний звуковой сигнализатор системы контроля парковки
(3)	Задний звуковой сигнализатор системы контроля парковки
(4)	Передние датчики обнаружения препятствий
(5)	Задние датчики обнаружения препятствий
(6)	ЭБУ системы контроля парковки

## II - РАСПОЛОЖЕНИЕ ЭЛЕМЕНТОВ

## 1 - Выключатель системы контроля парковки

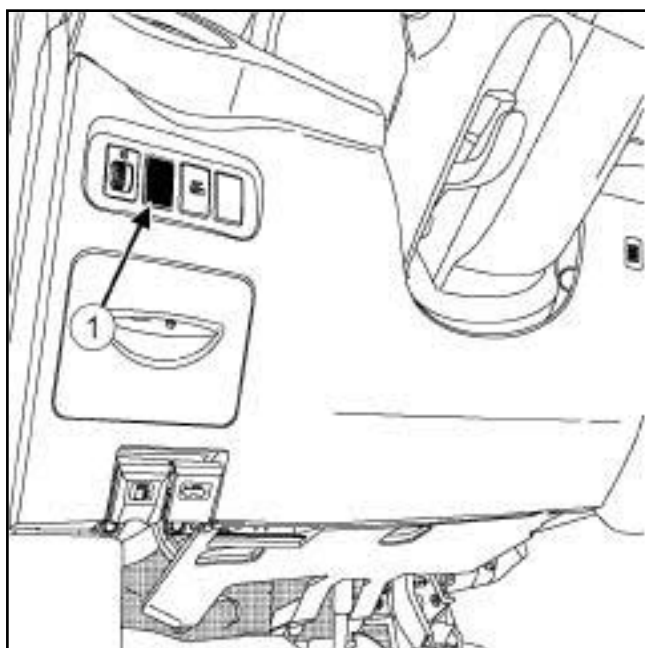

131373

## 2 - Передние звуковые сигнализаторы системы контроля парковки

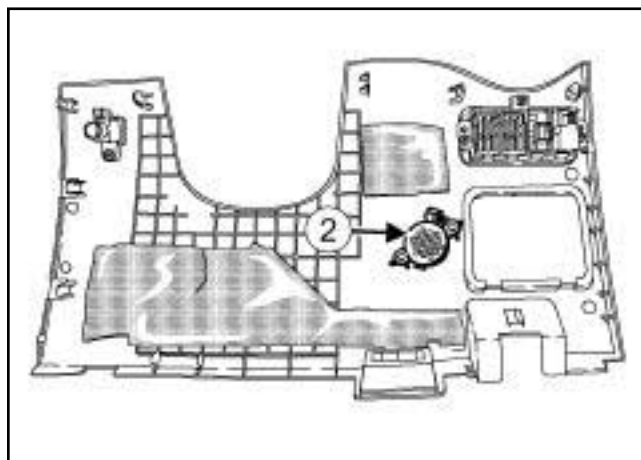

131374

Передний звуковой сигнализатор системы контроля парковки (2) расположен в задней части нижнего кожуха приборной панели со стороны водителя.

## 3 - Задний звуковой сигнализатор системы контроля парковки

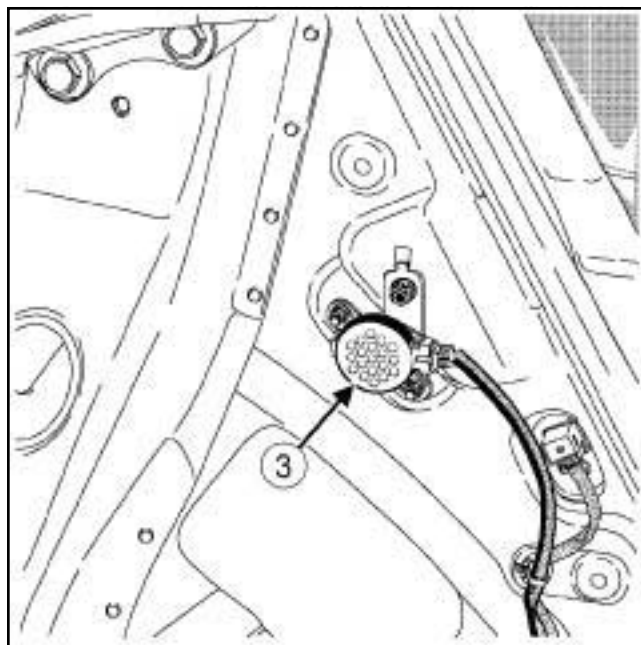

131375

Задний звуковой сигнализатор системы контроля парковки (3) расположен в нижней облицовке левой задней стойки кузова.

### ПЕРЕДНИЙ И ЗАДНИЙ ДАТЧИК ОБНАРУЖЕНИЯ ПРЕПЯТСТВИЙ

#### 4 - Передние датчики обнаружения препятствий

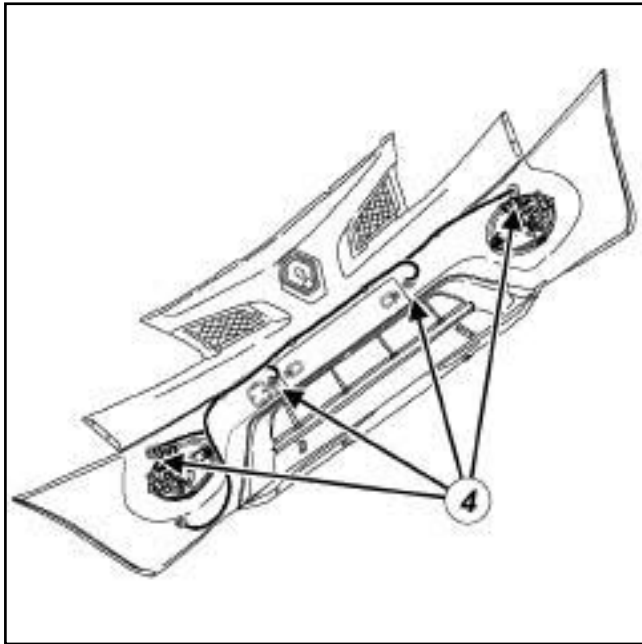

131376

Четыре датчика обнаружения препятствий (4) установлены в держателях на переднем бампере.

#### 5 - Задние датчики обнаружения препятствий

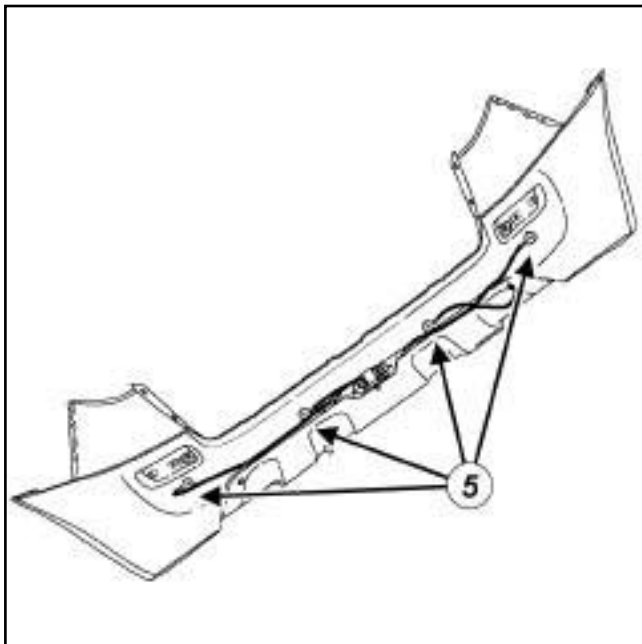

131377

Четыре датчика обнаружения препятствий (5) установлены в держателях на заднем бампере.

#### 6 - ЭБУ системы контроля парковки

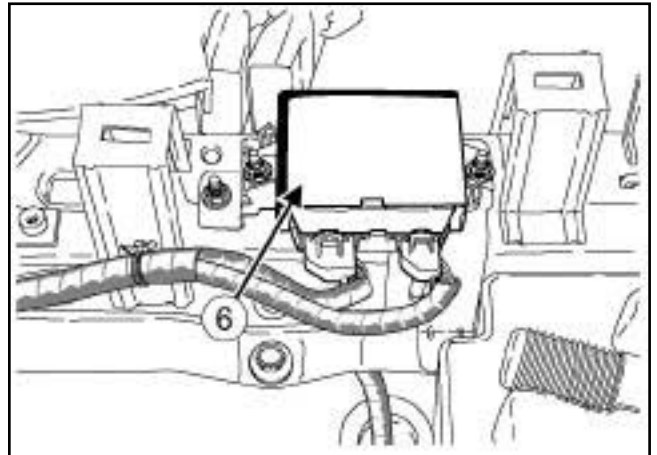

131378

### ПЕРЕДНИЙ И ЗАДНИЙ ДАТЧИК ОБНАРУЖЕНИЯ ПРЕПЯТСТВИЙ

#### СНЯТИЕ

##### I - СНЯТИЕ

- ❑ Снимите нижний кожух приборной панели со стороны водителя (см. **Приборная панель: Снятие и установка**) (Глава 57А, Принадлежности салона).

##### II - СНЯТИЕ

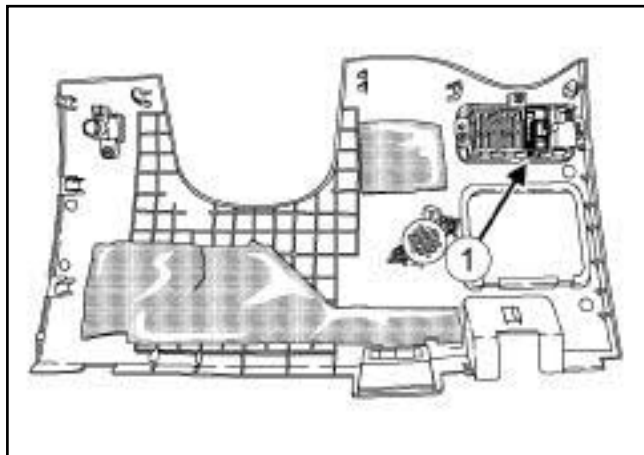

130867

- ❑ Отсоедините выключатель системы контроля парковки (1) от нижнего кожуха приборной панели.

#### УСТАНОВКА

##### I - УСТАНОВКА

- ❑ Защелкните выключатель системы контроля парковки на нижнем кожухе приборной панели.

##### II - ЗАВЕРШЕНИЕ РАБОТЫ

- ❑ Установите нижний кожух приборной панели со стороны водителя (см. **Приборная панель: Снятие и установка**) (Глава 57А, Принадлежности салона).

## ПЕРЕДНИЙ И ЗАДНИЙ ДАТЧИК ОБНАРУЖЕНИЯ ПРЕПЯТСТВИЙ

## СНЯТИЕ

## СНЯТИЕ

**1 - Передний звуковой сигнализатор системы контроля парковки**

- ❑ Снимите нижний кожух приборной панели со стороны водителя (см. **Приборная панель: Снятие и установка**) (Глава 57А, Принадлежности салона).

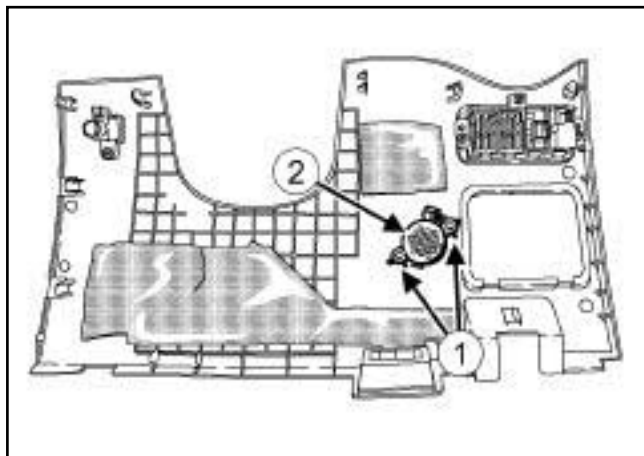

130868

- ❑ Снимите:
  - болты переднего звукового сигнализатора системы контроля парковки (1),
  - передний звуковой сигнализатор системы контроля парковки (2),

**2 - Задний звуковой сигнализатор системы контроля парковки**

- ❑ Снимите нижнюю облицовку левой задней стойки кузова (см. **Нижняя облицовка задней стойки: Снятие и установка**) (71А, Внутренняя отделка кузова).

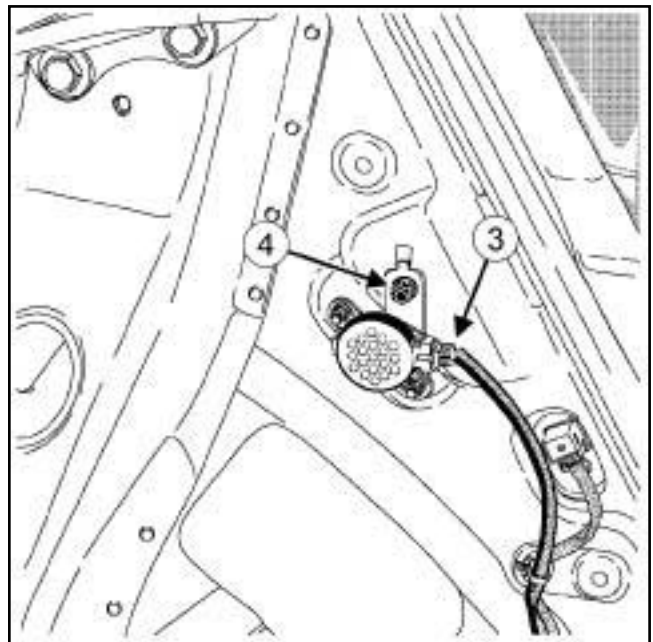

130869

- ❑ Разъедините разъем (3) заднего звукового сигнализатора системы контроля парковки.
- ❑ Снимите:
  - болт крепления заднего звукового сигнализатора системы контроля парковки (4),
  - задний звуковой сигнализатор системы контроля парковки.

## УСТАНОВКА

## УСТАНОВКА

**1 - Передний звуковой сигнализатор системы контроля парковки**

- ❑ Установите:
  - передний звуковой сигнализатор системы контроля парковки,
  - болты переднего звукового сигнализатора системы контроля парковки,
  - нижний кожух приборной панели со стороны водителя (см. **Приборная панель: Снятие и установка**) (Глава 57А, Принадлежности салона).

**2 - Задний звуковой сигнализатор системы контроля парковки**

- ❑ Установите:
  - задний звуковой сигнализатор системы контроля парковки,

### ПЕРЕДНИЙ И ЗАДНИЙ ДАТЧИК ОБНАРУЖЕНИЯ ПРЕПЯТСТВИИ

- болты крепления заднего звукового сигнализатора системы контроля парковки.
- Соедините разъем заднего звукового сигнализатора системы контроля парковки.
- Установите нижнюю облицовку левой задней стойки кузова (см. **Нижняя облицовка задней стойки: Снятие и установка**) (71A, Внутренняя отделка кузова).

## ПЕРЕДНИЙ И ЗАДНИЙ ДАТЧИК ОБНАРУЖЕНИЯ ПРЕПЯТСТВИЙ

## СНЯТИЕ

## I - СНЯТИЕ



Примечание:

Снятие и установка задних и передних датчиков обнаружения препятствий выполняются одинаково.

- Снимите передний бампер (с м. **Передний бампер: Снятие и установка**) (55А, Наружные защитные элементы) или задний бампер (с м. **Задний бампер: Снятие и установка**) (55А, Наружные защитные элементы).

## II - СНЯТИЕ

**ВНИМАНИЕ**

Датчики обнаружения препятствий хрупкие. Они требуют осторожного обращения, так как их наружная часть не выдерживает ударов.

## Передний бампер

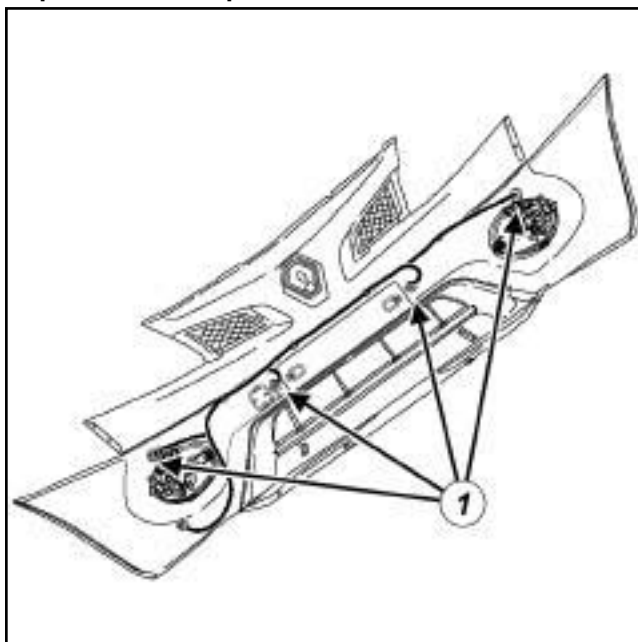

131376

## Задний бампер

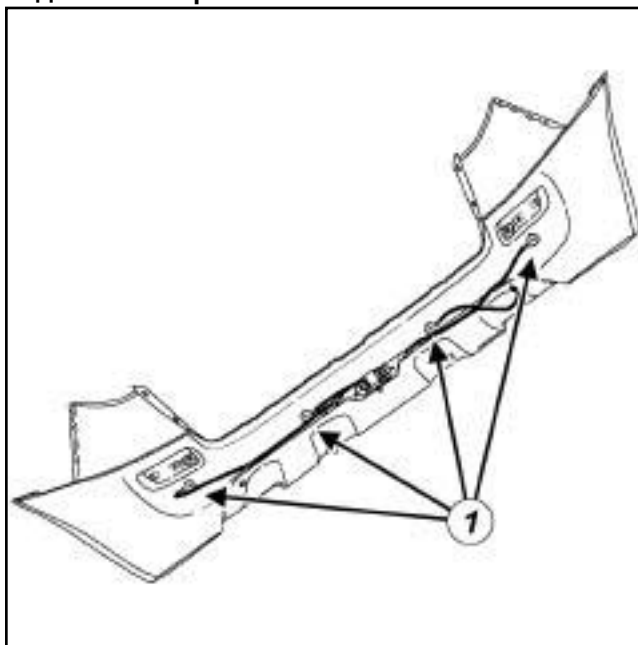

131377

- Разъедините разъемы (1) датчиков обнаружения препятствий.

## ПЕРЕДНИЙ И ЗАДНИЙ ДАТЧИК ОБНАРУЖЕНИЯ ПРЕПЯТСТВИЙ

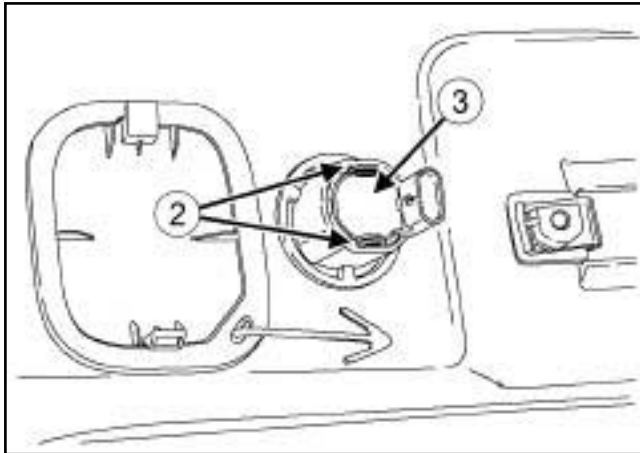

131381

- Отсоедините держатели датчика обнаружения препятствий в точке (2) .
- Снимите датчик обнаружения препятствий (3) .

**УСТАНОВКА****I - УСТАНОВКА**

- Установите датчик обнаружения препятствий в держатель.
- Соедините разъемы датчиков обнаружения препятствий.

**II - ЗАВЕРШЕНИЕ РАБОТЫ**

- Установите передний бампер (см. **Передний бампер: Снятие и установка**) (55А, Наружные защитные элементы) или задний бампер (с м. **Задний бампер: Снятие и установка**) (55А, Наружные защитные элементы).

## ПЕРЕДНИЙ И ЗАДНИЙ ДАТЧИК ОБНАРУЖЕНИЯ ПРЕПЯТСТВИЙ

## Необходимое оборудование

Диагностический прибор
------------------------

## СНЯТИЕ

## I - СНЯТИЕ

- Отключите аккумуляторную батарею (см. **80А, Аккумуляторная батарея, Аккумуляторная батарея: Снятие и установка, с. 80А-3**).
- Снимите облицовку пола багажного отделения (см. **Облицовка пола багажного отделения: Снятие и установка**) (Глава 71А, Внутренняя отделка кузова).

## II - СНЯТИЕ

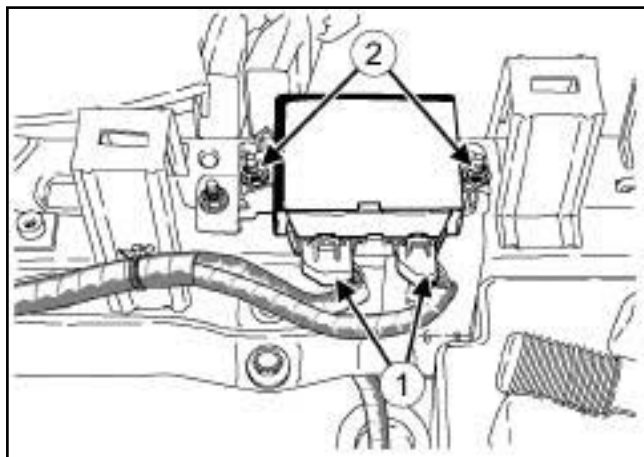

131378

- Разъедините разъемы (1) ЭБУ системы контроля парковки.
- Снимите:
  - гайки ЭБУ системы контроля парковки (2),
  - ЭБУ системы контроля парковки.

## УСТАНОВКА

## I - УСТАНОВКА

- Установите:
  - ЭБУ системы контроля парковки,
  - гайки ЭБУ системы контроля парковки.
- Соедините разъемы ЭБУ системы контроля парковки.

## II - ЗАВЕРШЕНИЕ РАБОТЫ

- Установите облицовку пола багажного отделения (с м. **Облицовка пола багажного отделения: Снятие и установка**) (Глава 71А, Внутренняя отделка кузова).
- Подключите аккумуляторную батарею (см. **80А, Аккумуляторная батарея, Аккумуляторная батарея: Снятие и установка, с. 80А-3**).
- В случае замены выполните необходимые операции **Диагностический прибор** (см **Замена элементов системы**) (Глава 87F, Система контроля парковки).



### СНЯТИЕ

#### I - СНЯТИЕ

- ❑ Отключите аккумуляторную батарею (см. **80А**, **Аккумуляторная батарея**, **Аккумуляторная батарея: Снятие и установка**, с. **80А-3**).

2TR

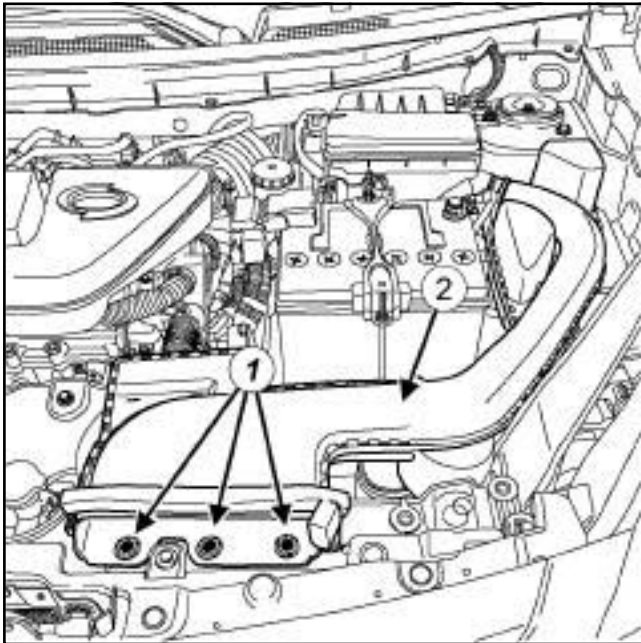

- ❑ Отсоедините держатели (1).
- ❑ Снимите впускной воздухопровод (2).

M9R

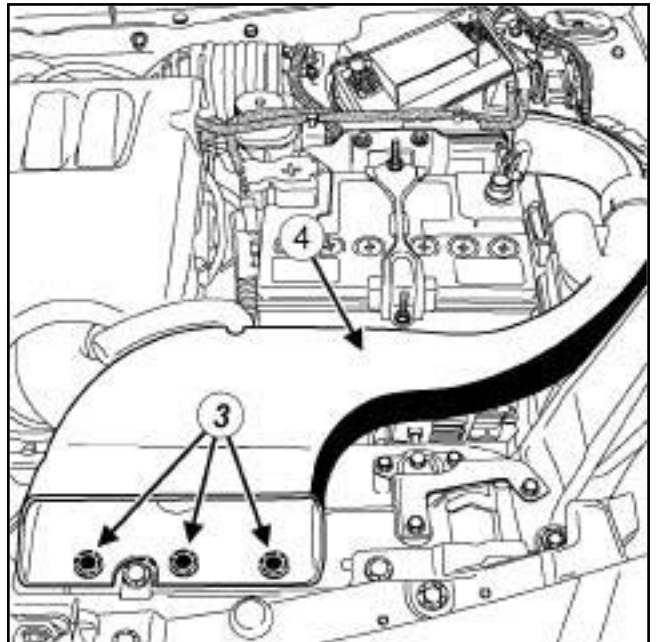

- ❑ Отсоедините держатели (3).
- ❑ Снимите впускной воздухопровод (4).

#### II - СНЯТИЕ

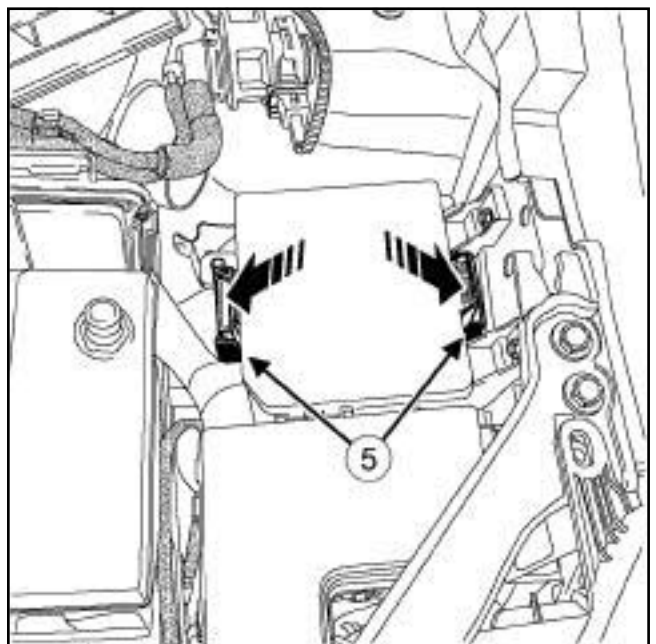

- ❑ Отсоедините в точках (5) блок защиты и коммутации.

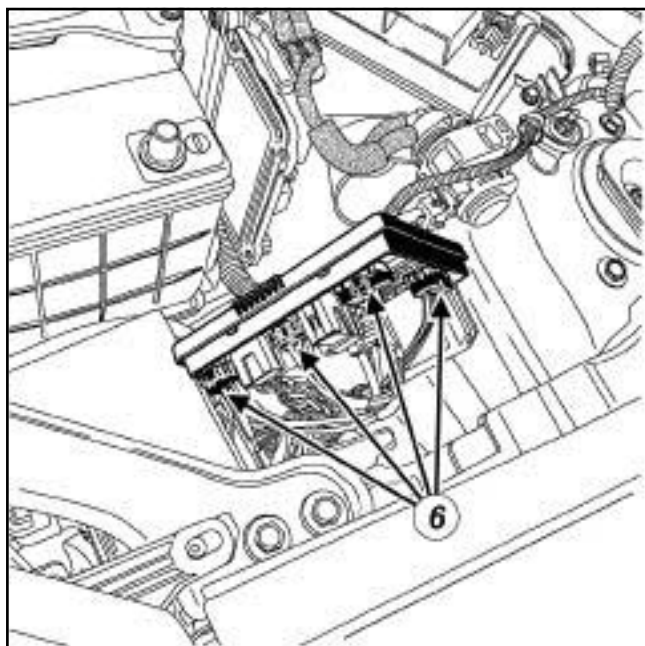

130774

- Отсоедините разъемы (6) от блока защиты и коммутации, нажав на язычок разъема.

## УСТАНОВКА

### I - УСТАНОВКА

- Закрепите блок защиты и коммутации.
- Соедините разъемы.
- Проверьте состояние проводки.
- Закрепите блок защиты и коммутации.

### II - ЗАВЕРШЕНИЕ РАБОТЫ

- Установите впускной воздухопровод.
- Закрепите держатели.
- Подключите аккумуляторную батарею (см. **80А, Аккумуляторная батарея, Аккумуляторная батарея: Снятие и установка, с. 80А-3**).
- При замене блока защиты и коммутации выполните необходимое конфигурирование (см. **Замена элементов системы**) (Глава 87G, Коммутационный блок в моторном отсеке).

### I - ПЕРЕЧЕНЬ ЭЛЕМЕНТОВ

Позиция	Наименование
(1)	ЭБУ с системы дополнительного освещения поворотов
(2)	ЭБУ системы контроля давления в шинах
(3)	Блок предохранителей и реле в салоне
(4)	ЦЭКБС
(5)	Корпус защиты и коммутации
(6)	Блок предохранителей и реле в моторном отсеке
(7)	ЭБУ системы впрыска
(8)	ЭБУ АКП

Позиция	Наименование
(9)	Блок пред- и послепускового подогрева
(10)	Аудиосистема
(11)	Датчик углового и поперечного ускорения
(12)	ЭБУ АБС и системы стабилизации траектории
(13)	ЭБУ системы навигации
(14)	ЭБУ муфты заднего моста
(15)	ЭБУ радиотелефона
(16)	ЭБУ подушек безопасности
(17)	Блок аудиосистемы

### II - РАСПОЛОЖЕНИЕ ЭЛЕМЕНТОВ

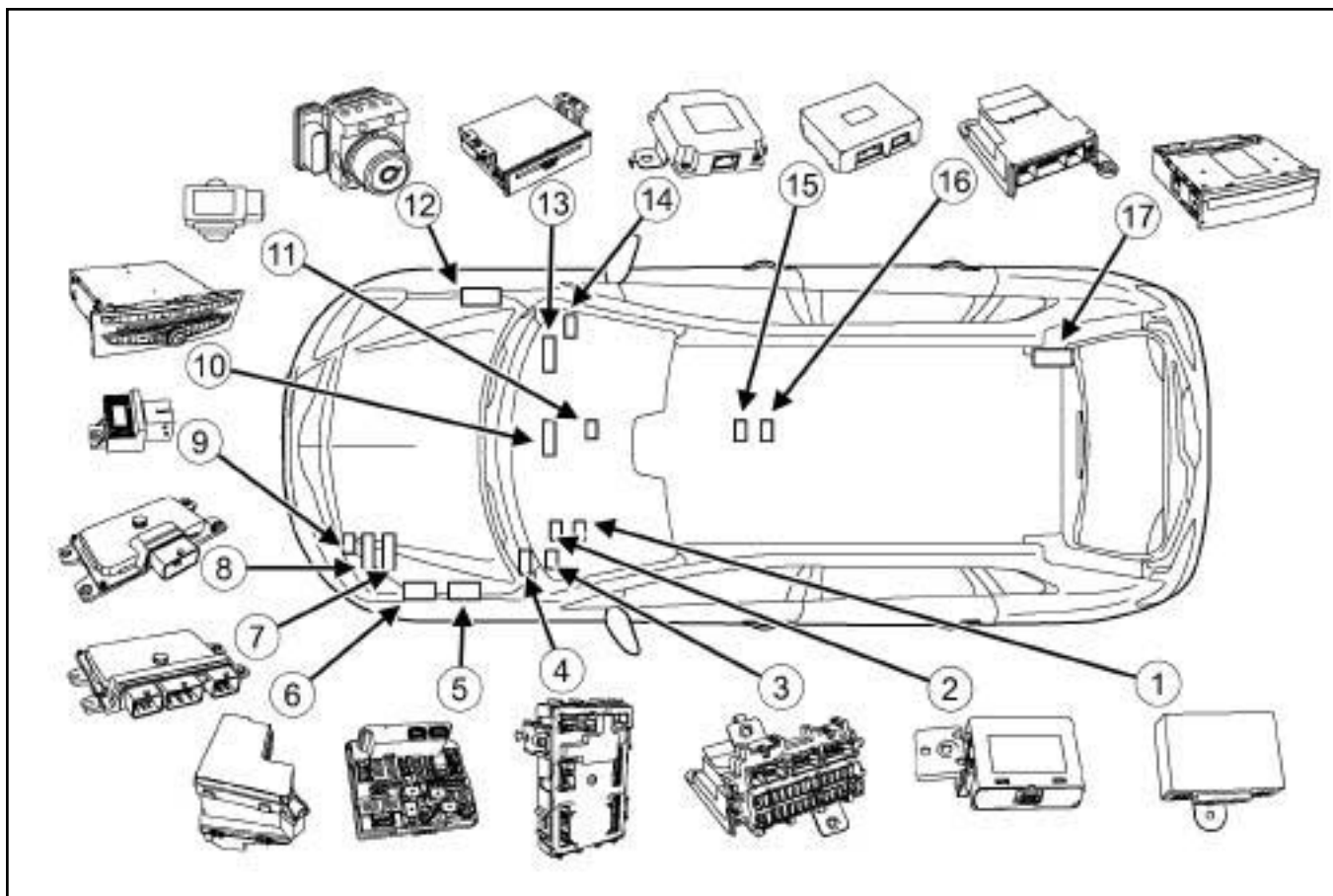

130775

## ЭБУ: Перечень и расположение элементов

## ЭБУ, встроенные в приборы

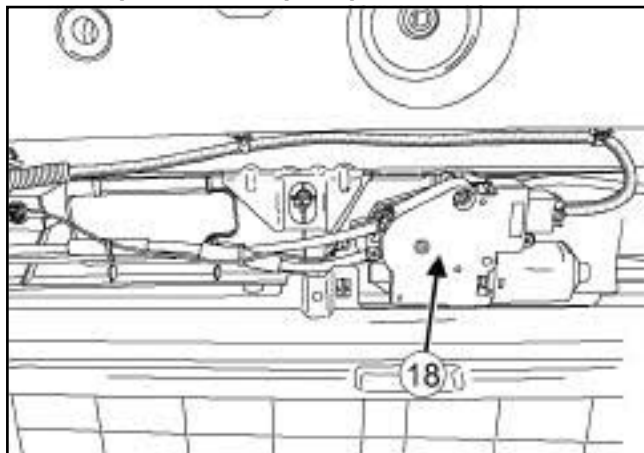

130776

ЭБУ электропривода люка крыши встроен в электродвигатель (18) .

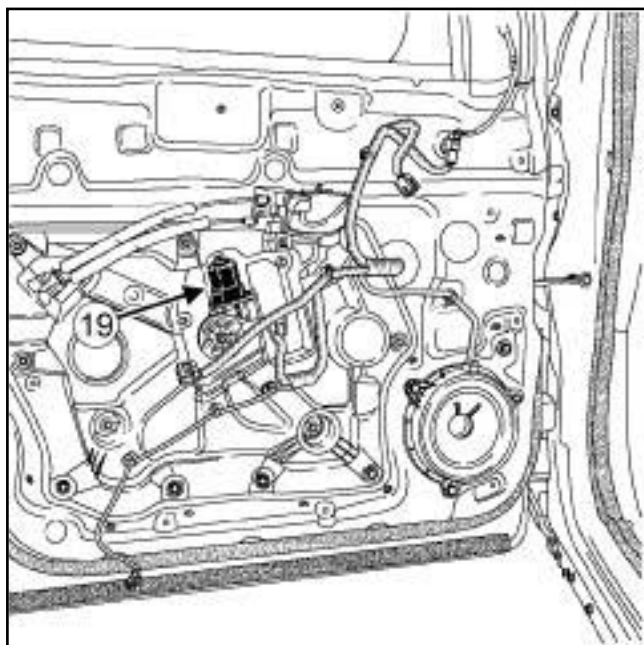

130777

Травмозащитная функция встроена в электродвигатель (19) .

### I - ПЕРЕЧЕНЬ ЭЛЕМЕНТОВ

Позиция	Наименование
(1)	Диагностический разъем

### II - РАСПОЛОЖЕНИЕ ЭЛЕМЕНТОВ

#### 1 - Диагностический разъем

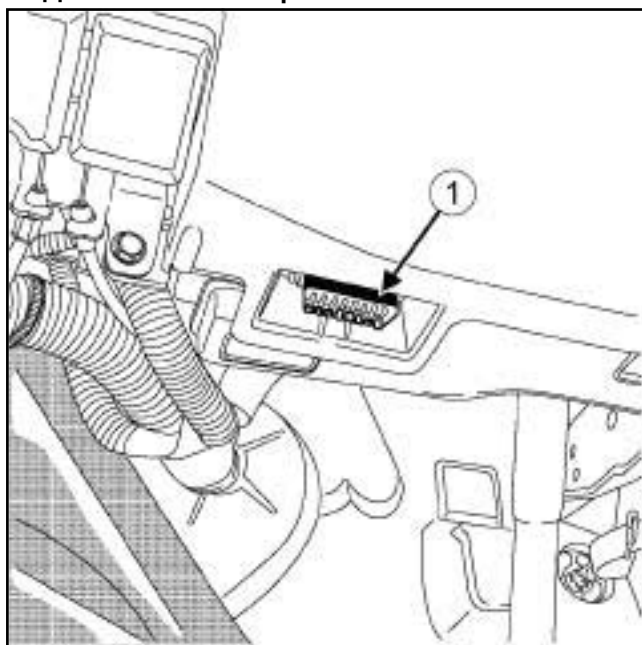

130778

Диагностический разъем расположен в нижней части нижнего кожуха приборной панели со стороны водителя.

**I - ПЕРЕЧЕНЬ ЭЛЕМЕНТОВ**

Позиция	Наименование
(1)	ЭБУ подушек безопасности
(2)	Фронтальная подушка безопасности водителя
(3)	Фронтальная подушка безопасности пассажира
(4)	Передняя боковая (грудная) подушка безопасности
(5)	Боковая шторка безопасности
(6)	Преднатяжитель поясных лямок ремней безопасности переднего сиденья
(7)	Замок ремня безопасности на переднем сиденье
(8)	Замки задних ремней безопасности
(9)	Ремень безопасности на переднем боковом сиденье
(10)	Ремень безопасности на заднем боковом
(11)	Ремень безопасности на заднем среднем сиденье
(12)	Датчик бокового удара
(13)	Передний датчик удара
(14)	Выключатель блокировки подушки безопасности
(15)	Сигнальная лампа выключателя блокировки фронтальной подушки безопасности пассажира
(16)	Сигнальная лампа непристегнутого ремня безопасности со стороны пассажира
(17)	Датчик присутствия пассажира

**II - РАСПОЛОЖЕНИЕ ЭЛЕМЕНТОВ**

**1 - ЭБУ подушек безопасности**

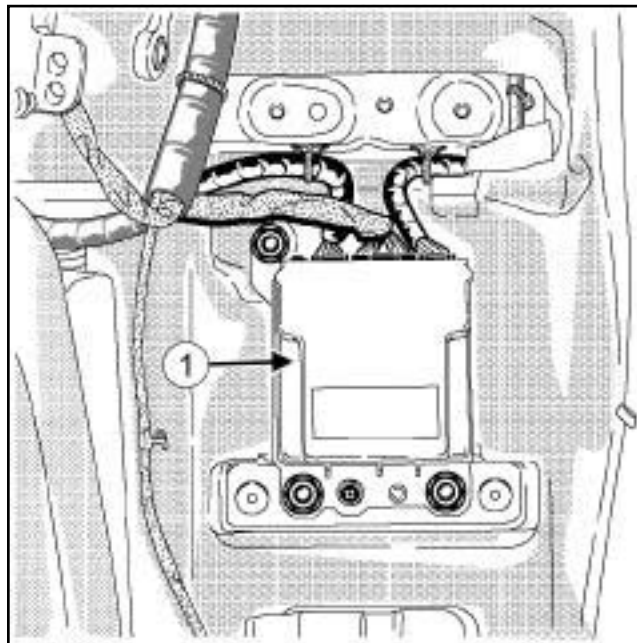

131742

**2 - Фронтальная подушка безопасности водителя**

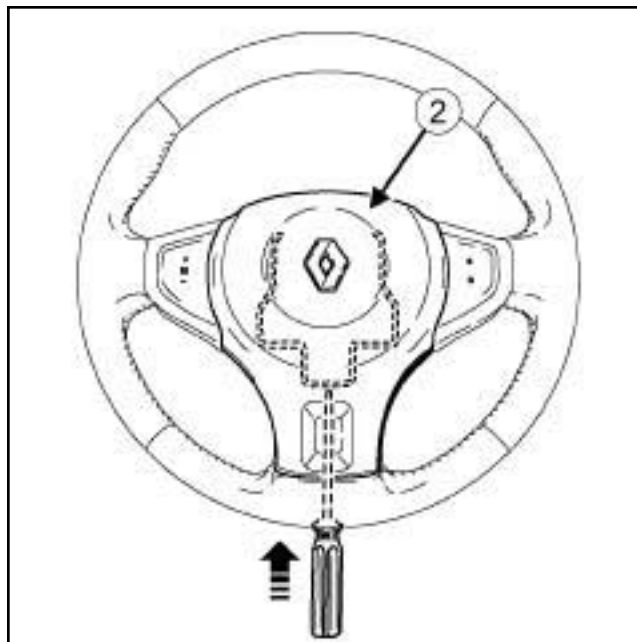

131743

3 - Фронтальная подушка безопасности пассажира

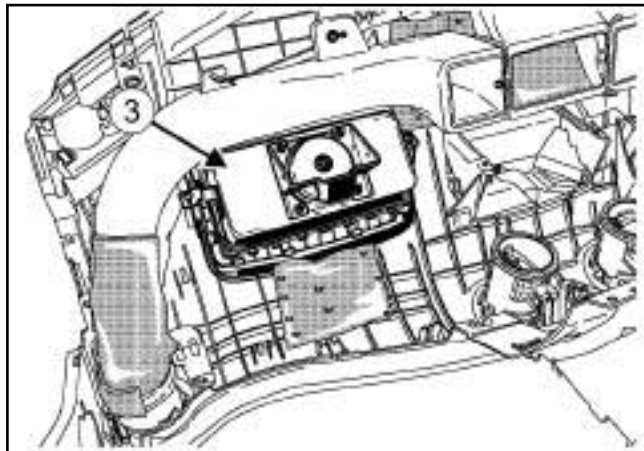

131744

4 - Передняя боковая грудная подушка безопасности

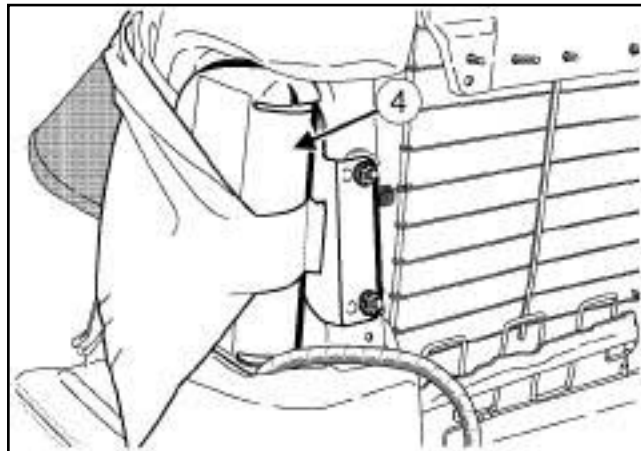

131745

5 - Боковая шторка безопасности

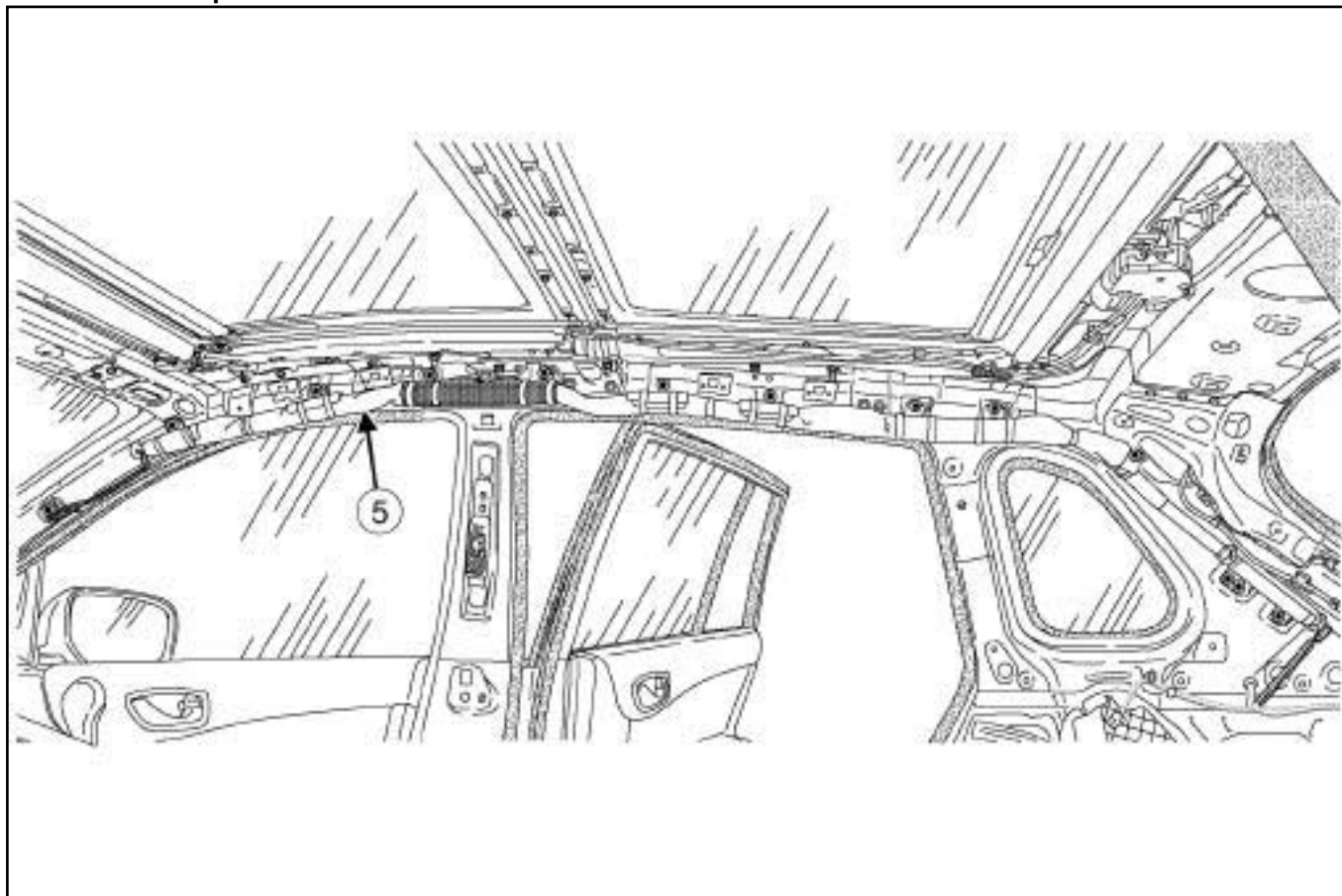

131746

**6 - Преднатяжитель поясных лямок ремней безопасности переднего сиденья**

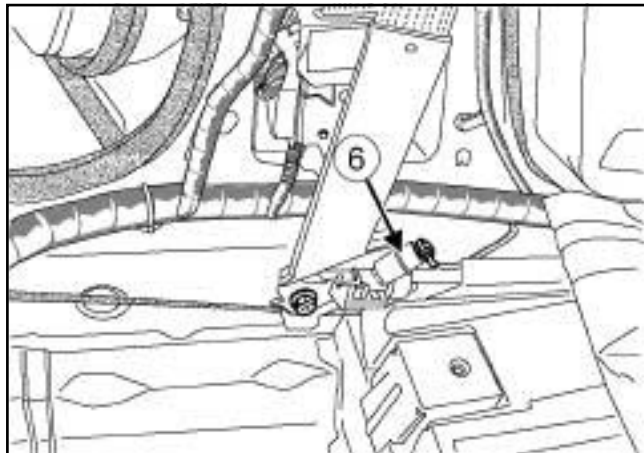

131747

Преднатяжитель поясных лямок ремней безопасности переднего сиденья неотделим от ремня безопасности переднего сиденья.

**7 - Замок переднего ремня безопасности**

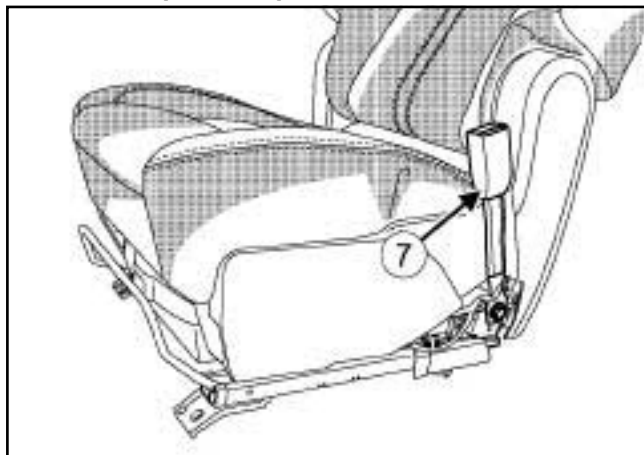

131748

**8 - Замки задних ремней безопасности**

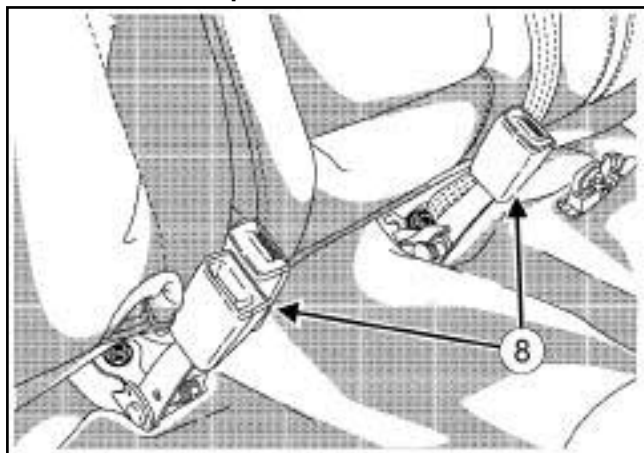

131749

**9 - Ремень безопасности переднего сиденья**

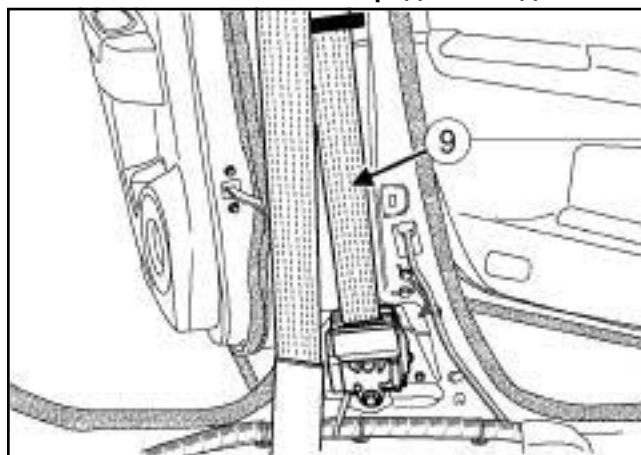

131750

**10 - Ремень безопасности заднего сиденья**

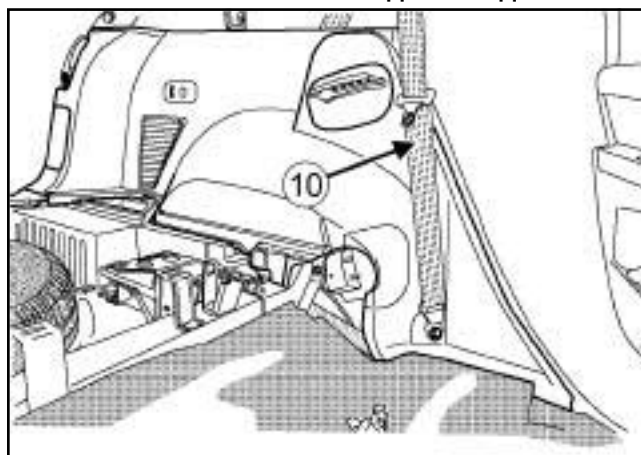

131751

**11 - Ремень безопасности среднего заднего сиденья**

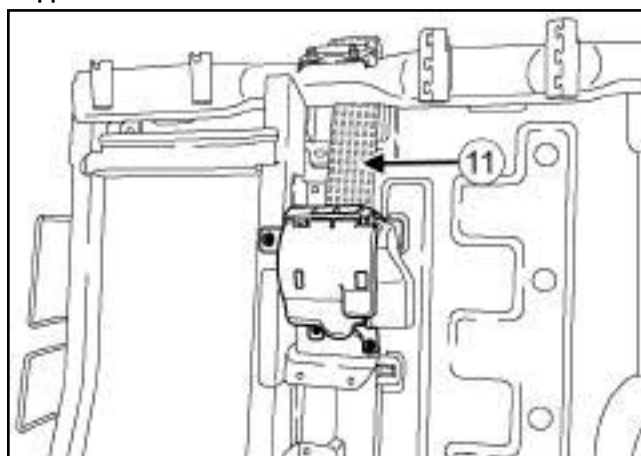

131752



12 - Датчик бокового удара

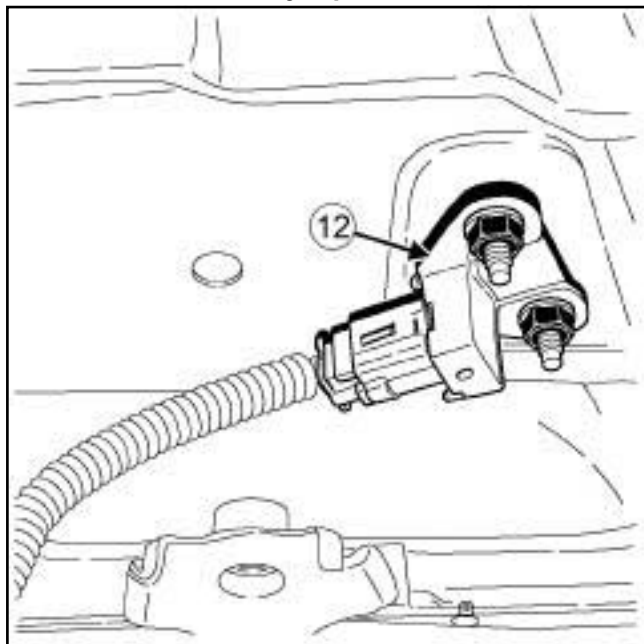

131753

14 - Выключатель блокировки подушки безопасности

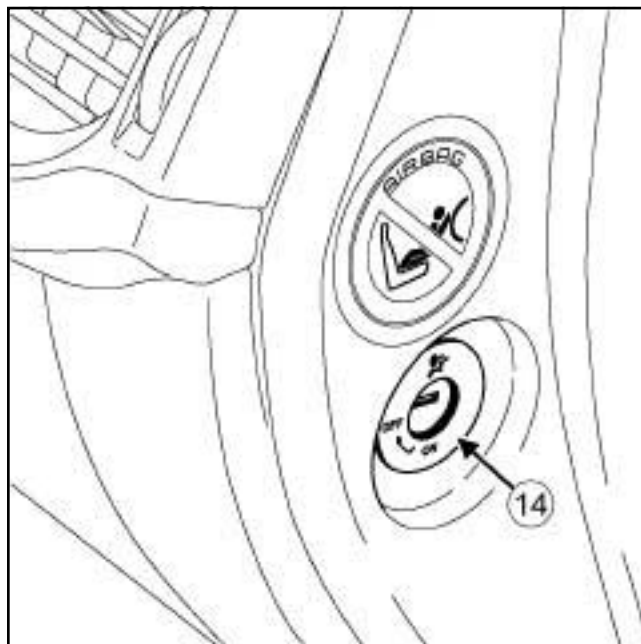

131755

13 - Датчик фронтального удара

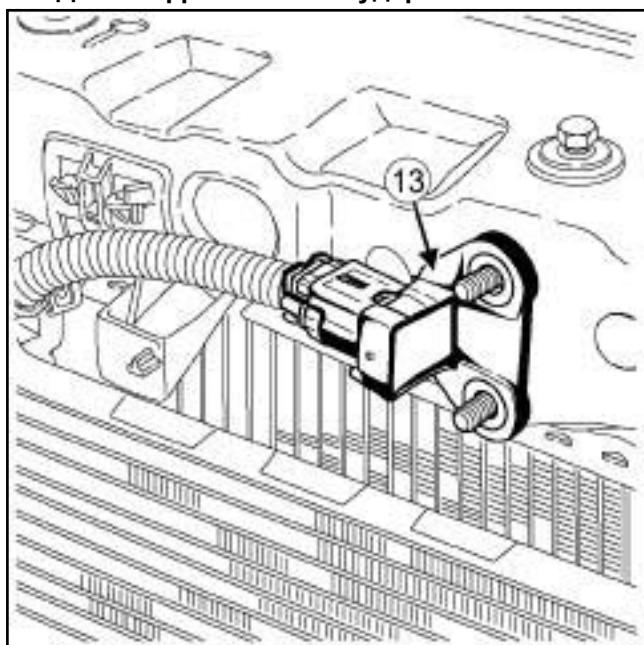

131754

15 - Сигнальная лампа выключателя блокировки фронтальной подушки безопасности пассажира

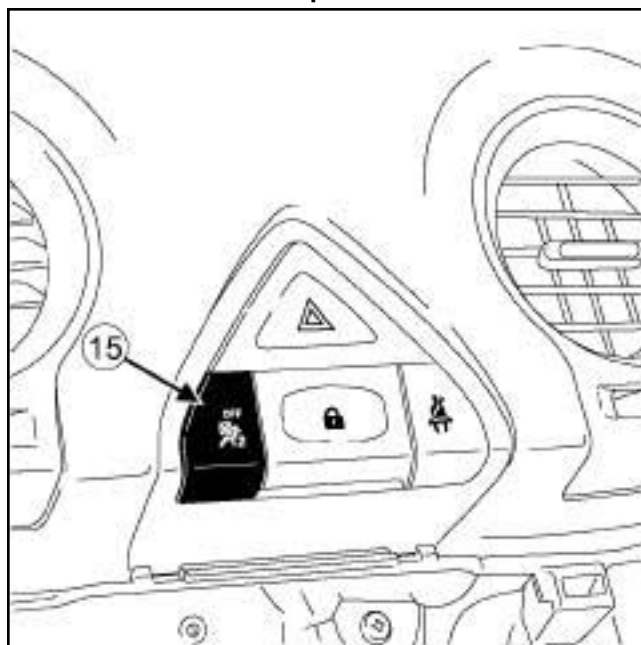

131757

**16 - Сигнальная лампа непристегнутого ремня безопасности со стороны пассажира**

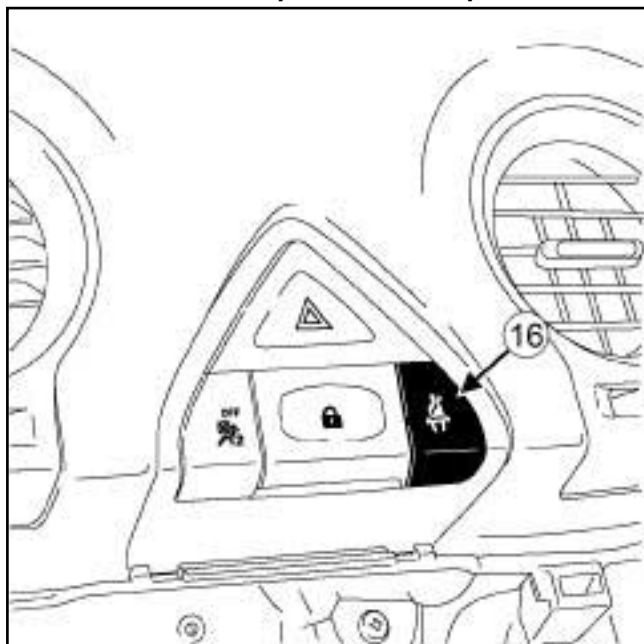

131756

**17 - Датчик присутствия пассажира**

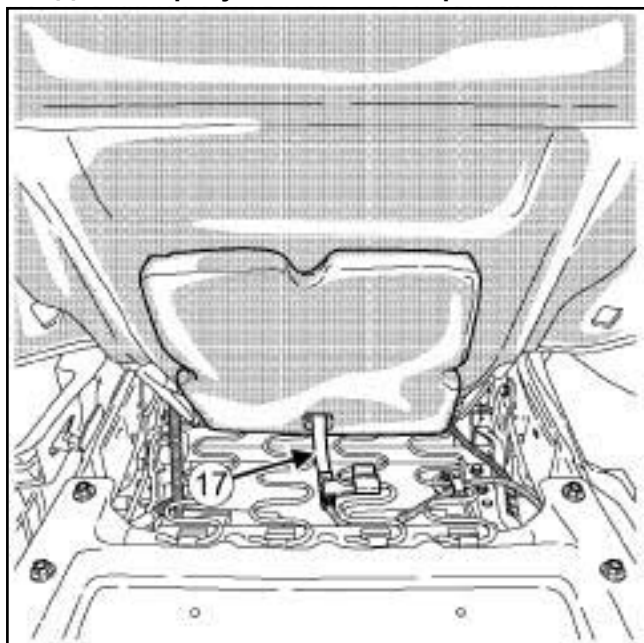

131758

Снятие (см. Крышка датчика присутствия пассажира: Снятие и установка) (Глава 59А, Элементы пассивной безопасности).

**Необходимое оборудование**

Диагностический прибор

**МЕРЫ ПРЕДОСТОРОЖНОСТИ ПРИ РЕМОНТЕ****ВАЖНОЕ ЗАМЕЧАНИЕ!**

К работам с системами подушек безопасности и преднатяжителей ремней безопасности допускаются только опытные работники, прошедшие специальную подготовку.

Подушки безопасности снабжены пиротехническим газогенератором с воспламенителем и надувной камерой, которые ни при каких обстоятельствах не должны отделяться друг от друга.

Преднатяжители ремней безопасности снабжены пиротехническим газогенератором и воспламенителем, которые ни при каких обстоятельствах не должны разделяться.

**ВАЖНОЕ ЗАМЕЧАНИЕ!**

Во избежание срабатывания не помещайте пиротехнические элементы (подушки безопасности и преднатяжители ремней безопасности) вблизи источников высокой температуры или открытого огня.

**ВАЖНОЕ ЗАМЕЧАНИЕ!**

Для предотвращения вывода из строя или случайного срабатывания пиротехнических элементов (подушек безопасности или преднатяжителей ремней безопасности) подождите не менее **3 минут** после отсоединения аккумуляторной батареи.

При срабатывании подушек безопасности или преднатяжителей ремней безопасности ЭБУ полностью блокируется, а на щитке приборов загорается сигнальная лампа «неисправности подушек безопасности».

В этом случае ЭБУ подлежит обязательной замене (под воздействием энергии воспламенения некоторые элементы утрачивают свои характеристики)

**ВАЖНОЕ ЗАМЕЧАНИЕ!**

Чтобы ничто не мешало раскрытию подушек безопасности:

- не надевайте чехлы на передние сиденья,
- не помещайте какие-либо предметы в зоне разворачивания подушек безопасности.

**ВАЖНОЕ ЗАМЕЧАНИЕ!**

Во избежание несчастных случаев не используйте повторно пиротехнические элементы.

Обязательно обезвредьте преднатяжители ремней безопасности или подушки безопасности перед утилизацией автомобиля или одного элемента.

(см. **88С**, **Подушки безопасности и преднатяжители ремней безопасности**, **Подушки безопасности и преднатяжители ремней безопасности: Переработка и обезвреживание**, с. **88С-7**).

**ВАЖНОЕ ЗАМЕЧАНИЕ!**

При ремонте после удара болты крепления ремней безопасности и замков ремней безопасности подлежат обязательной замене.

Крепеж пиротехнических систем подлежит визуальной проверке и контролю затяжки требуемым моментом.

Пиротехнические системы (преднатяжители ремней безопасности и подушки безопасности) необходимо обязательно проверить с помощью диагностического прибора **Диагностический прибор** :

- после дорожно-транспортного происшествия, во время которого они не сработали,
- после угона или попытки угона автомобиля,
- перед перепродажей автомобиля.

**Необходимые приспособления и специнструменты**

<b>Ele. 1287</b>	Приспособление для обезвреживания подушек безопасности и преднатяжителей.
<b>Ele. 1287-02</b>	Набор из 2 переходников для приспособления для обезвреживания подушек безопасности и преднатяжителей.

**ВАЖНОЕ ЗАМЕЧАНИЕ!**

Перед любыми работами и изучите правила техники безопасности, указания по соблюдению чистоты и по проведению работ (см. **88C, Подушки безопасности и преднатяжители ремней безопасности, Подушки безопасности и преднатяжители ремней безопасности: Меры предосторожности при ремонте, с. 88C-6**).

**ВАЖНОЕ ЗАМЕЧАНИЕ!**

Во избежание несчастных случаев не используйте повторно пиротехнические элементы.

Обязательно обезвредьте преднатяжители ремней безопасности или подушки безопасности перед утилизацией автомобиля и ли одного элемента.

**ВНИМАНИЕ**

- Каждый элемент предназначен для автомобилей определенной модели и ни в коем случае не должен устанавливаться на автомобили других моделей. Элемент не являются взаимозаменяемыми.

- Не приводите в действие преднатяжители ремней безопасности, возвращаемые по гарантии из-за неисправности замка ремня безопасности. Это делает невозможной проверку детали поставщиком. Верните неисправную деталь в упаковке новой детали в службу технической поддержки Techline

**ВНИМАНИЕ**

Данная процедура обезвреживания не проводится, если в соответствии с нормативными документами данной страны требуется специальная процедура, одобренная и разрешенная отделом методов ремонта и диагностики.

**Примечание:**

Если обезвреживание узла невозможно (неисправен воспламенитель), то следует вернуть узел в службу технической информации.

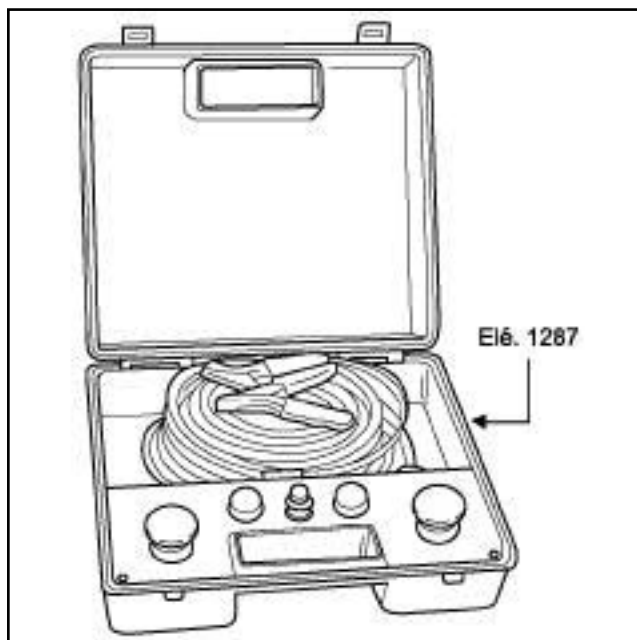

131739

- Обязательно используйте приспособление (**Ele. 1287**) и (**Ele. 1287-02**).
- Используйте комплект проводов с разъемами **82 00 518 971**.
- Присоедините разъемы электропроводки **82 00 518 971** к переходникам (**Ele. 1287-02**), чтобы получить переходники каждого цвета (зеленый, оранжевый, синий и т.д.) (см. **Электропроводка: Ремонт**) (Техническая нота 6015А, глава 88А, Электропроводка).
- Для питания прибора обезвреживания используйте аккумуляторную батарею.

## I - ПОДУШКИ БЕЗОПАСНОСТИ



Примечание:

Обезвреживание подушек безопасности должно проводиться не в помещении на открытой площадке.

Обезвреживаемые подушки безопасности должны быть сняты.

Примечание:

Если подушка безопасности двухкамерная (с двумя разъемами), операция обезвреживания производится с каждым разъемом.

- Подготовьте переходник, соответствующий обезвреживаемой подушке безопасности.

- Присоедините:

- переходник к прибору для обезвреживания (**Ele. 1287**),
- переходник к подушке безопасности.

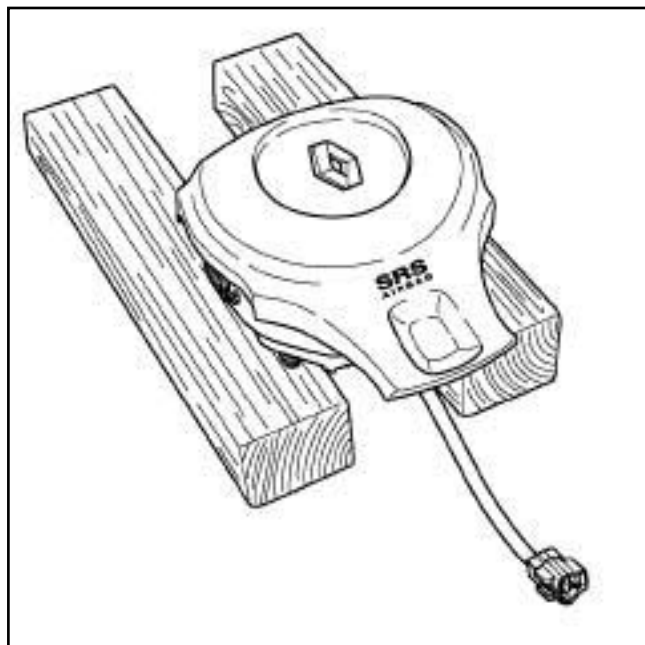

131740

- Положите подушку безопасности на две деревянные подкладки.

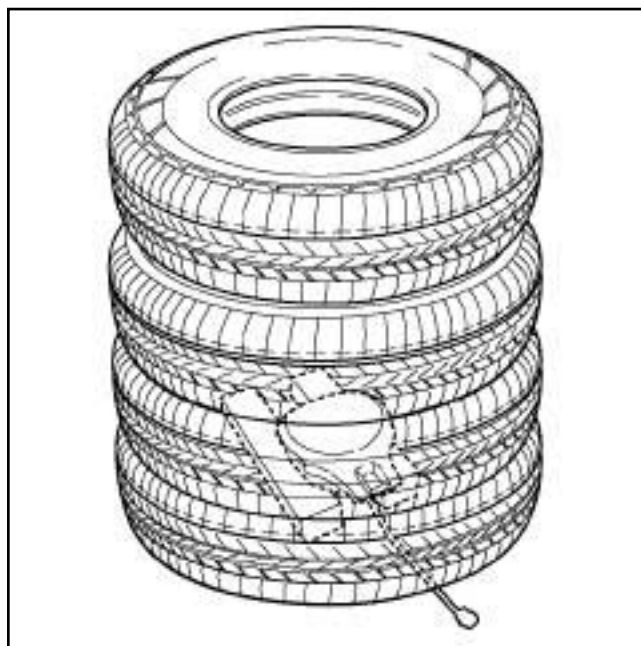

131741

- Обезвреживание производится среди положенных друг на друга старых шин.
- Убедитесь, что ничто не мешает разворачиванию надувной камеры.
- Полностью разверните жгут проводов прибора, чтобы находиться на достаточном удалении от обезвреживаемого пиротехнического элемента.
- Подсоедините оба провода питания прибора для обезвреживания (**Ele. 1287**) к аккумуляторной батарее.

### ВАЖНОЕ ЗАМЕЧАНИЕ!

Для предупреждения несчастных случаев во время обезвреживания пиротехнического элемента следует убедиться, что в непосредственной близости от него никого нет.

- Обезвредьте подушку безопасности нажав одновременно на обе кнопки прибора.

## II - ПРЕДНАТЯЖИТЕЛИ И ПИРОТЕХНИЧЕСКИЕ КАТУШКИ РЕМНЕЙ БЕЗОПАСНОСТИ

### 1 - Обезвреживание детали, установленной на утилизируемом автомобиле:

- Выведите автомобиль из помещения.
- Пометьте переходник, соответствующий обезвреживаемому пиротехническому элементу.

- Присоедините:
  - прибор для обезвреживания (**Ele. 1287**) к переходнику,
  - переходник к пиротехническому элементу.
- Размотайте весь провод прибора, чтобы при срабатывании преднатяжителя находиться на достаточном расстоянии от автомобиля (примерно 10 метров).
- Подсоедините оба провода питания прибора для обезвреживания (**Ele. 1287**) к аккумуляторной батарее.

**ВАЖНОЕ ЗАМЕЧАНИЕ!**

Для предупреждения несчастных случаев во время обезвреживания пиротехнического элемента следует убедиться, что в непосредственной близости от него никого нет.

- Обезвредьте подушку безопасности, нажав одновременно на обе кнопки прибора для обезвреживания.

**2 - Обезвреживание узла после снятия с автомобиля:**

- Действуйте так же, как и при обезвреживании подушки безопасности (поместив узел среди положенных друг на друга старых шин).

Моменты затяжки 	
болт крепления ЭБУ подушек безопасности (3)	<b>7 Н м</b>
болты крепления ЭБУ подушек безопасности (2)	<b>25 Н м</b>

**ВАЖНОЕ ЗАМЕЧАНИЕ!**

Для предотвращения вывода из строя или случайного срабатывания пиротехнических элементов (подушек безопасности или преднатяжителей ремней безопасности) подождите не менее **3 минут** после отсоединения аккумуляторной батареи.

**СНЯТИЕ**

**I - СНЯТИЕ**

- Отключите аккумуляторную батарею (см. **80А, Аккумуляторная батарея, Аккумуляторная батарея: Снятие и установка, с. 80А-3**).
- Снимите центральную консоль (см. **Центральная консоль: Снятие и установка**) (Глава 57А, Принадлежности салона).

**II - СНЯТИЕ**

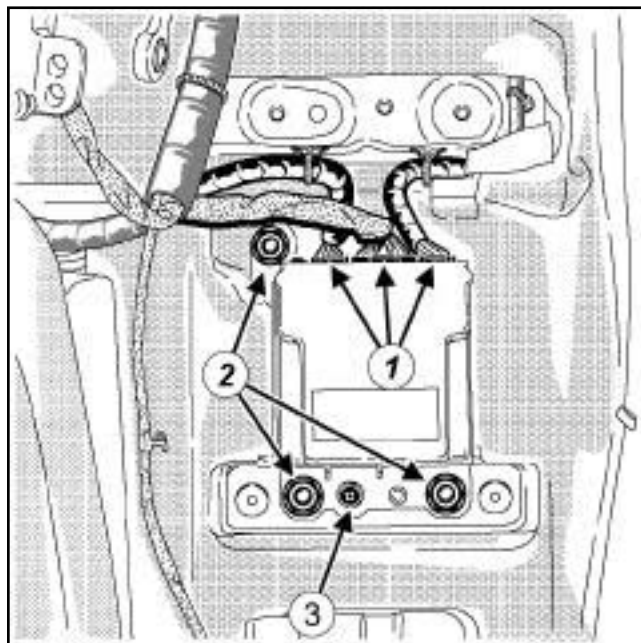

130870

- Отсоедините разъемы ЭБУ подушек безопасности (1).
- Снимите:
  - болты крепления ЭБУ подушек безопасности (2),
  - болт крепления ЭБУ подушек безопасности (3),
  - ЭБУ подушек безопасности.

**УСТАНОВКА**

**I - УСТАНОВКА**

- Установите:
  - ЭБУ подушек безопасности,
  - болт крепления ЭБУ подушек безопасности,
  - болты крепления ЭБУ подушек безопасности.
- Затяните требуемым моментом:
  - болт крепления ЭБУ подушек безопасности (3) (7 Н м),
  - болты крепления ЭБУ подушек безопасности (2) (25 Н м),
- Соедините разъемы ЭБУ подушек безопасности.

**II - ЗАВЕРШЕНИЕ РАБОТЫ**

- Установите центральную консоль (см. **Центральная консоль: Снятие и установка**) (Глава 57А, Принадлежности салона).

- Подключите аккумуляторную батарею (см. **80А, Аккумуляторная батарея, Аккумуляторная батарея: Снятие и установка, с. 80А-3**) .



**ВАЖНОЕ ЗАМЕЧАНИЕ!**

Чтобы предотвратить повреждение систем, соблюдайте указания по мерам безопасности и соблюдению чистоты, а также указания по проведению работ при выполнении ремонта (см. **88С, Подушки безопасности и преднатяжители ремней безопасности, Подушки безопасности и преднатяжители ремней безопасности: Меры предосторожности при ремонте, с. 88С-6**).

**СНЯТИЕ****I - СНЯТИЕ****ВАЖНОЕ ЗАМЕЧАНИЕ!**

Во избежание срабатывания не помещайте пиротехнические элементы (подушек безопасности и преднатяжителей ремней безопасности) вблизи источников высокой температуры или открытого огня.

**ВАЖНОЕ ЗАМЕЧАНИЕ!**

Для предотвращения вывода из строя или случайного срабатывания пиротехнических элементов (подушек безопасности или преднатяжителей ремней безопасности) подождите не менее **3 минут** после отсоединения аккумуляторной батареи.

- Отключите аккумуляторную батарею (см. **80А, Аккумуляторная батарея, Аккумуляторная батарея: Снятие и установка, с. 80А-3**).

**II - СНЯТИЕ****ВНИМАНИЕ**

Чтобы не повредить подушку безопасности при снятии, не пользуйтесь колющими или режущими инструментами.

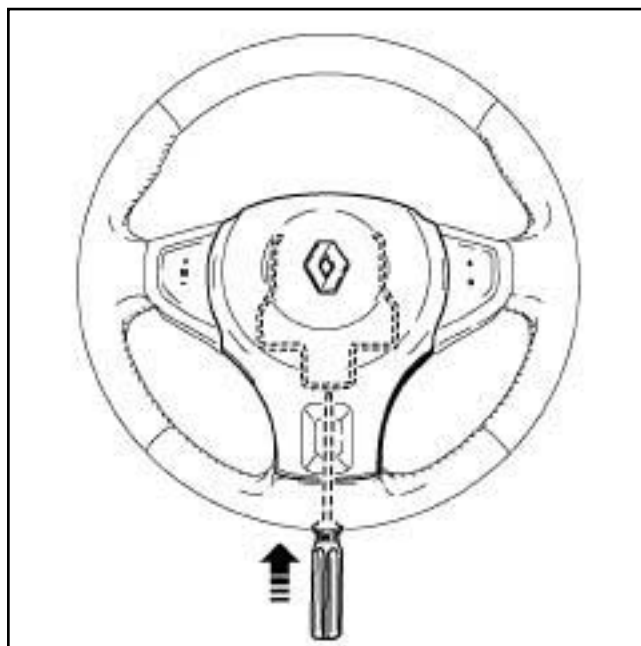

130965

- Вставьте отвертку с плоским лезвием в отверстие, расположенное сзади рулевого колеса.
- Отсоедините фронтальную подушку безопасности водителя, повернув отвертку с плоским лезвием вверх.

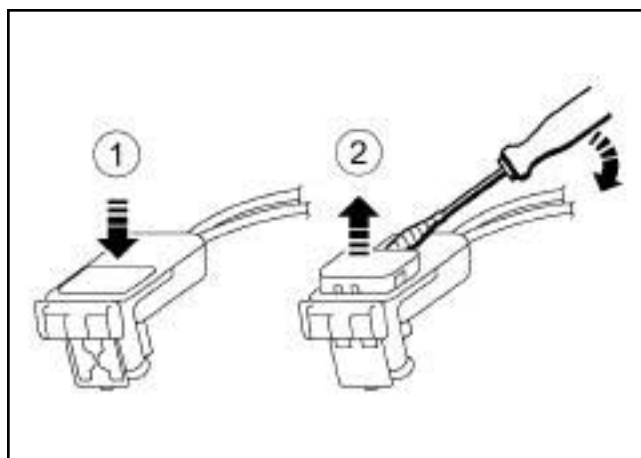

130966

**Примечание:**

Чтобы отсоединить разъем подушки безопасности, вставьте отвертку с плоским лезвием, обернутую клейкой лентой, в паз (1), поднимите предохранительное устройство (2) и отсоедините разъем.

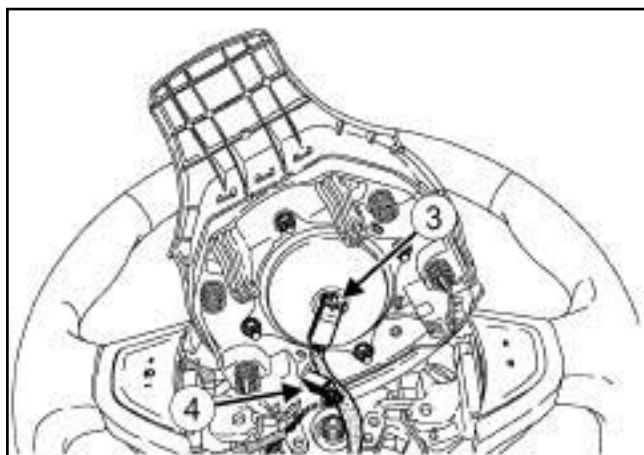

130967

- Отсоедините:
  - разъем фронтальной подушки безопасности водителя (3),
  - колодки проводов (4) к звуковому сигналу.
- Снимите фронтальную подушку безопасности водителя.

**ВАЖНОЕ ЗАМЕЧАНИЕ!**

Для предотвращения подскока модуля подушки безопасности укладывайте его при хранении надувной камерой вверх.

**УСТАНОВКА****I - ПОДГОТОВКА К УСТАНОВКЕ**

- 

**ВАЖНОЕ ЗАМЕЧАНИЕ!**

После с р а б а т ы в а н и я какого-либо пиротехнического элемента некоторые детали подлежат обязательной замене (с м. **88С, Подушки безопасности и преднатяжители ремней безопасности, П о д у ш к и безопасности и преднатяжители ремней безопасности: М е р ы предосторожности при ремонте, с. 88С-6**).

**II - УСТАНОВКА**

- Присоедините:
  - разъем звукового сигнала,
  - разъем фронтальной подушки безопасности водителя.
- Установите фронтальную подушку безопасности водителя на место.

- Закрепите фронтальную подушку безопасности водителя защелками на рулевом колесе.

**III - ЗАВЕРШЕНИЕ РАБОТЫ**

- Подключите аккумуляторную батарею (см. **80А, Аккумуляторная батарея, Аккумуляторная батарея: Снятие и установка, с. 80А-3**).

**ВАЖНОЕ ЗАМЕЧАНИЕ!**

Во избежание несчастных случаев не используйте повторно пиротехнические элементы.

Обязательно о безвредьте п р е д н а т ы ж и т е л и ремней безопасности или подушки безопасности перед утилизацией автомобиля или одного э л е м е н т а (с м. **88С, Подушки безопасности и преднатяжители ремней безопасности, Подушки безопасности и преднатяжители р е м н е й б е з о п а с н о с т и: Переработка и обезвреживание, с. 88С-7**).

**Моменты затяжки** 

болты крепления фронтальной подушки безопасности пассажира	<b>23 Н·м</b>
--	---------------

**ВАЖНОЕ ЗАМЕЧАНИЕ!**

Во избежание повреждения систем строго соблюдайте указания по мерам безопасности и соблюдению чистоты и по проведению работ (см. 88C, Подушки безопасности и преднатяжители ремней безопасности, Подушки безопасности и преднатяжители ремней безопасности: Меры предосторожности при ремонте, с. 88C-6).

**СНЯТИЕ****I - СНЯТИЕ****ВАЖНОЕ ЗАМЕЧАНИЕ!**

Во избежание срабатывания не помещайте пиротехнические элементы (подушек безопасности и преднатяжителей ремней безопасности) вблизи источников высокой температуры или открытого огня.

**ВАЖНОЕ ЗАМЕЧАНИЕ!**

Для предотвращения вывода из строя или случайного срабатывания пиротехнических элементов (подушек безопасности или преднатяжителей ремней безопасности) подождите не менее **3 минут** после отсоединения аккумуляторной батареи.

- Отключите аккумуляторную батарею (см. 80А, Аккумуляторная батарея, Аккумуляторная батарея: Снятие и установка, с. 80А-3).
- Снимите вещевой ящик (см. Вещевой ящик: Снятие и установка) (Глава 57А, Принадлежности салона).

**СИСТЕМА НАВИГАЦИИ 1** или **СИСТЕМА НАВИГАЦИИ 2**

- Снимите:

- ЭБУ системы навигации

- блок интерфейса системы навигации

**II - СНЯТИЕ****ВНИМАНИЕ**

Чтобы не повредить подушку безопасности при снятии, не пользуйтесь колющими или режущими инструментами.

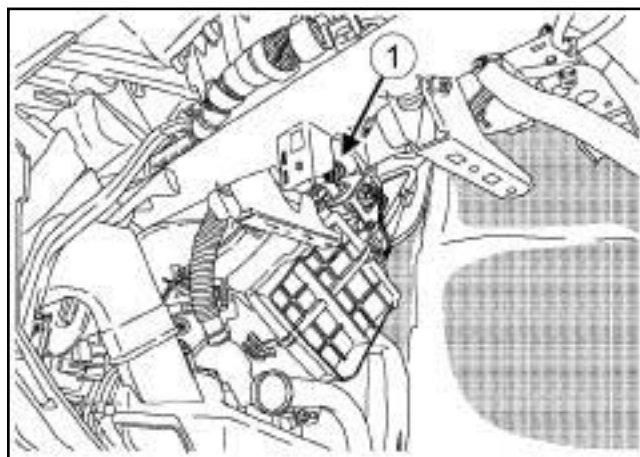

130871

- Выверните болт (1) фронтальной подушки безопасности пассажира.

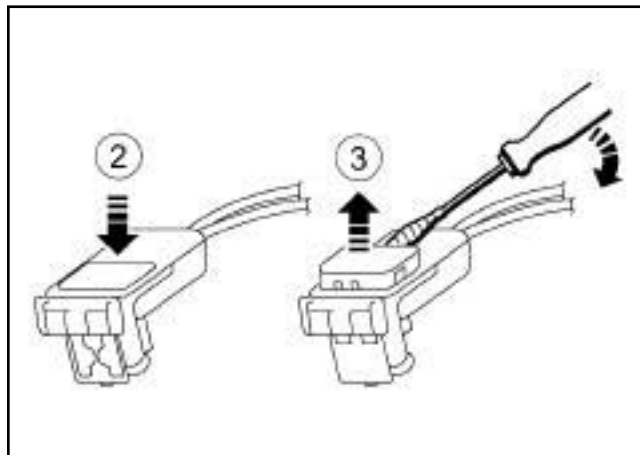

130872

**Примечание:**

Чтобы отсоединить разъем подушки безопасности, вставьте отвертку с плоским лезвием, обернутую клейкой лентой, в паз (2), поднимите предохранительное устройство (3) и отсоедините разъем.

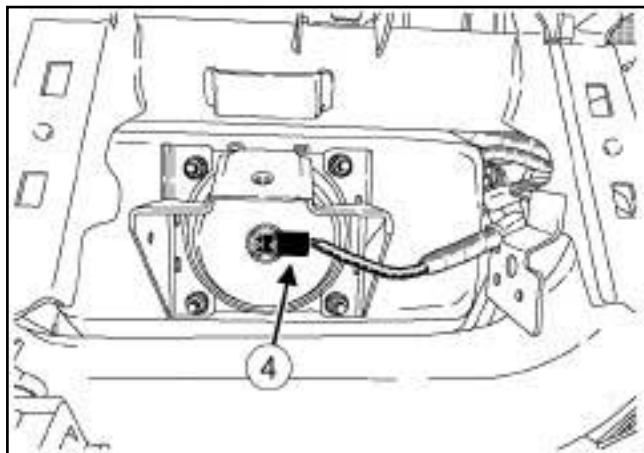

130873

- ❑ Отсоедините разъем (4) фронтальной подушки безопасности пассажира.
- ❑ Снимите приборную панель (см. **Приборная панель: Снятие и установка**) (Глава 57А, Принадлежности салона).

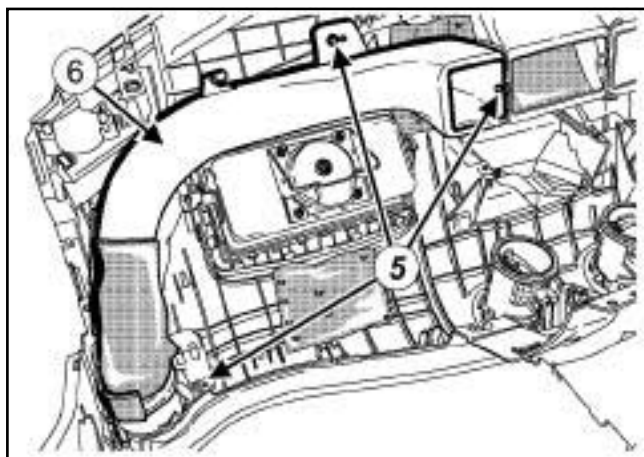

130874

- ❑ Снимите:
  - болты крепления переднего бокового распределительного воздуховода,
  - передний боковой распределительный воздуховод.

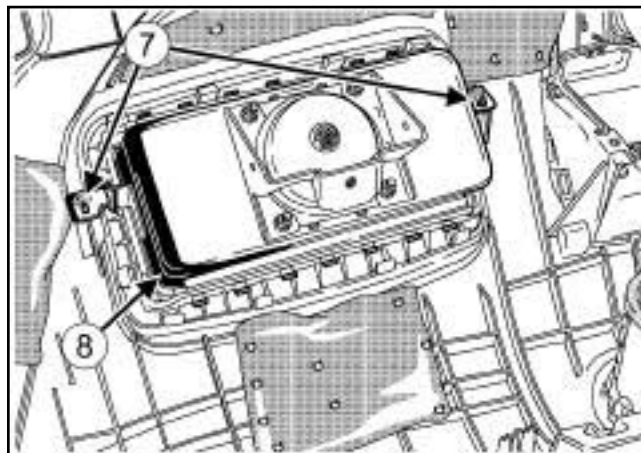

130875

- ❑ Выверните болты (7) фронтальной подушки безопасности пассажира.
- ❑ Отсоедините фронтальную подушку безопасности пассажира (8) от приборной панели
- ❑ Снимите фронтальную подушку безопасности пассажира.

**ВАЖНОЕ ЗАМЕЧАНИЕ!**

Для предотвращения подскока модуля подушки безопасности укладывайте его при хранении надувной камерой вверх.

## УСТАНОВКА

### I - ПОДГОТОВКА К УСТАНОВКЕ

- Болты крепления фронтальной подушки безопасности пассажира подлежат обязательной замене.

#### ВАЖНОЕ ЗАМЕЧАНИЕ!

После срабатывания какого-либо пиротехнического элемента некоторые детали подлежат обязательной замене (с м. **88С, Подушки безопасности и преднатяжители ремней безопасности, Подушки безопасности и преднатяжители ремней безопасности: Меры предосторожности при ремонте, с. 88С-6**).

#### ВАЖНОЕ ЗАМЕЧАНИЕ!

После срабатывания фронтальной подушки безопасности пассажира необходимо заменить приборную панель из-за повреждения деталей ее крепления. Наклейте на приборную панель со стороны пассажира табличку с предупреждением относительно установки на пассажирском сиденье детского сиденья в положении "спиной к движению".

### II - УСТАНОВКА

СИСТЕМА НАВИГАЦИИ 1 или СИСТЕМА НАВИГАЦИИ 2

- Установите:
  - блок интерфейса системы навигации
  - ЭБУ системы навигации
  
- Установите:
  - фронтальную подушку безопасности пассажира на приборной панели.
  - новые винты крепления фронтальной подушки безопасности пассажира,
  - передний боковой распределительный воздуховод,
  - приборную панель (см. **Приборная панель: Снятие и установка**) (Глава 57А, Принадлежности салона).

- Подсоедините разъем фронтальной подушки безопасности пассажира.
- Установите болты крепления фронтальной подушки безопасности пассажира.
- Затяните требуемым моментом болты крепления фронтальной подушки безопасности пассажира (**23 Нбм**).

### III - ЗАВЕРШЕНИЕ

- Установите вещевой ящик (см. **Вещевой ящик: Снятие и установка**) (Глава 57А, Принадлежности салона).
- Подключите аккумуляторную батарею (см. **80А, Аккумуляторная батарея, Аккумуляторная батарея: Снятие и установка, с. 80А-3**).

#### ВАЖНОЕ ЗАМЕЧАНИЕ!

Во избежание несчастных случаев не используйте повторно пиротехнические элементы.

Обязательно обезвредьте преднатяжители ремней безопасности или подушки безопасности перед утилизацией автомобиля или одного элемента (с м. **88С, Подушки безопасности и преднатяжители ремней безопасности, Подушки безопасности и преднатяжители ремней безопасности: Переработка и обезвреживание, с. 88С-7**).

**Моменты затяжки** 

гайки крепления боковой подушки безопасности	крепления грудной подушки безопасности	<b>7 Н м</b>
--	--	--------------

В спинке каждого переднего сиденья со стороны двери установлена боковая подушка безопасности для защиты грудной клетки.

При разворачивании подушка безопасности разрывает крышку модуля, набивку и вскрывает обивку сидения.

**ВАЖНОЕ ЗАМЕЧАНИЕ!**

Чтобы исключить повреждение систем, соблюдайте указания по мерам безопасности и соблюдению чистоты, а также указания по проведению работ при выполнении ремонта (см. **88С, Подушки безопасности и преднатяжители ремней безопасности, Подушки безопасности и преднатяжители ремней безопасности: Меры предосторожности при ремонте, с. 88С-6**).

**СНЯТИЕ****I - ПОДГОТОВКА К СНЯТИЮ****ВАЖНОЕ ЗАМЕЧАНИЕ!**

Во избежание срабатывания не помещайте пиротехнические элементы (подушек безопасности и преднатяжителей ремней безопасности) вблизи источников высокой температуры или открытого огня.

**ВАЖНОЕ ЗАМЕЧАНИЕ!**

Для предотвращения неисправностей или срабатывания пиротехнических элементов после обслуживания (подушек безопасности и преднатяжителей ремней безопасности) подождите не менее **3 минут** после отсоединения аккумуляторной батареи.

Отключите аккумуляторную батарею (см. **80А, Аккумуляторная батарея, Аккумуляторная батарея: Снятие и установка, с. 80А-3**).

Снимите:

- переднее сиденье (см. **Переднее сиденье в сборе: Снятие и установка**) (Глава 75А, Каркасы и салазки передних сидений),

- замок переднего ремня безопасности (см. **88С, Подушки безопасности и преднатяжители ремней безопасности, Замок ремня безопасности на переднем сиденье: Снятие и установка, с. 88С-27**),

- направляющую подголовника (см. **Направляющая подголовника переднего сиденья: Снятие и установка**) (Глава 79А, Принадлежности сиденья),

- частично обивку спинки переднего сиденья (см. **Обивка подушки переднего сиденья: Снятие и установка**) (Глава 77А, Обивка переднего сиденья).

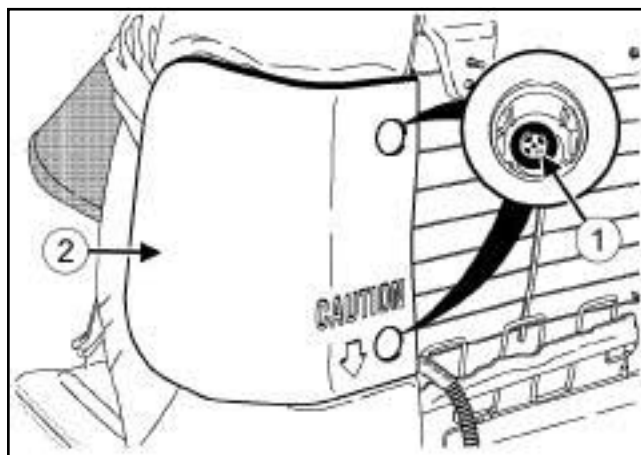
**II - СНЯТИЕ**

131737

Снимите:

- заглушки болтов крепления крышки передней боковой грудной подушки безопасности,  
 - болты крепления (1) крышки передней боковой грудной подушки безопасности,  
 - крышку (2) передней боковой грудной подушки безопасности.

Отсоедините фиксаторы проводки передней боковой грудной подушки безопасности под сиденьем.

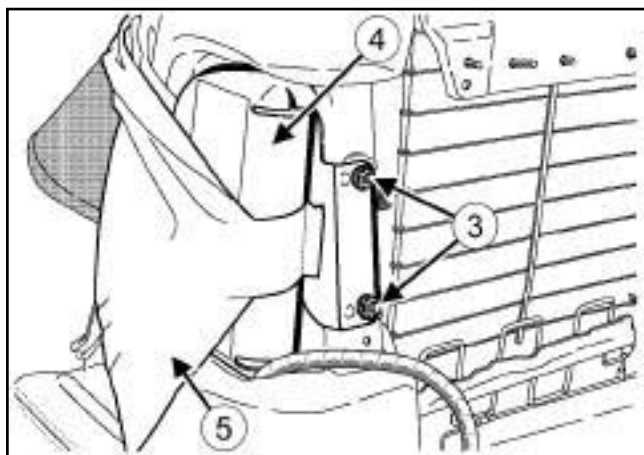

131738

- Отверните гайки крепления (3) передней боковой грудной подушки безопасности.
- Отсоедините переднюю боковую грудную подушку безопасности (4) от обивки спинки сиденья (5).
- Снимите:
  - переднюю боковую подушку защиты грудной клетки.
  - пеноматериал в сборе с облицовкой со спинки переднего сиденья.

## УСТАНОВКА

### I - ПОДГОТОВКА К УСТАНОВКЕ



#### ВАЖНОЕ ЗАМЕЧАНИЕ!

После с р а б а т ы в а н и я какого-либо пиротехнического элемента некоторые детали подлежат обязательной замене (с м. **88С, Подушки безопасности и преднатяжители ремней безопасности, П о д у ш к и безопасности и преднатяжители ремней безопасности: М е р ы предосторожности при ремонте, с. 88С-6**).

#### ВАЖНОЕ ЗАМЕЧАНИЕ!

Во избежание несчастных случаев не используйте повторно пиротехнические элементы.

Обязательно о безвредьте п р е д н а т ы ж и т е л и ремней безопасности или подушки безопасности перед утилизацией автомобиля или одного элемента (с м. **88С, Подушки безопасности и преднатяжители ремней безопасности, Подушки безопасности и преднатяжители р емней б е з о п а с н о с т и: Переработка и обезвреживание, с. 88С-7**).

- Обязательно замените гайки крепления передней боковой грудной подушки безопасности.

### II - УСТАНОВКА

- Установите:

- пеноматериал в сборе с облицовкой на спинку переднего сиденья,
- переднюю б о к о в у ю грудную подушку безопасности на обивку облицовки спинки сиденья.
- новые гайки крепления передней боковой грудной подушки безопасности

- Затяните требуемым моментом гайки крепления боковой грудной подушки безопасности (7 Н м).

### III - ЗАВЕРШЕНИЕ РАБОТЫ

- Установите:

- частично обивку спинки переднего сиденья (см. **Обивка подушки переднего сиденья: Снятие и установка**) (Глава 77А, Обивка переднего сиденья),

- направляющую подголовника (см. **Направляющая подголовника переднего сиденья: Снятие и установка**) (Глава 79А, Принадлежности сиденья),
  - замок переднего ремня безопасности (см. **88С, Подушки безопасности и преднатяжители ремней безопасности, Замок ремня безопасности на переднем сиденье: Снятие и установка, с. 88С-27**),
  - переднее сиденье (см. **Переднее сиденье в сборе: Снятие и установка**) (Глава 75А, Каркасы и салазки передних сидений),
- Подключите аккумуляторную батарею (см. **80А, Аккумуляторная батарея, Аккумуляторная батарея: Снятие и установка, с. 80А-3**).



Моменты затяжки 		
болты	крепления	<b>11 Н м</b>
боковой	шторки	
безопасности		

Боковая шторка безопасности закреплена под обивкой крыши.

При срабатывании подушки безопасности она отделяется от обивки крыши.

**ВАЖНОЕ ЗАМЕЧАНИЕ!**

Во избежание повреждения систем строго соблюдайте указания по мерам безопасности и соблюдению чистоты и по проведению работ (см. **88C, Подушки безопасности и преднатяжители ремней безопасности, Подушки безопасности и преднатяжители ремней безопасности: Меры предосторожности при ремонте, с. 88C-6**).

**СНЯТИЕ**

**I - СНЯТИЕ**

□

**ВАЖНОЕ ЗАМЕЧАНИЕ!**

Для предотвращения вывода из строя или случайного срабатывания пиротехнических элементов (подушек безопасности или преднатяжителей ремней безопасности) подождите не менее **3 минут** после отсоединения аккумуляторной батареи.

- Отключите аккумуляторную батарею (см. **80A, Аккумуляторная батарея, Аккумуляторная батарея: Снятие и установка, с. 80A-3**).
- Снимите обивку крыши (с м. **Обивка крыши Снятие и установка**) (глава 71A, Внутренняя отделка кузова).

**II - СНЯТИЕ**

□

**ВАЖНОЕ ЗАМЕЧАНИЕ!**

Во избежание срабатывания не помещайте пиротехнические элементы (подушек безопасности и преднатяжителей ремней безопасности) вблизи источников высокой температуры или открытого огня.

**ВНИМАНИЕ**

Чтобы не повредить подушку безопасности при снятии, не пользуйтесь колющими или режущими инструментами.

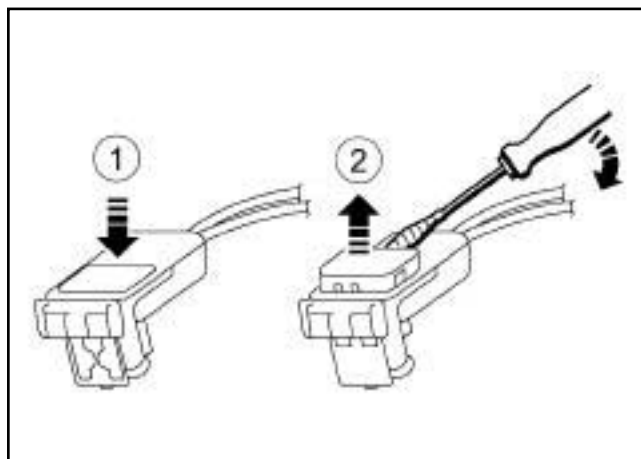

130876

□

**Примечание:**

Чтобы отсоединить разъем подушки безопасности, вставьте отвертку с плоским лезвием, обернутую клейкой лентой, в паз (1), поднимите предохранительное устройство (2) и отсоедините разъем.

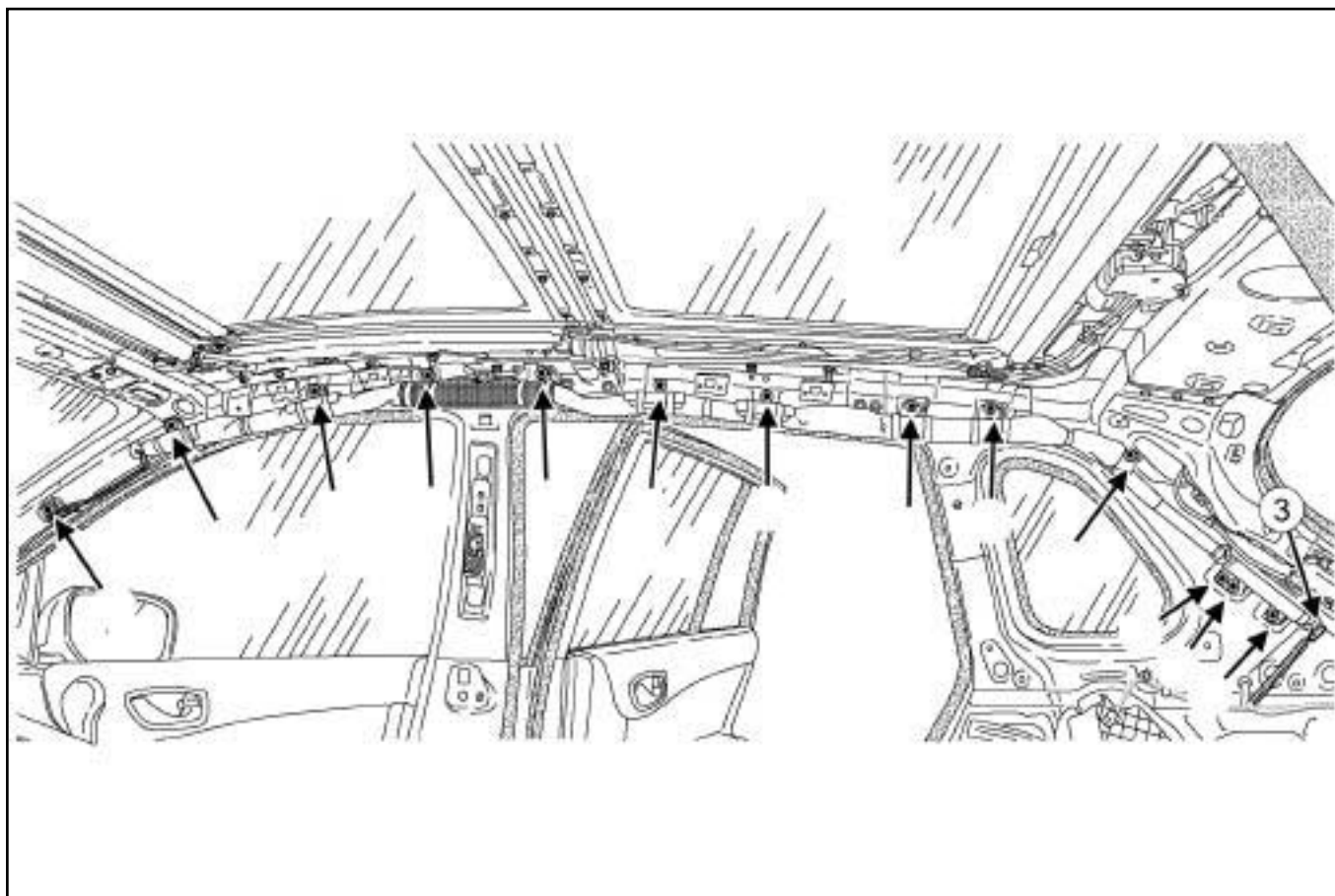

130877

- Разъедините разъем (3) боковой шторки безопасности.
- Отверните болты крепления боковой шторки безопасности.

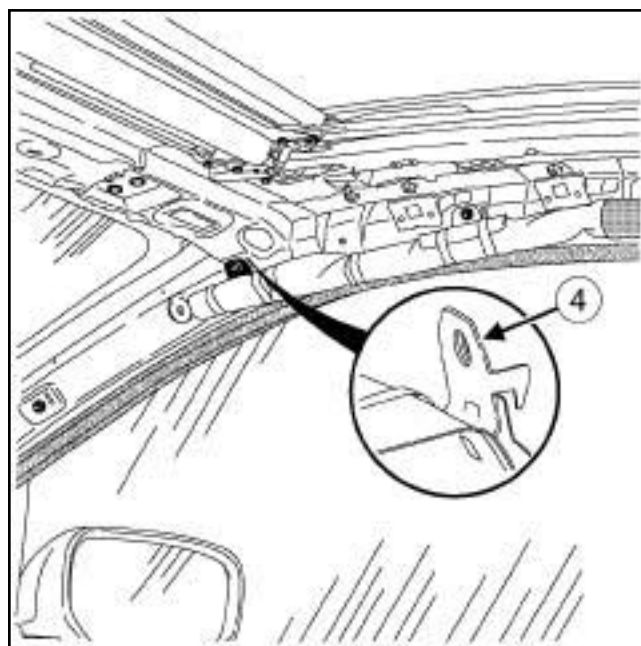

130878

- Отсоедините держатели боковой шторки безопасности (4).
- Снимите боковую шторку безопасности.

**УСТАНОВКА****I - ПОДГОТОВКА К УСТАНОВКЕ**

- Обязательно замените боковую шторку безопасности.

**ВАЖНОЕ ЗАМЕЧАНИЕ!**

Для обеспечения прочности держателей боковой шторки безопасности, ни в коем случае не устанавливайте повторно снятую боковую шторку безопасности.

**ВАЖНОЕ ЗАМЕЧАНИЕ!**

После срабатывания какого-либо пиротехнического элемента некоторые детали подлежат обязательной замене (с м. **88С, Подушки безопасности и преднатяжители ремней безопасности, Подушки безопасности и преднатяжители ремней безопасности: Меры предосторожности при ремонте, с. 88С-6**) .

**II - УСТАНОВКА**

- Установите боковую шторку безопасности.
- Присоедините держатели боковой шторки безопасности.
- Установите новые болты крепления боковой шторки безопасности.
- Затяните требуемым моментом **болты крепления боковой шторки безопасности (11 Н м)**.
- Соедините разъем боковой шторки безопасности.
- Убедитесь в правильности фиксации разъема боковой шторки безопасности.

**III - ЗАВЕРШЕНИЕ**

- Установите обивку крыши (см. **Обивка крыши Снятие и установка**) (глава 71А, Внутренняя отделка кузова).

- Подключите аккумуляторную батарею (см. **80А, Аккумуляторная батарея, Аккумуляторная батарея: Снятие и установка, с. 80А-3**) .

**ВАЖНОЕ ЗАМЕЧАНИЕ!**

Во избежание несчастных случаев не используйте повторно пиротехнические элементы.

Обязательно обезвредьте преднатяжители ремней безопасности или подушки безопасности перед утилизацией автомобиля или одного элемента (с м. **88С, Подушки безопасности и преднатяжители ремней безопасности, Подушки безопасности и преднатяжители ремней безопасности: Переработка и обезвреживание, с. 88С-7**) .

Моменты затяжки 

гайки датчика удара	крепления бокового	11 Н.м
---------------------------	-----------------------	--------

**ВАЖНОЕ ЗАМЕЧАНИЕ!**

Чтобы предотвратить повреждение систем, соблюдайте указания по мерам безопасности и соблюдению чистоты, а также указания по проведению работ при выполнении ремонта (см. 88С, Подушки безопасности и преднатяжители ремней безопасности, Подушки безопасности и преднатяжители ремней безопасности: Меры предосторожности при ремонте, с. 88С-6) .

**СНЯТИЕ****I - СНЯТИЕ****ВАЖНОЕ ЗАМЕЧАНИЕ!**

Для предотвращения вывода из строя или случайного срабатывания пиротехнических элементов (подушек безопасности или преднатяжителей ремней безопасности) подождите не менее **3 минут** после отсоединения аккумуляторной батареи.

- Отключите аккумуляторную батарею (см. 80А, Аккумуляторная батарея, Аккумуляторная батарея: Снятие и установка, с. 80А-3) .
- Извлеките пиротехническую катушку переднего ремня безопасности (см. 88С, Подушки безопасности и преднатяжители ремней безопасности, Ремень безопасности на переднем боковом сиденье: Снятие и установка, с. 88С-30) .

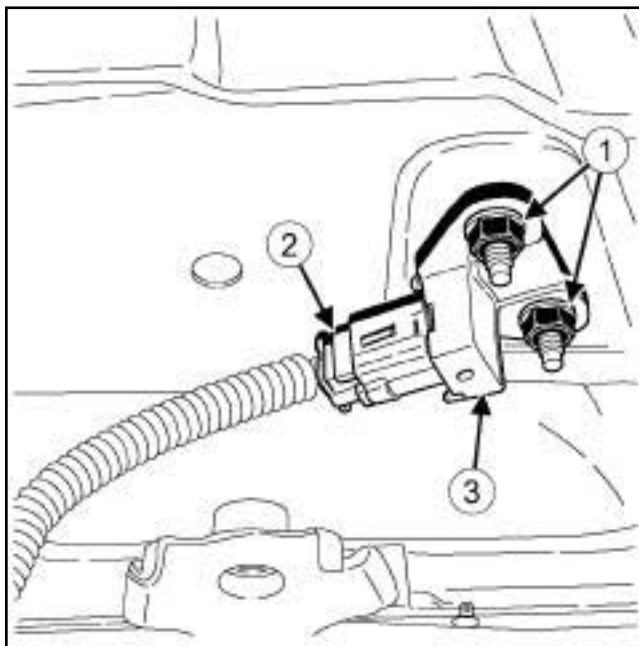
**II - СНЯТИЕ**

130879

- Отверните гайки крепления (1) датчика бокового удара.
- Отсоедините колодку проводов (2) от датчика бокового удара.
- Снимите датчик бокового удара (3) .

**УСТАНОВКА****I - ПОДГОТОВКА К УСТАНОВКЕ**

- Обязательно замените гайки крепления датчика бокового удара.

**II - УСТАНОВКА**

- Установите:
  - датчик бокового удара,
  - новые гайки крепления датчика бокового удара.
- Затяните требуемым моментом гайки крепления датчика бокового удара (11 Н.м).
- Соедините разъем датчика бокового удара.

**III - ЗАВЕРШЕНИЕ РАБОТЫ**

- Установите пиротехническую катушку переднего ремня безопасности (см. 88С, Подушки безопасности и преднатяжители ремней безопасности, Ремень безопасности на переднем боковом сиденье: Снятие и установка, с. 88С-30) .

- Подключите аккумуляторную батарею (см. **80А, Аккумуляторная батарея, Аккумуляторная батарея: Снятие и установка, с. 80А-3**) .

**ВАЖНОЕ ЗАМЕЧАНИЕ!**

Во избежание несчастных случаев не используйте повторно пиротехнические элементы.

Обязательно обезвредьте преднатяжители ремней безопасности или подушки безопасности перед утилизацией автомобиля или одного элемента (с м. **88С, Подушки безопасности и преднатяжители ремней безопасности, Подушки безопасности и преднатяжители ремней безопасности: Переработка и обезвреживание, с. 88С-7**) .

**Необходимые приспособления и  
специнструменты**

Car. 1363      Комплект рычагов для  
снятия обивки.

**СНЯТИЕ**

**I - СНЯТИЕ**

- Выключите зажигание.

**II - СНЯТИЕ**

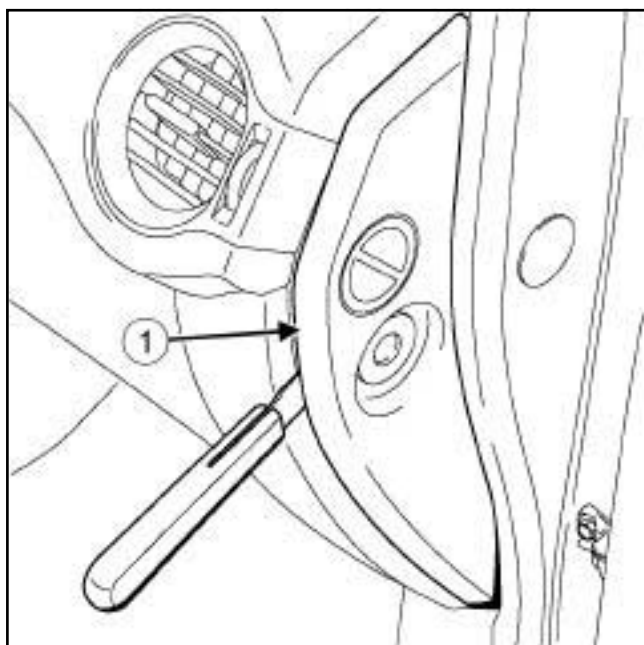

130968

- Отсоедините боковой щиток (1) с помощью приспособления (Car. 1363).

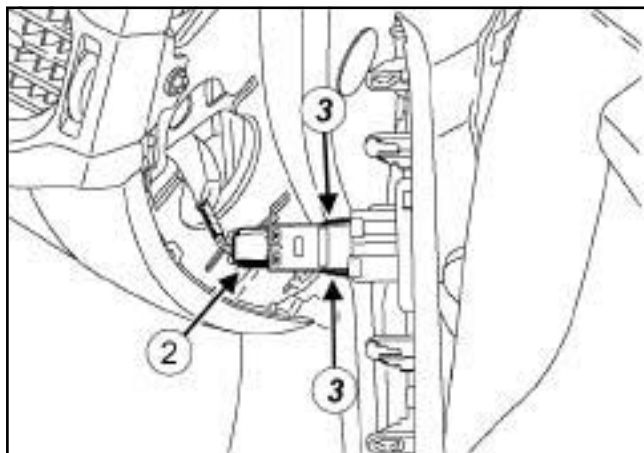

131075

- Разъедините разъем (2) выключателя блокировки.

- Снимите выключатель блокировки подушки безопасности, нажав на фиксаторы (3).

**УСТАНОВКА**

**I - УСТАНОВКА**

- Установите выключатель на боковой щиток.
- Подключите разъем выключателя.
- Установите боковой щиток на приборную панель.

**II - ЗАВЕРШЕНИЕ РАБОТЫ**

- Проверьте:
  - работу выключателя,
  - сигнальную лампу «airbag OFF (блокировки подушки безопасности)» на щитке приборов.

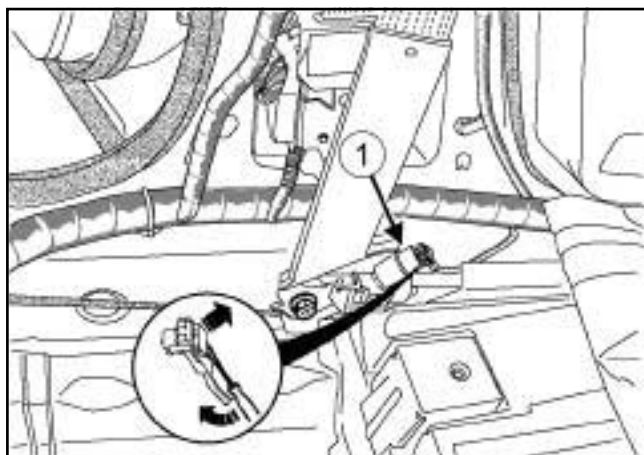

130880

**Примечание:**

Преднатяжитель поясных лямок ремней безопасности переднего сиденья (1) составляет единое целое с ремнем безопасности переднего сиденья. В случае неисправности замените ремень безопасности переднего сиденья (см. **88С, Подушки безопасности и преднатяжители ремней безопасности, Ремень безопасности на переднем боковом сиденье: Снятие и установка, с. 88С-30**).

Моменты затяжки 	
болт крепления замка ремня безопасности переднего сиденья со стороны водителя	49 Н·м
болт крепления замка ремня безопасности переднего сиденья со стороны пассажира	49 Н·м

**ВАЖНОЕ ЗАМЕЧАНИЕ!**

Перед любыми работами и изучите правила техники безопасности, указания по соблюдению чистоты и по проведению работ (см. **88С, Подушки безопасности и преднатяжители ремней безопасности, Подушки безопасности и преднатяжители ремней безопасности: Меры предосторожности при ремонте, с. 88С-6**).

**СНЯТИЕ**

**I - СНЯТИЕ**

- Снимите переднее сиденье (см. **Переднее сиденье в сборе: Снятие и установка**) (глава 75А, Каркасы и салазки передних сидений).

**II - СНЯТИЕ**

**1 - Замок ремня безопасности переднего сиденья со стороны водителя**

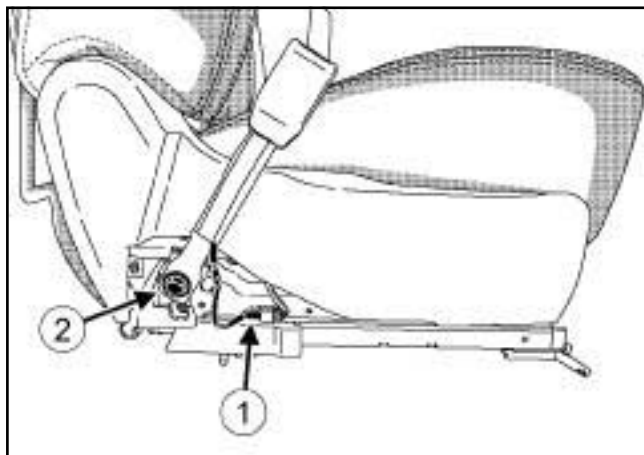

130881

- Разъедините разъем (1) замка ремня безопасности переднего сиденья.

- Снимите:

- болт (2) замка ремня безопасности переднего сиденья,
- замок переднего ремня безопасности.

**2 - Замок ремня безопасности переднего сиденья со стороны пассажира**

- Снимите люк и вещевой ящик под сиденьем (см. **Люк и вещевой ящик под сиденьем: Снятие и установка**) (Глава 57А, Принадлежности салона).

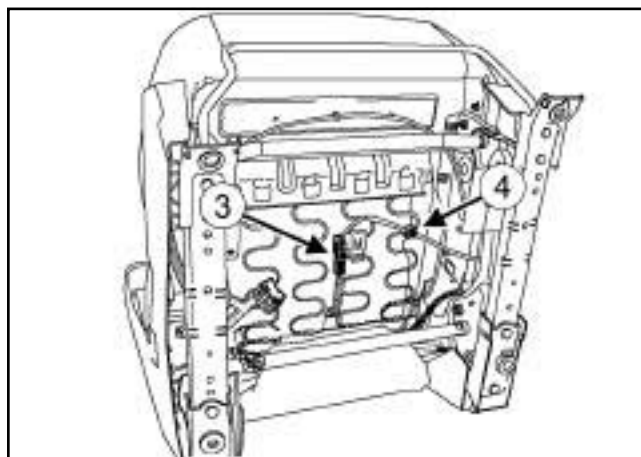

130882

- Разъедините разъем (3) датчика присутствия пассажира.
- Снимите держатель (4).

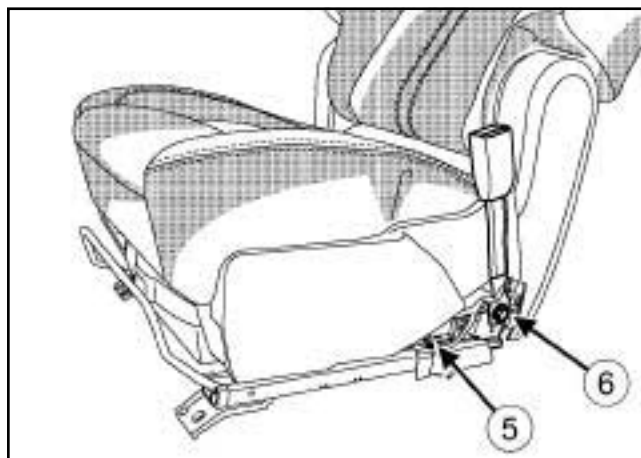

130883

- Разъедините разъем (5) замка ремня безопасности переднего сиденья.
- Снимите:
  - болт (6) замка ремня безопасности переднего сиденья,
  - замок переднего ремня безопасности.



## УСТАНОВКА

### I - УСТАНОВКА

#### 1 - Замок ремня безопасности переднего сиденья со стороны водителя

- Установите замок переднего ремня безопасности.
- Затяните требуемым моментом **болт крепления замка ремня безопасности переднего сиденья со стороны водителя (49 Н·м)**.
- Подсоедините разъем замка переднего ремня безопасности.

#### 2 - Замок ремня безопасности переднего сиденья со стороны пассажира

- Установите замок переднего ремня безопасности.
- Затяните требуемым моментом **болт крепления замка ремня безопасности переднего сиденья со стороны пассажира (49 Н·м)**.
- Подсоедините разъем замка переднего ремня безопасности.
- Установите на место фиксатор.
- Подсоедините разъем датчика присутствия пассажира.
- Установите люк и вещевой ящик под сиденьем (см. **Люк и вещевой ящик под сиденьем: Снятие и установка**) (Глава 57А, Принадлежности салона).

### II - ЗАВЕРШЕНИЕ РАБОТЫ

- Установите переднее сиденье (см. **Переднее сиденье в сборе: Снятие и установка**) (глава 75А, Каркасы и салазки передних сидений).

Моменты затяжки 

болты крепления замков задних ремней безопасности	49 Н·м
---	--------

## СНЯТИЕ

### СНЯТИЕ

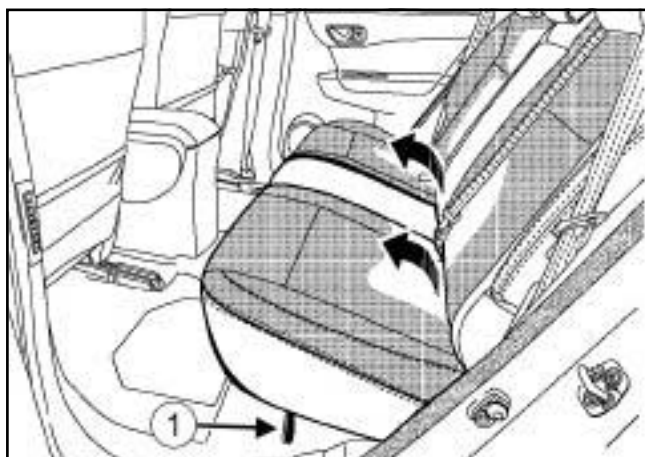

130884

- Потяните язычки (1) с каждой стороны многоместного сиденья.
- Откиньте подушку заднего сиденья по направлению стрелок.

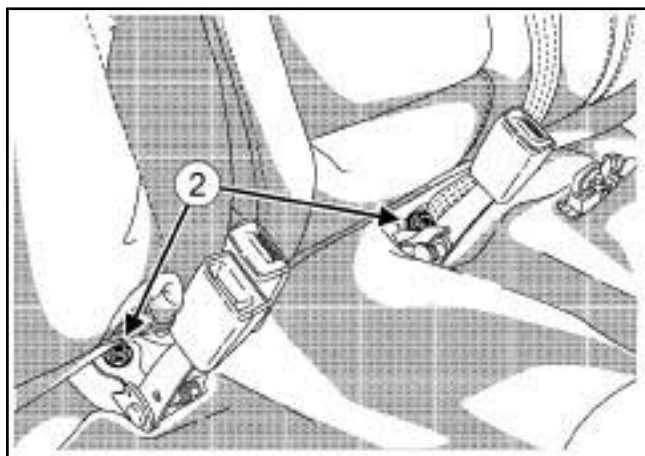

130885

- Снимите:
  - болты крепления (2) замков задних ремней безопасности,
  - замки задних ремней безопасности.

## УСТАНОВКА

### УСТАНОВКА

- Установите замки заднего ремня безопасности.
- Затяните требуемым моментом болты крепления замков задних ремней безопасности (49 Нбм).
- Установите подушку заднего сиденья на место.

Моменты затяжки 		
болт крепления преднатяжителя поясной лямки ремня безопасности переднего сиденья		49 Н.м
болт крепления пиротехнической катушки переднего ремня безопасности		49 Н.м
верхний болт крепления ремня безопасности переднего бокового сиденья		49 Н.м
болт крепления пиротехнической катушки переднего ремня безопасности		49 Н.м
нижний болт крепления ремня безопасности переднего бокового сиденья		49 Н.м
верхний болт крепления ремня безопасности переднего бокового сиденья		49 Н.м

## СНЯТИЕ

## I - СНЯТИЕ

**ВАЖНОЕ ЗАМЕЧАНИЕ!**

Во избежание срабатывания не помещайте пиротехнические элементы (подушек безопасности и преднатяжителей ремней безопасности) вблизи источников высокой температуры или открытого огня.

**ВАЖНОЕ ЗАМЕЧАНИЕ!**

Для предотвращения вывода из строя или случайного срабатывания пиротехнических элементов (подушек безопасности или преднатяжителей ремней безопасности) подождите не менее **3 минут** после отсоединения аккумуляторной батареи.

- Отключите аккумуляторную батарею (см. **80А, Аккумуляторная батарея, Аккумуляторная батарея: Снятие и установка, с. 80А-3**).
- Снимите:
  - облицовку порога передней двери (см. **Облицовка порога передней двери: Снятие и установка**) (глава 71А, Внутренняя отделка кузова),
  - облицовку порога задней двери (см. **Облицовка порога задней двери: Снятие и установка**) (Глава 71А, Внутренняя отделка кузова),
  - облицовку средней стойки (см. **Облицовка средней стойки: Снятие и установка**) (Глава 71А, Внутренняя отделка кузова).
- Сдвиньте переднее сиденье в крайнее переднее положение.
- Частично поднимите край коврика пола вокруг облицовки средней стойки.

## II - СНЯТИЕ

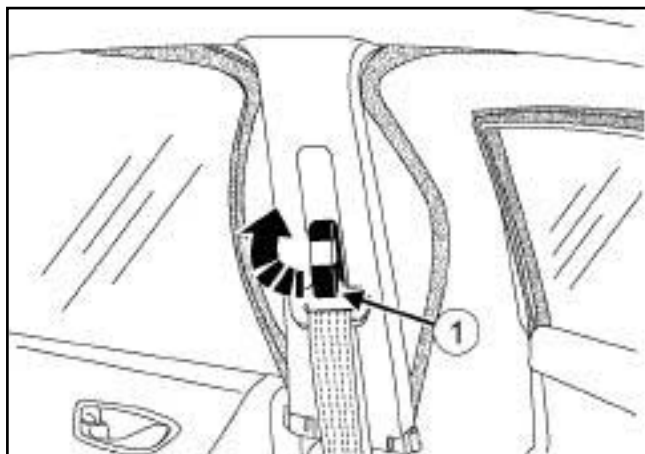

130886

- Извлеките корпус (1) .

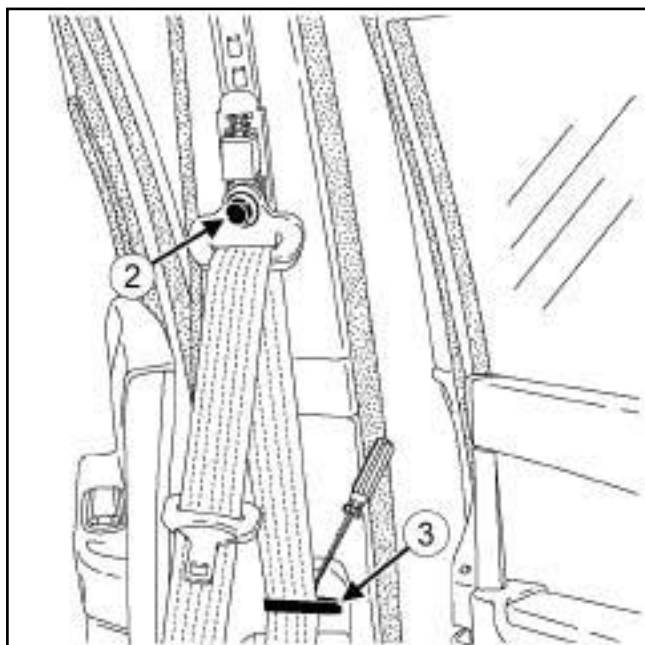

130887

- Отверните верхний болт крепления ремня безопасности переднего бокового сиденья (2) .
- Отсоедините направляющую ремня безопасности переднего бокового сиденья (3) .

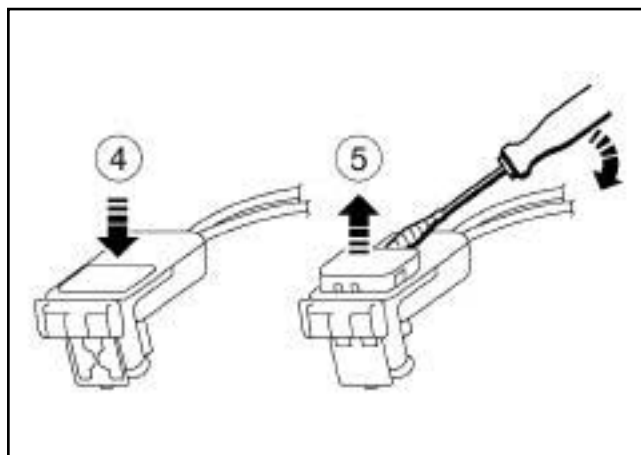

130876

□

Примечание:

Что бы отсоединить разъем подушки безопасности, вставьте отвертку с плоским лезвием, обернутую клейкой лентой, в паз (4) , поднимите предохранительное устройство (5) и отсоедините разъем.

### 1 - Ремень безопасности переднего бокового сиденья со стороны водителя

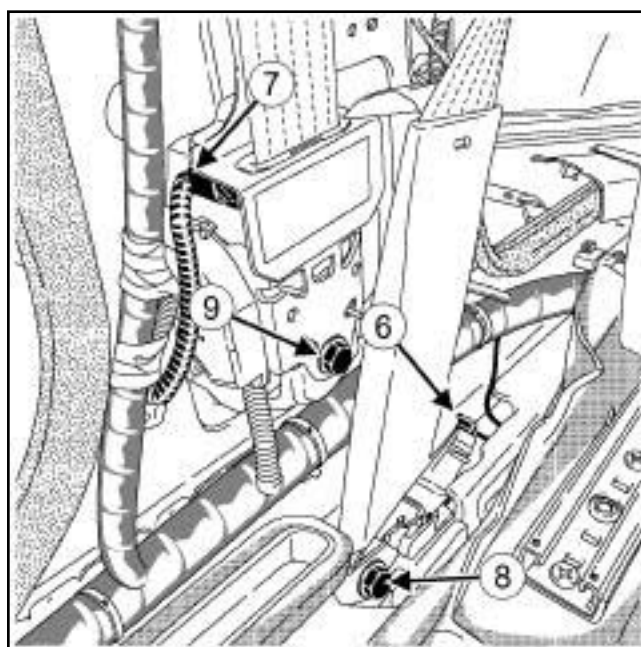

130889

□ Отсоедините:

- разъем (6) преднатяжителя поясной лямки ремня безопасности переднего сиденья,
- разъем (7) пиротехнической катушки переднего ремня безопасности.

Снимите:

- болт крепления **(8)** преднатяжителя поясной лямки ремня безопасности переднего сиденья,
- преднатяжитель поясной лямки ремня безопасности переднего сиденья.
- болт **(9)** крепления пиротехнической катушки переднего ремня безопасности,
- пиротехническую катушку ремня безопасности на переднем сиденье,
- узел « ремень безопасности переднего сиденья - пиротехническая катушка переднего ремня безопасности - преднатяжитель поясной лямки ремня безопасности переднего сиденья » .

**2 - Ремень безопасности переднего бокового сиденья со стороны пассажира**

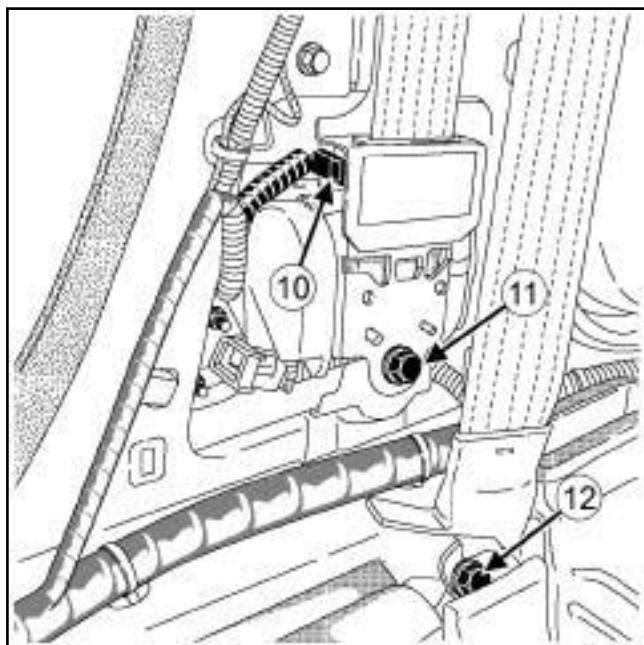

130890

- Отсоедините разъем **(10)** пиротехнической катушки переднего ремня безопасности.

Снимите:

- болт **(11)** крепления пиротехнической катушки переднего ремня безопасности,
- нижний болт **(12)** крепления ремня безопасности переднего сиденья,
- узел « ремень безопасности переднего сиденья - пиротехническая катушка переднего ремня безопасности » .

## УСТАНОВКА

### I - УСТАНОВКА

**1 - Ремень безопасности переднего бокового сиденья со стороны водителя**

- Установите узел « ремень безопасности переднего сиденья - пиротехническая катушка переднего ремня безопасности - преднатяжитель поясной лямки ремня безопасности переднего сиденья » .

Установите:

- преднатяжитель поясной лямки ремня безопасности переднего сиденья.
- болт крепления преднатяжителя поясной лямки ремня безопасности на переднем сиденье,
- пиротехническую катушку ремня безопасности на переднем сиденье,
- болт крепления пиротехнической катушки переднего ремня безопасности.

Затяните требуемым моментом:

- болт крепления преднатяжителя поясной лямки ремня безопасности переднего сиденья (**49 Н.м**),
- болт крепления пиротехнической катушки переднего ремня безопасности (**49 Н.м**).

Присоедините:

- разъем преднатяжителя поясной лямки ремня безопасности переднего сиденья,
- разъем пиротехнической катушки переднего ремня безопасности.

- Подсоедините разъем пиротехнической катушки переднего ремня безопасности.

Установите:

- направляющую ремня безопасности переднего бокового сиденья,
- верхний болт крепления ремня безопасности переднего сиденья.

- Затяните требуемым моментом **верхний болт крепления ремня безопасности переднего бокового сиденья (49 Н.м)**.

- Установите кожух.

## 2 - Ремень безопасности переднего бокового сиденья со стороны пассажира

- Установите узел « ремень безопасности переднего сиденья - пиротехническая катушка переднего ремня безопасности » .
- Установите:
  - пиротехническую катушку ремня безопасности на переднем сиденье,
  - болткрепления пиротехнической катушки переднего ремня безопасности,
  - нижний болт крепления ремня безопасности переднего бокового сиденья.
- Затяните требуемым моментом:
  - **болт крепления пиротехнической катушки переднего ремня безопасности (49 Н.м),**
  - **нижний болт крепления ремня безопасности переднего бокового сиденья (49 Н.м).**
- Подсоедините разъем пиротехнической катушки переднего ремня безопасности.
- Установите:
  - направляющую ремня безопасности переднего бокового сиденья,
  - верхний болт крепления ремня безопасности переднего сиденья.
- Затяните требуемым моментом **верхний болт крепления ремня безопасности переднего бокового сиденья (49 Н.м).**
- Установите кожух.

## II - ЗАВЕРШЕНИЕ РАБОТЫ

- Уложите коврик пола.
- Установите:
  - облицовку средней стойки (см. **Облицовка средней стойки: Снятие и установка**) (Глава 71А, Внутренняя отделка кузова),
  - облицовку порога задней двери (с м. **Облицовка порога задней двери: Снятие и установка**) (Глава 71А, Внутренняя отделка кузова),
  - облицовку порога передней двери (с м. **Облицовка порога передней двери: Снятие и установка**) (глава 71А, Внутренняя отделка кузова).

- Подключите аккумуляторную батарею (см. **80А, Аккумуляторная батарея, Аккумуляторная батарея: Снятие и установка, с. 80А-3**) .

### ВАЖНОЕ ЗАМЕЧАНИЕ!

Во избежание несчастных случаев не используйте повторно пиротехнические элементы.

Обязательно о безвредьте п р еднатяжители ремней безопасности или подушки безопасности перед утилизацией автомобиля или одного э лемента (с м. **88С, Подушки безопасности и преднатяжители ремней безопасности, Подушки безопасности и преднатяжители р емней б е зопасности: Переработка и обезвреживание, с. 88С-7**) .

Моменты затяжки 		
болт катушки безопасности заднего бокового сиденья	крепления ремня	49 Н·м
нижний б о л т крепления безопасности заднего бокового сиденья	ремня	49 Н·м
верхний крепления безопасности заднего бокового сиденья	болт ремня	49 Н·м

## СНЯТИЕ

### I - СНЯТИЕ

Снимите:

- заднюю полку (см. **Задняя полка: Снятие и установка**) (Глава 57А, Принадлежности салона),
- облицовку порога задней двери (с м. **Облицовка порога задней двери: Снятие и установка**) (Глава 71А, Внутренняя отделка кузова),
- облицовку пола багажного отделения (см. **Облицовка пола багажного отделения: Снятие и установка**) (Глава 71А, Внутренняя отделка кузова),
- облицовку задней панели (с м. **Внутренняя панель панели задка: Снятие и установка**) (Глава 71А, Внутренняя отделка кузова).

### II - СНЯТИЕ

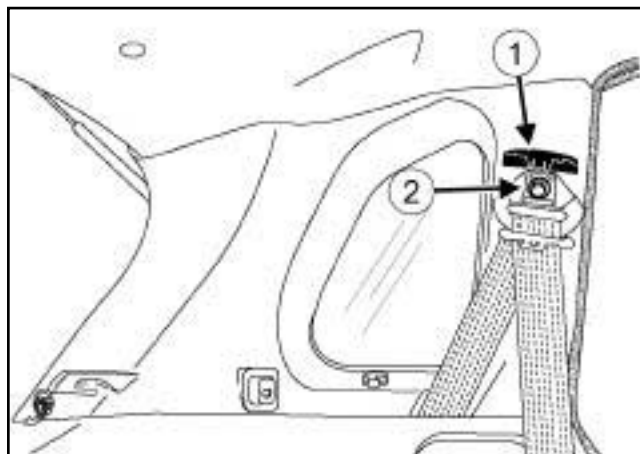

130891

- Снимите заглушку (1) верхнего болта крепления ремня безопасности заднего бокового сиденья.
- Снимите верхний болт крепления ремня безопасности заднего бокового сиденья (2).

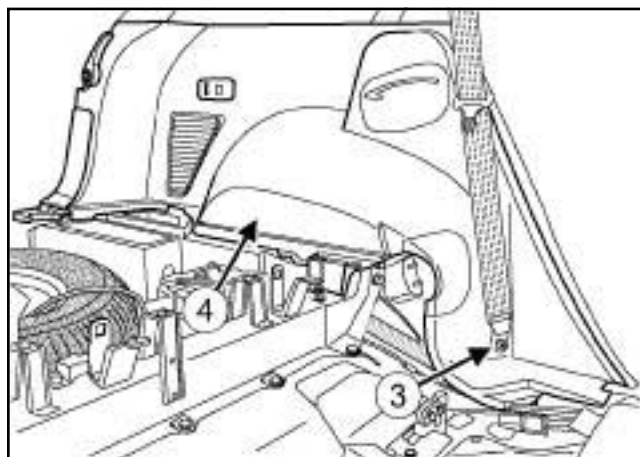

130892

- Снимите:
  - заглушку нижнего болта крепления ремня безопасности заднего бокового сиденья,
  - нижний болт крепления ремня безопасности заднего бокового сиденья (3),
  - нижнюю облицовку задней стойки (4) (см. **Нижняя облицовка задней стойки: Снятие и установка**) (Глава 71А, Внутренняя отделка кузова).

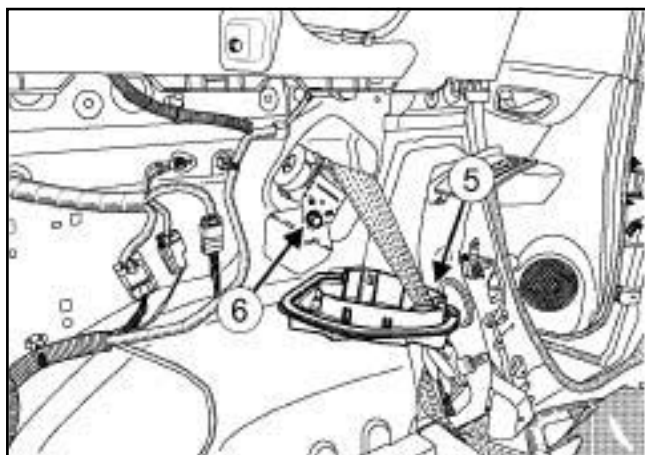

130893

Снимите:

- крышку ремня безопасности заднего бокового сиденья (5) ,
- болт крепления катушки ремня безопасности заднего бокового сиденья (6) ,
- узел « ремень безопасности заднего бокового сиденья - катушка ремня безопасности заднего бокового сиденья » .

## УСТАНОВКА

### I - УСТАНОВКА

- Установите узел « ремень безопасности заднего бокового сиденья - катушка ремня безопасности заднего бокового сиденья » .
- Установите:
  - болт крепления катушки ремня безопасности заднего бокового сиденья,
  - крышку ремня безопасности заднего бокового сиденья.
- Затяните требуемым моментом **болт крепления катушки ремня безопасности заднего бокового сиденья (49 Н.м)**.
- Установите:
  - нижнюю облицовку задней стойки (см. **Нижняя облицовка задней стойки: Снятие и установка**) (Глава 71А, Внутренняя отделка кузова),
  - нижний болт крепления бокового ремня безопасности заднего бокового сиденья.
- Затяните требуемым моментом **нижний болт крепления ремня безопасности заднего бокового сиденья (49 Нбм)**.

Установите:

- заглушку нижнего болта крепления ремня безопасности заднего бокового сиденья,
- верхний болт крепления ремня безопасности заднего бокового сиденья.

Затяните требуемым моментом **верхний болт крепления ремня безопасности заднего бокового сиденья (49 Нбм)**.

- Установите заглушку верхнего болта крепления ремня безопасности заднего бокового сиденья.

### II - ЗАВЕРШЕНИЕ РАБОТЫ

Установите:

- облицовку задней панели (с м. **Внутренняя панель панели задка: Снятие и установка**) (Глава 71А, Внутренняя отделка кузова),
- облицовку пола багажного отделения (см. **Облицовка пола багажного отделения: Снятие и установка**) (Глава 71А, Внутренняя отделка кузова),
- облицовку порога задней двери (см. **Облицовка порога задней двери: Снятие и установка**) (Глава 71А, Внутренняя отделка кузова),
- заднюю полку (см. **Задняя полка: Снятие и установка**) (Глава 57А, Принадлежности салона).



Моменты затяжки 

болт катушки ремня безопасности среднего заднего сиденья	49 Н.м
--	--------

## СНЯТИЕ

## I - СНЯТИЕ

 Снимите:

- подголовники с задних сидений,
- центральный подлокотник заднего сиденья (см. **Центральный подлокотник заднего сиденья: Снятие и установка**) (Глава 79А, Принадлежности сиденья),
- спинку заднего сиденья (см. **Заднее сиденье в сборе: Снятие и установка**) (Глава 76А, Каркасы и салазки задних сидений),
- обивку спинки заднего сиденья (см. **Обивка спинки заднего сиденья, складывающиеся в соотношении 1/3 и 2/3: Снятие и установка**) (Глава 78А, Обивка заднего сиденья).

## II - СНЯТИЕ

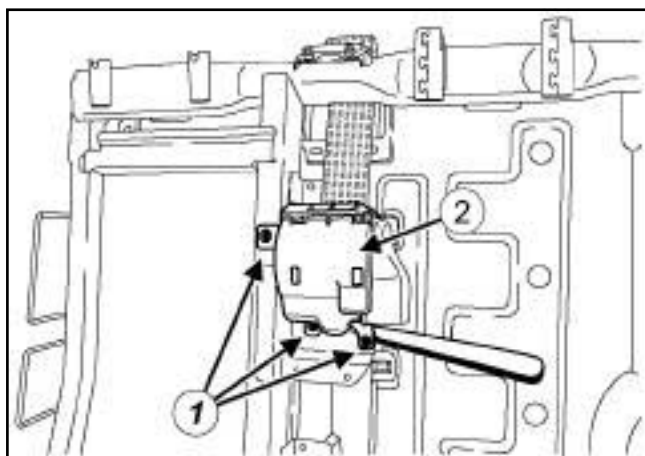

130894

 Снимите:

- фиксаторы (1),
- крышку катушки ремня безопасности заднего среднего сиденья (2).

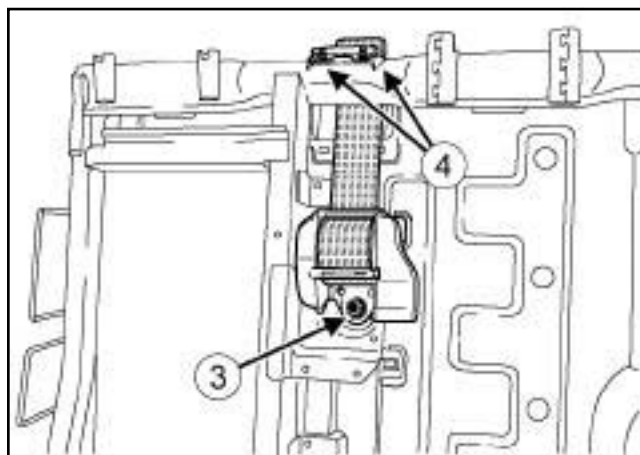

130895

 Снимите:

- болт крепления катушки ремня безопасности заднего среднего сиденья (3),
- гайки крепления (4) направляющей ремня безопасности среднего заднего сиденья,
- узел «ремень безопасности среднего заднего сиденья - катушка ремня безопасности заднего среднего сиденья».

## УСТАНОВКА

## I - УСТАНОВКА

- Установите узел «ремень безопасности среднего заднего сиденья - катушка ремня безопасности заднего среднего сиденья».

 Установите:

- болт крепления катушки ремня безопасности заднего среднего сиденья,
- гайки крепления направляющей ремня безопасности среднего заднего сиденья.

- Затяните требуемым моментом **болт катушки ремня безопасности среднего заднего сиденья (49 Н.м)**.

 Установите:

- крышку катушки ремня безопасности заднего среднего сиденья
- держатели.

## II - ЗАВЕРШЕНИЕ РАБОТЫ

 Установите:

- обивку спинки заднего сиденья (см. **Обивка спинки заднего сиденья, складывающиеся в соотношении 1/3 и 2/3: Снятие и установка**) (Глава 78А, Обивка заднего сиденья),

- спинку заднего сиденья (см. **Заднее сиденье в сборе: Снятие и установка**) (Глава 76А, Каркасы и салазки задних сидений),
- центральный подлокотник заднего сиденья (см. **Центральный подлокотник заднего сиденья: Снятие и установка**) (Глава 79А, Принадлежности сиденья),
- подголовники задних сидений.

**Необходимые приспособления и  
специнструменты**

<b>Car. 1363</b>	Комплект рычагов для снятия обивки.
------------------	-------------------------------------

**СНЯТИЕ**

**I - СНЯТИЕ**

- ❑ Снимите панель управления (см. **Панель управления: Снятие и установка**) (Глава 61А, Система отопления).

**II - СНЯТИЕ**

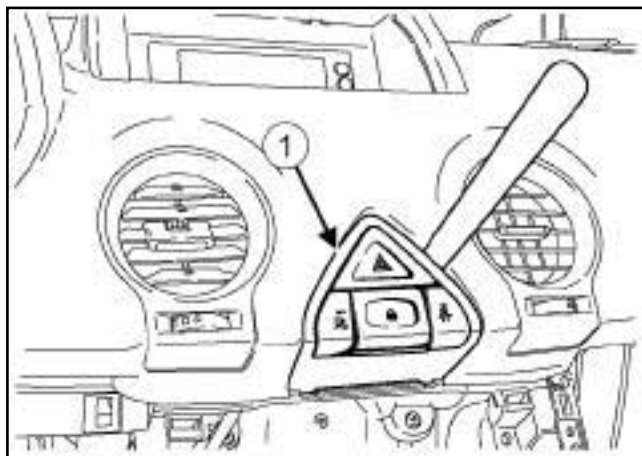

131494

- ❑ Снимите выключатели аварийной сигнализации и центрального замка (1) с помощью приспособления (**Car. 1363**).
- ❑ Разъедините разъемы.

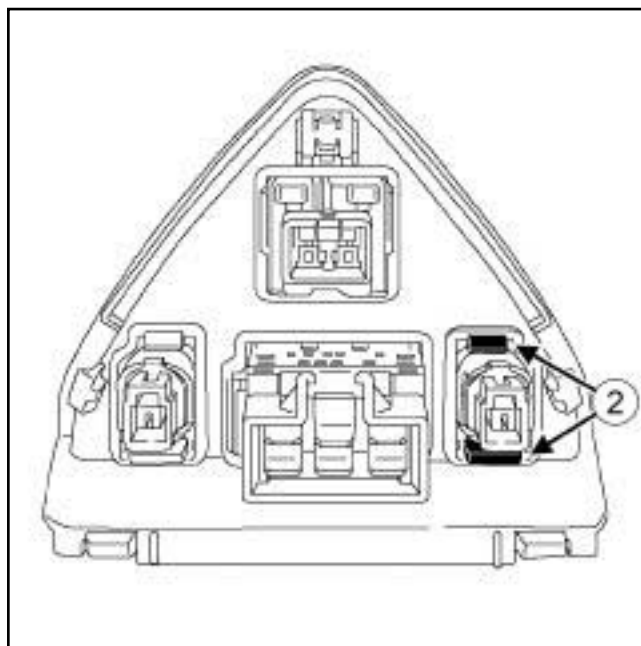

131495

- ❑ Отсоедините фиксаторы (2) с обеих сторон.
- ❑ Снимите сигнальную лампу выключателя блокировки фронтальной подушки безопасности переднего пассажира.

**УСТАНОВКА**

**I - УСТАНОВКА**

- ❑ Установите сигнальную лампу выключателя блокировки фронтальной подушки безопасности переднего пассажира.
- ❑ Соедините разъемы.
- ❑ Установите выключатели аварийной сигнализации и центрального замка.

**II - ЗАВЕРШЕНИЕ РАБОТЫ**

- ❑ Установите панель управления (см. **Панель управления: Снятие и установка**) (Глава 61А, Система отопления).

Необходимые приспособления и  
специнструменты

Car. 1363                      Комплект рычагов для  
снятия обивки.

## СНЯТИЕ

### I - СНЯТИЕ

- ❑ Снимите панель управления (см. **Панель управления: Снятие и установка**) (Глава 61А, Система отопления).

### II - СНЯТИЕ

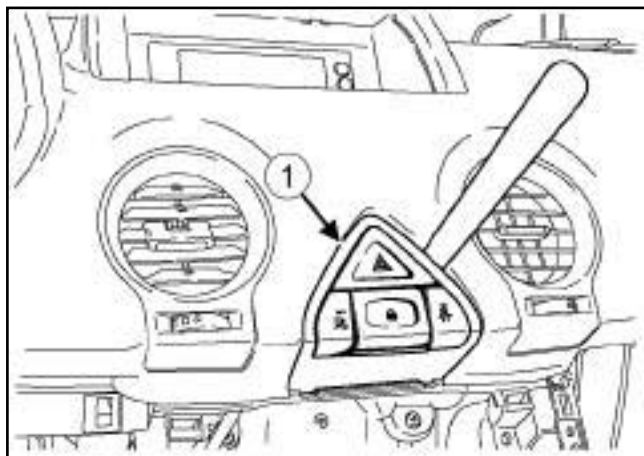

131496

- ❑ Снимите выключатели аварийной сигнализации и центрального замка (1) с помощью приспособления (**Car. 1363**).
- ❑ Разъедините разъемы.

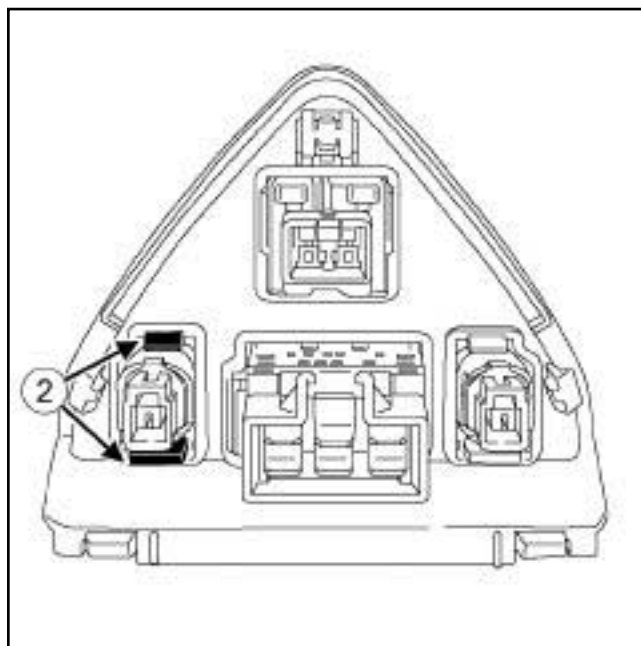

131497

- ❑ Отсоедините фиксаторы (2) с обеих сторон.
- ❑ Снимите сигнальную лампу непристегнутого ремня безопасности со стороны пассажира.

## УСТАНОВКА

### I - УСТАНОВКА

- ❑ Установите сигнальную лампу непристегнутого ремня безопасности со стороны пассажира.
- ❑ Соедините разъемы.
- ❑ Установите выключатели аварийной сигнализации и центрального замка.

### II - ЗАВЕРШЕНИЕ РАБОТЫ

- ❑ Установите панель управления (см. **Панель управления: Снятие и установка**) (Глава 61А, Система отопления).

**Моменты затяжки** ⚠

гайки крепления датчика фронтального удара	<b>11 Н.м</b>
--	---------------

**ВАЖНОЕ ЗАМЕЧАНИЕ!**

Чтобы предотвратить повреждение систем, соблюдайте указания по мерам безопасности и соблюдению чистоты, а также указания по проведению работ при выполнении ремонта (см. **88C, Подушки безопасности и преднатяжители ремней безопасности, Подушки безопасности и преднатяжители ремней безопасности: Меры предосторожности при ремонте, с. 88C-6**).

**ВАЖНОЕ ЗАМЕЧАНИЕ!**

Во избежание несчастных случаев не используйте повторно пиротехнические элементы.

Обязательно обезвредьте преднатяжители ремней безопасности или подушки безопасности перед утилизацией автомобиля и ли одного элемента (см. **88C, Подушки безопасности и преднатяжители ремней безопасности, Подушки безопасности и преднатяжители ремней безопасности: Переработка и обезвреживание, с. 88C-7**).

**СНЯТИЕ**

**I - СНЯТИЕ**



**ВАЖНОЕ ЗАМЕЧАНИЕ!**

Для предотвращения выхода из строя или случайного срабатывания пиротехнических элементов (подушек безопасности или преднатяжителей ремней безопасности) подождите не менее **3 минут** после отсоединения аккумуляторной батареи.

- ☐ Отключите аккумуляторную батарею (см. **80A, Аккумуляторная батарея, Аккумуляторная батарея: Снятие и установка, с. 80A-3**).
- ☐ Снимите передний бампер (см. **Передний бампер: Снятие и установка**) (глава 55A, Наружные защитные элементы).

**II - СНЯТИЕ**

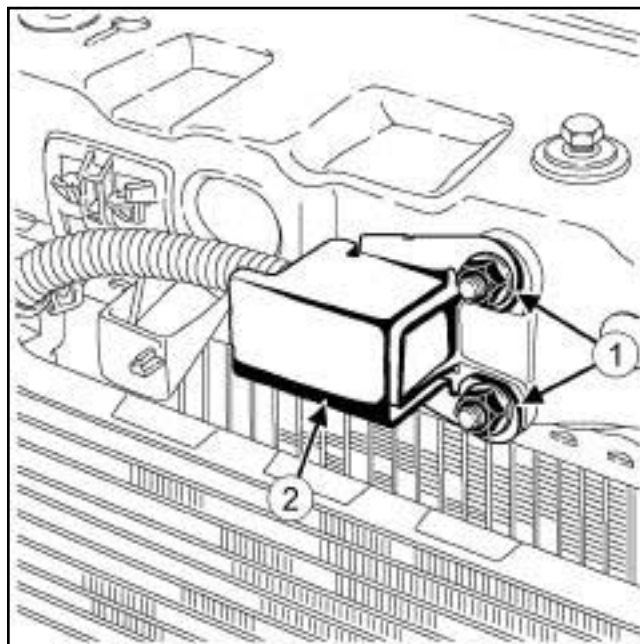

131383

- ☐ Снимите:

- гайки крепления датчика фронтального удара (1),
- крышку датчика фронтального удара (2).

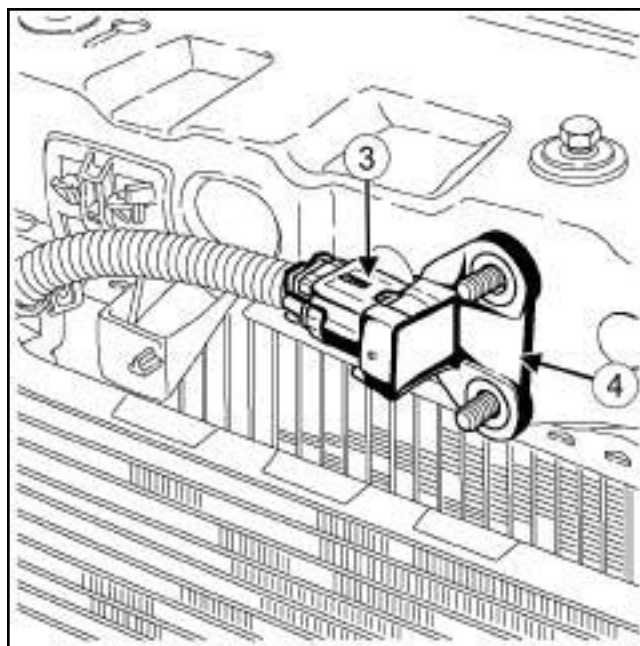

131384

- ☐ Отсоедините разъем датчика фронтального удара (3).
- ☐ Снимите датчик фронтального удара (4).

## УСТАНОВКА

### I - ПОДГОТОВКА К УСТАНОВКЕ

- Обязательно замените гайки крепления датчика фронтального удара.

### II - УСТАНОВКА

- Установите датчик фронтального удара.
- Подсоедините разъем датчика фронтального удара.
- Установите:
  - крышку датчика фронтального удара,
  - гайки крепления датчика фронтального удара.
- Затяните требуемым моментом **гайки крепления датчика фронтального удара (11 Н.м)**.

### III - ЗАВЕРШЕНИЕ РАБОТЫ

- Установите передний бампер (см. **Передний бампер: Снятие и установка**) (глава 55А, Наружные защитные элементы).
- Подключите аккумуляторную батарею (см. **80А, Аккумуляторная батарея, Аккумуляторная батарея: Снятие и установка, с. 80А-3**).

# МЕСТО ВОДИТЕЛЯ

## Прикуриватель: Снятие и установка

# 88D

### СНЯТИЕ

#### I - СНЯТИЕ

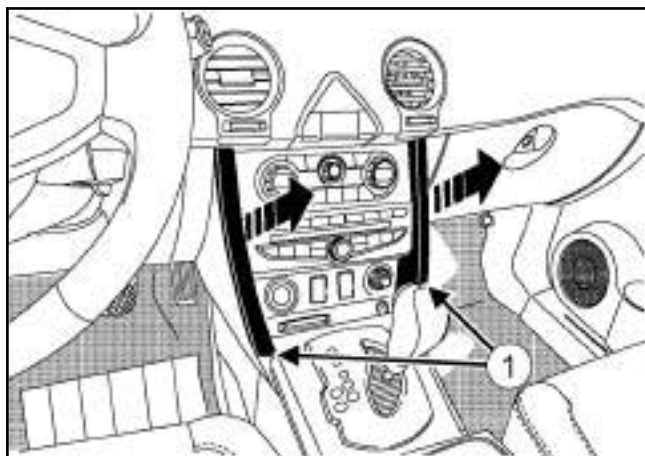

130758

- ❑ Снимите боковую облицовку центральной передней панели (1).

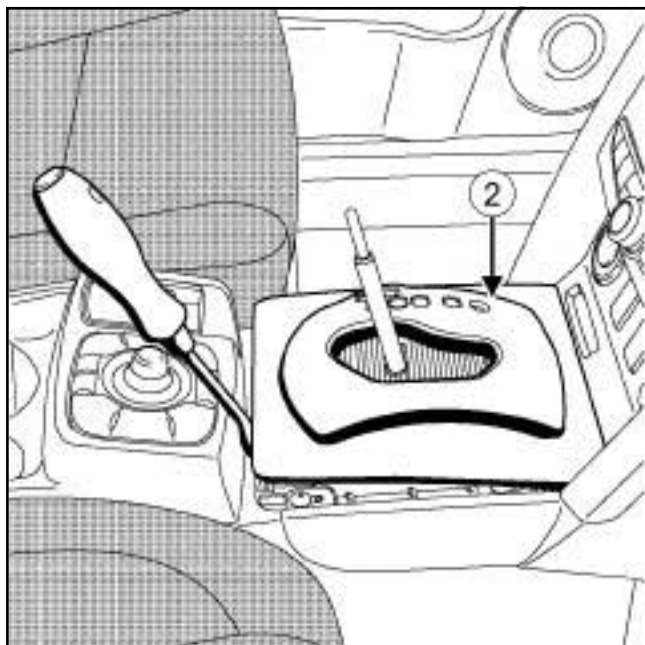

131579

- ❑ Снимите панель (2) с рычага переключения передач (см. **Центральная консоль: Снятие и установка**) (Глава 57А, Принадлежности салона).

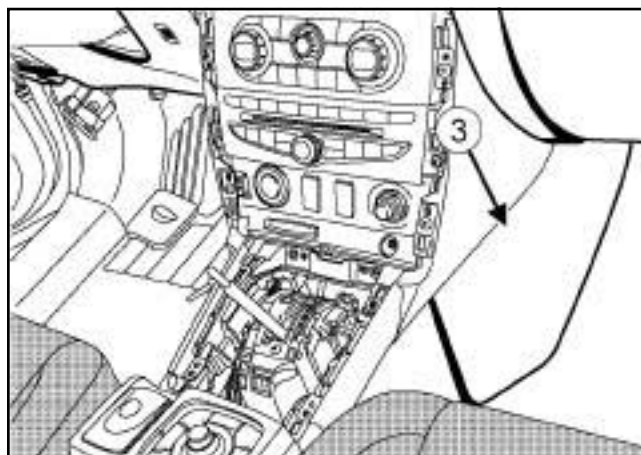

131580

- ❑ Снимите:
  - нижние крышки (3) центральной панели с обеих сторон,
  - вещевой ящик (см. **Вещевой ящик: Снятие и установка**) (Глава 57А, Принадлежности салона).
  - нижний кожух приборной панели со стороны водителя (см. **Приборная панель: Снятие и установка**) (Глава 57А, Принадлежности салона).

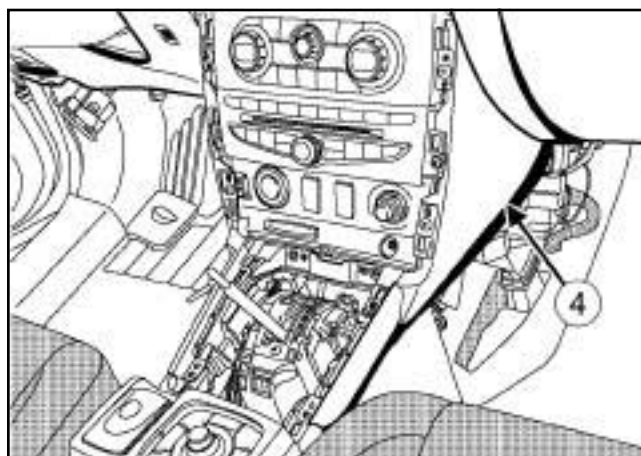

131581

- ❑ Снимите:
  - нижнюю облицовку (4) центральной панели с обеих сторон,
  - чейнджер компакт-дисков (см. **86А, Аудиосистема, Чейнджер компакт-дисков: Снятие и установка, с. 86А-15**),
  - аудиосистему (см. **86А, Аудиосистема, Аудиосистема: Снятие и установка, с. 86А-4**).

# МЕСТО ВОДИТЕЛЯ

## Прикуриватель: Снятие и установка

# 88D

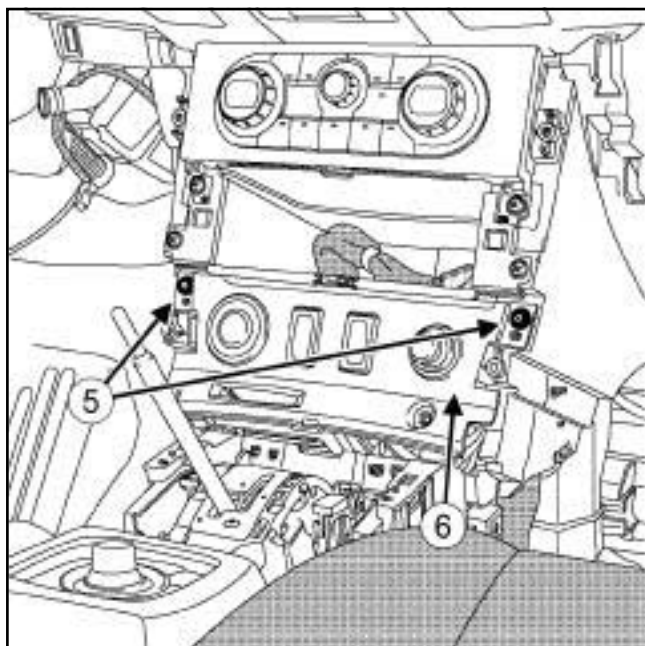

131582

- ❑ Снимите:
  - болты крепления панели управления стартером (5),
  - панель управления стартером (6).

- ❑ Разъедините разъемы.

### II - СНЯТИЕ

- ❑ Снимите прикуриватель.

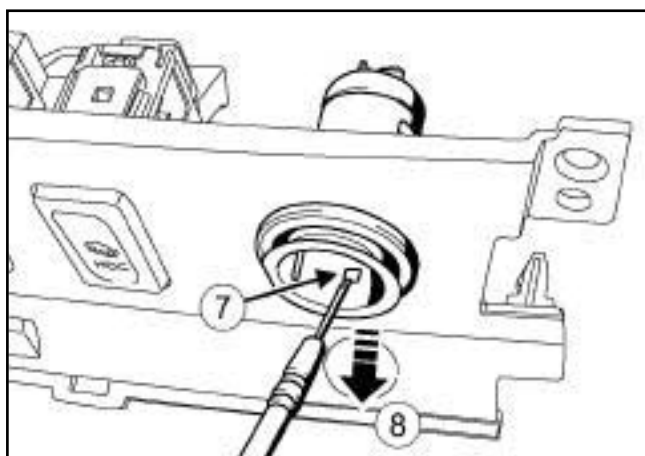

132546

- ❑ Удерживайте пластмассовый держатель в отжатом положении в точке (7) небольшой отверткой с плоским лезвием.
- ❑ Снимите держатель прикуривателя в направлении (8).

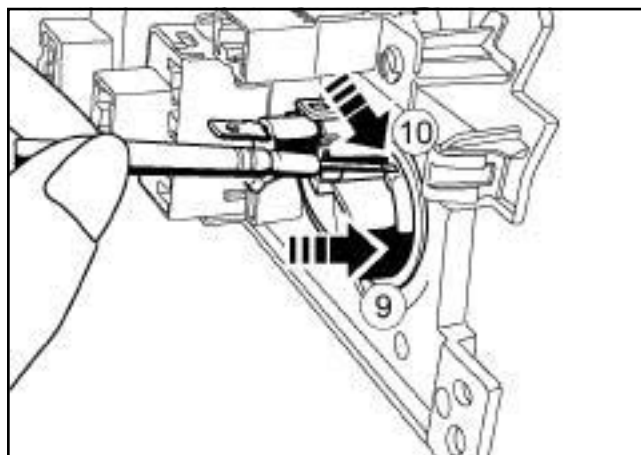

132547

- ❑ Снимите разъем прикуривателя в направлении (9), потянув его в направлении (10) с помощью небольшой отвертки с плоским лезвием.

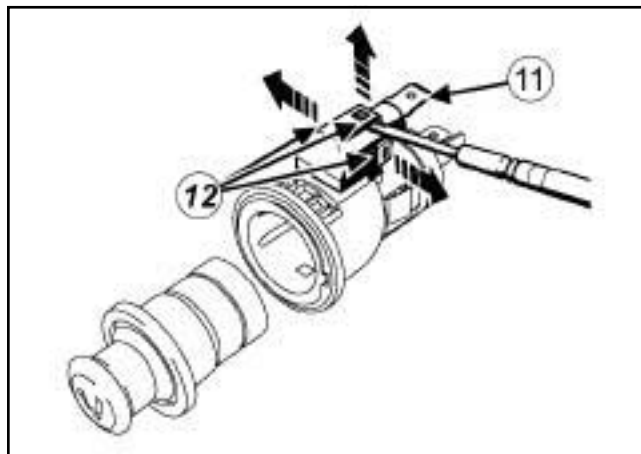

132548

- ❑ Отсоедините держатель лампы (11), сняв фиксаторы (12) с помощью отвертки с плоским лезвием.

### УСТАНОВКА

#### I - УСТАНОВКА

- ❑ Защелкните держатель лампы подсветки прикуривателя.
- ❑ Установите:
  - разъем прикуривателя на панели,
  - панель прикуривателя,
  - прикуриватель.

#### II - ЗАВЕРШЕНИЕ РАБОТЫ

- ❑ Соедините разъемы.



# МЕСТО ВОДИТЕЛЯ

## Прикуриватель: Снятие и установка

88D

□ Установите:

- панель управления стартером,
- болты крепления панели управления стартером,
- аудиосистему (с м . 86А , **Аудиосистема, Аудиосистема: Снятие и установка, с. 86А-4**) ,
- чейнджер компакт-дисков (с м . 86А, **Аудиосистема, Чейнджер компакт-дисков: Снятие и установка, с. 86А-15**) ,
- нижнюю облицовку центральной панели с обеих сторон,
- нижний кожух приборной панели со стороны водителя (с м. **Приборная панель: Снятие и установка**) (Глава 57А, Принадлежности салона),
- вещевого ящик (с м. **Вещевой ящик: Снятие и установка**) (Глава 57А, Принадлежности салона).
- нижние кожухи центральной панели с обеих сторон,
- панель рычага переключения передач (с м. **Центральная консоль: Снятие и установка**) (Глава 57А, Принадлежности салона),
- боковую облицовку центральной передней панели.