

7 Обивка салона и сиденья

- 71** ВНУТРЕННЯЯ ОТДЕЛКА КУЗОВА
- 72** ОБИВКА БОКОВЫХ ОТКРЫВАЮЩИХСЯ ЭЛЕМЕНТОВ КУЗОВА
- 73** ОБИВКА НЕБОКОВЫХ ОТКРЫВАЮЩИХСЯ ЭЛЕМЕНТОВ КУЗОВА
- 75** КАРКАС И САЛАЗКИ ПЕРЕДНИХ СИДЕНИЙ
- 76** КАРКАС ЗАДНИХ СИДЕНИЙ
- 77** ОБИВКА ПЕРЕДНЕГО СИДЕНЬЯ
- 78** ОБИВКА ЗАДНЕГО СИДЕНЬЯ

XL0B - XL0C

Обивка салона и сиденья

Содержание

	Стр.		Стр.
71	ВНУТРЕННЯЯ ОТДЕЛКА КУЗОВА		
A	Облицовка стойки проема ветрового окна	71-1	
B	Облицовка стойки кабины	71-2	
C	Облицовка переднего порога	71-3	
D	Обивка крыши кабины	71-4	
E	Обивка задней части крыла	71-5	
F	Облицовка заднего крыла	71-7	
G	Задняя облицовка порога	71-8	
H	Коврик задней части пола	71-9	
I	Коврик передней части пола	71-10	
72	ОБИВКА БОКОВЫХ ОТКРЫВАЮЩИХСЯ ЭЛЕМЕНТОВ КУЗОВА		
A	Обивка передней двери	72-1	
B	Обивка боковой сдвижной двери	72-3	
73	ОБИВКА НЕБОКОВЫХ ОТКРЫВАЮЩИХСЯ ЭЛЕМЕНТОВ КУЗОВА		
A	Обивка капота	73-1	
B	Обивка двери багажного отделения	73-2	
75	КАРКАС И САЛАЗКИ ПЕРЕДНИХ СИДЕНИЙ		
A	Сиденье в сборе	75-1	
B	Каркас спинки сиденья	75-3	
C	Основание механизма регулировки и салазки сиденья	75-6	
D	Гидроцилиндр регулировки сиденья по высоте	75-8	
E	Многоместное сиденье в сборе	75-10	
76	КАРКАС И САЛАЗКИ ЗАДНИХ СИДЕНИЙ		
A	Многоместное сиденье в сборе	76-1	
B	Замок и привод блокировки многоместного сиденья второго ряда	76-3	
C	Нижние фиксаторы задних многоместных сидений	76-6	
D	Нижние замки заднего многоместного сиденья второго ряда	76-8	
77	ОБИВКА ПЕРЕДНЕГО СИДЕНЬЯ		
A	Обивка спинки сиденья	77-1	
B	Обивка подушки сиденья	77-2	
78	ОБИВКА ЗАДНЕГО СИДЕНЬЯ		
A	Обивка спинки сиденья первого ряда	78-1	
B	Обивка спинки сиденья второго ряда	78-3	
C	Обивка подушек многоместных сидений	78-5	

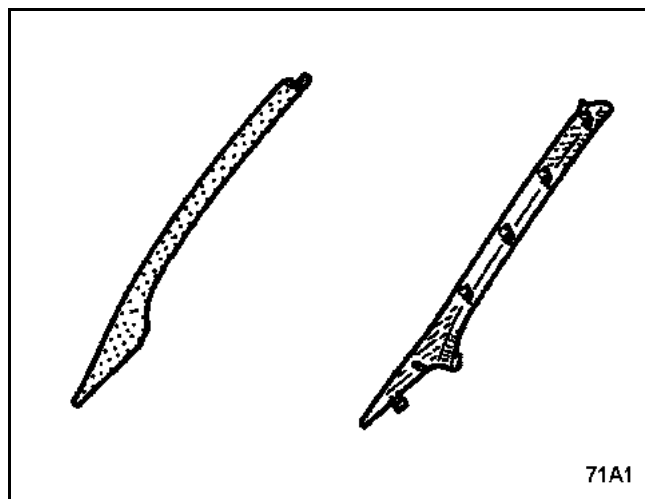

СНЯТИЕ

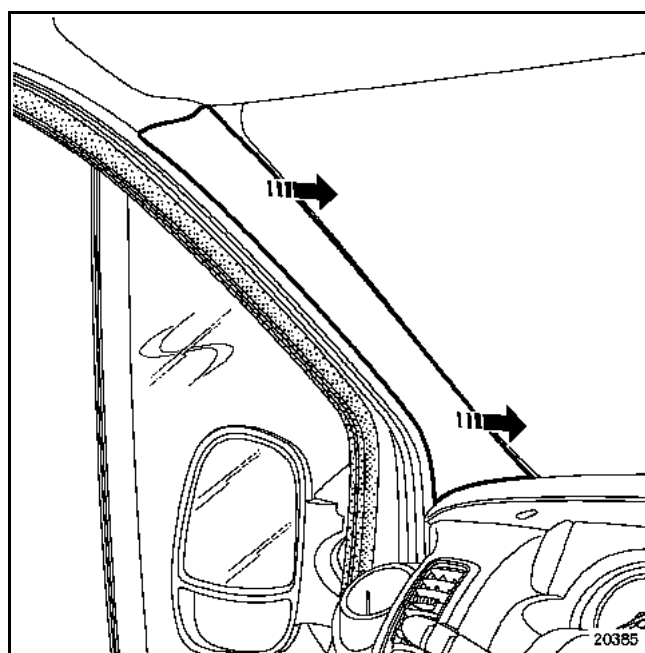

Частично снимите уплотнитель передней двери.

Отсоедините от фиксаторов облицовку стойки
проема ветрового окна.

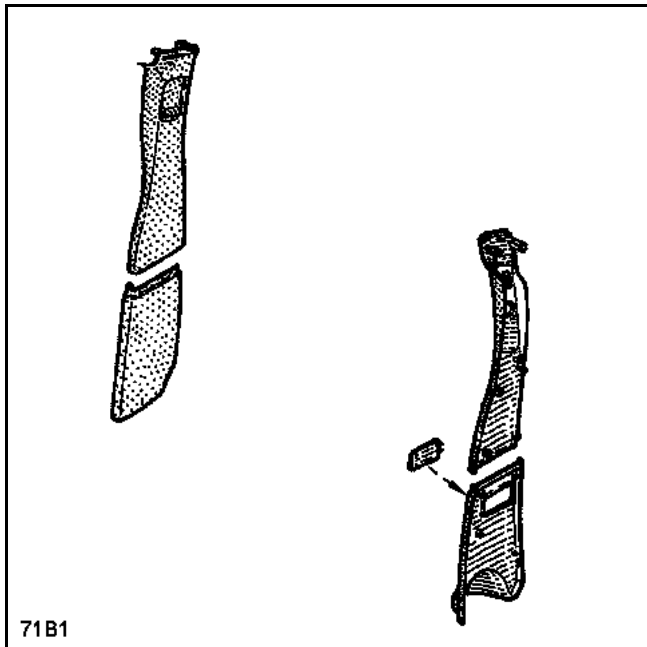

Снимите:

- крепление ремня безопасности на передних сиденьях,
- облицовку верхнего рельса боковой сдвижной двери,
- уплотнители проема передней двери и боковой сдвижной двери (частично).

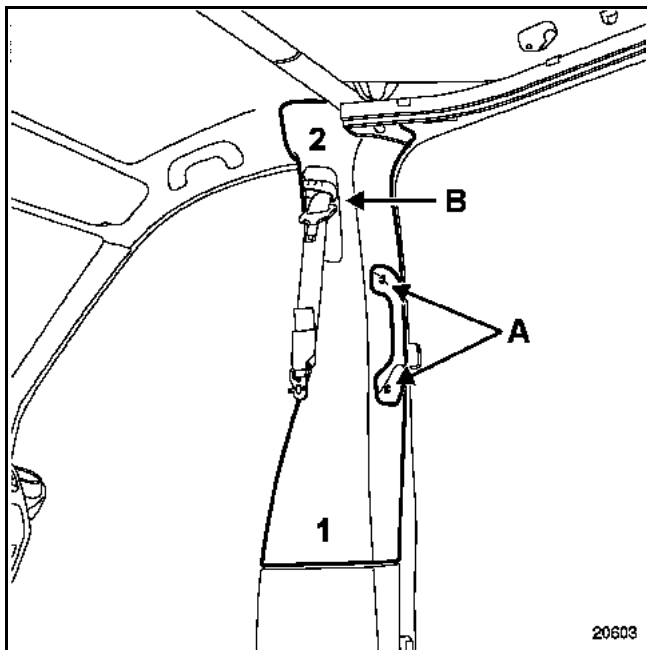

Отсоедините от фиксаторов две крышки (А), чтобы иметь возможность снять два крепления поручня.

Отсоедините от фиксаторов облицовку (1), затем (2).

Аккуратно снимите облицовку, чтобы не повредить декоративную накладку (В).

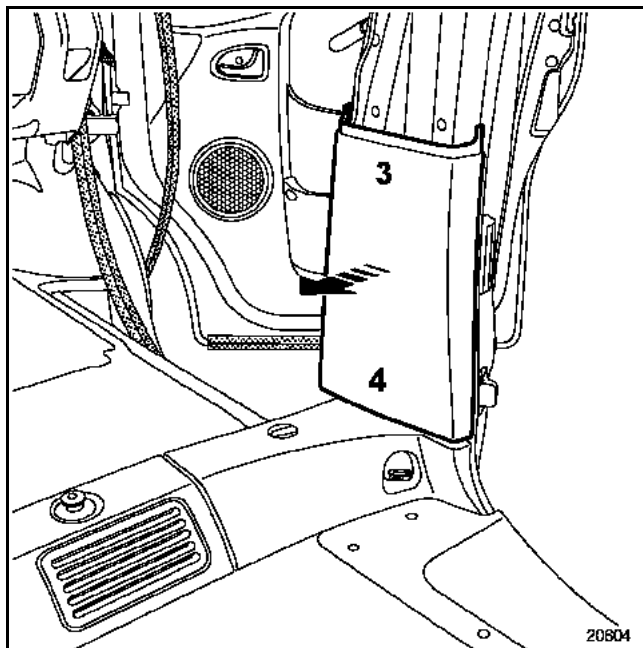

Отсоедините от фиксаторов облицовку в верхней части (3), затем в нижней части (4).

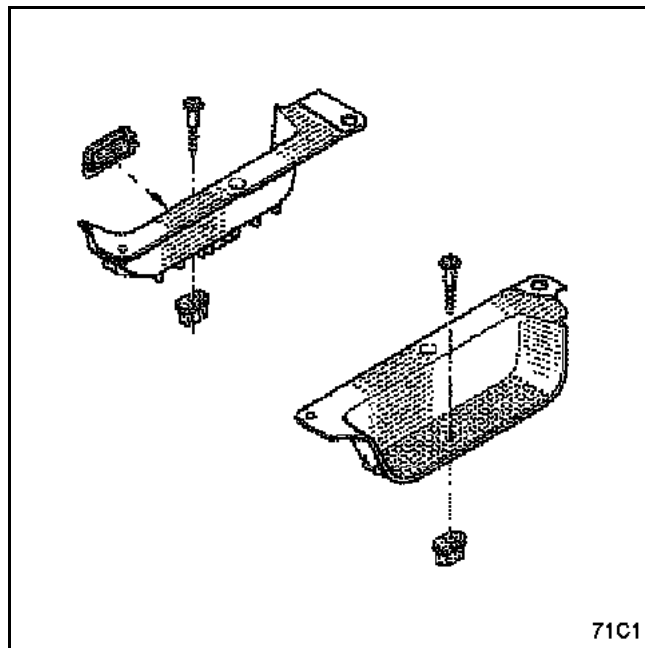

СНЯТИЕ

Снимите:

- передние сиденья,
- распорные втулки крепления сидений,

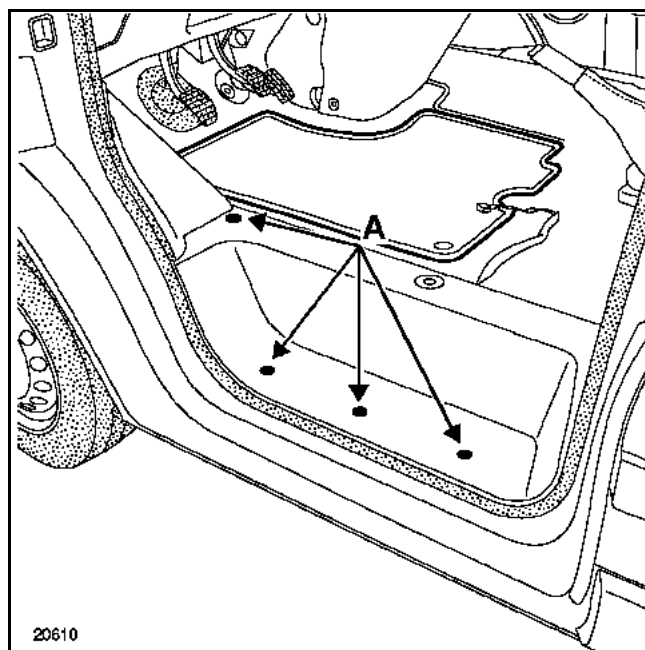

- четыре болта крепления (А), затем освободите подножку.

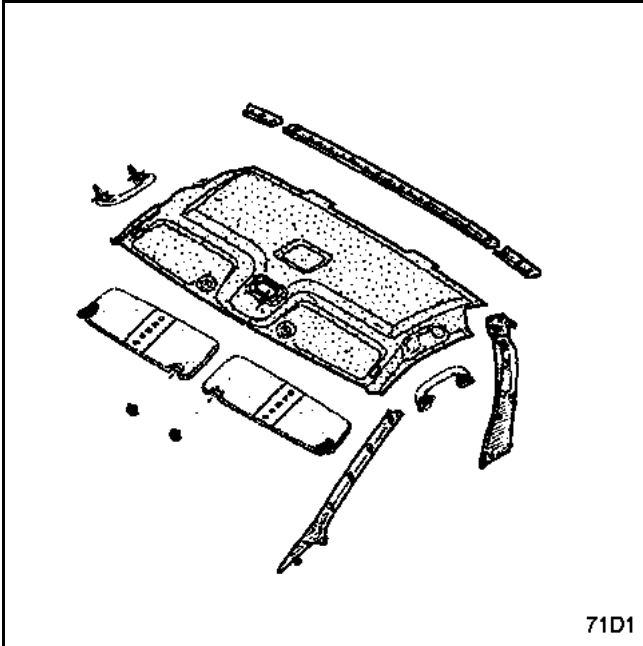

СНЯТИЕ

Снимите:

- верхние облицовки стойки кабины,
- облицовки стойки проема ветрового стекла.

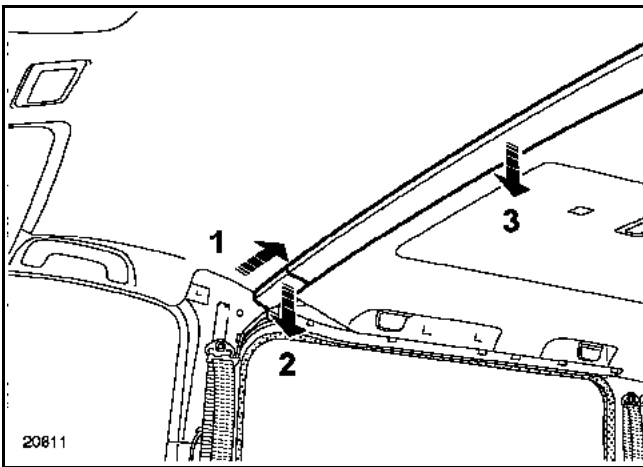

Отсоедините от фиксаторов боковую часть облицовки (1)

Отсоедините облицовку (2).

Отсоедините от фиксаторов центральную часть облицовки (3).

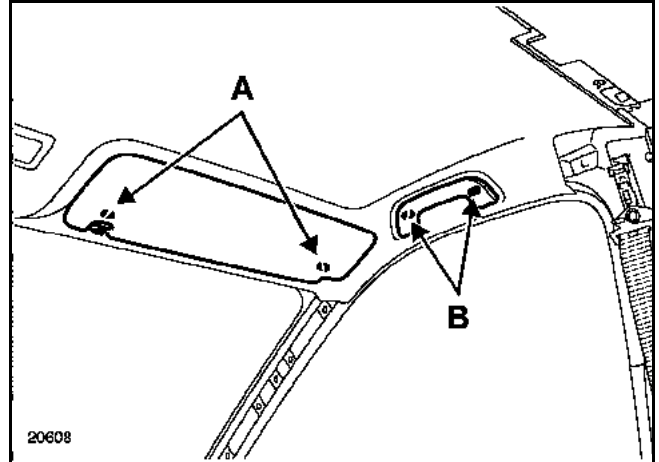

Отсоедините от фиксаторов солнцезащитный козырек, затем поверните козырек к двери.

Снимите крепления (A).

Отсоедините с помощью приспособления

Car. 1597:

- фиксаторы (B) поручней, затем потяните за поручень, чтобы его снять,
- фонарь плафона освещения.

Снимите обивку крыши.

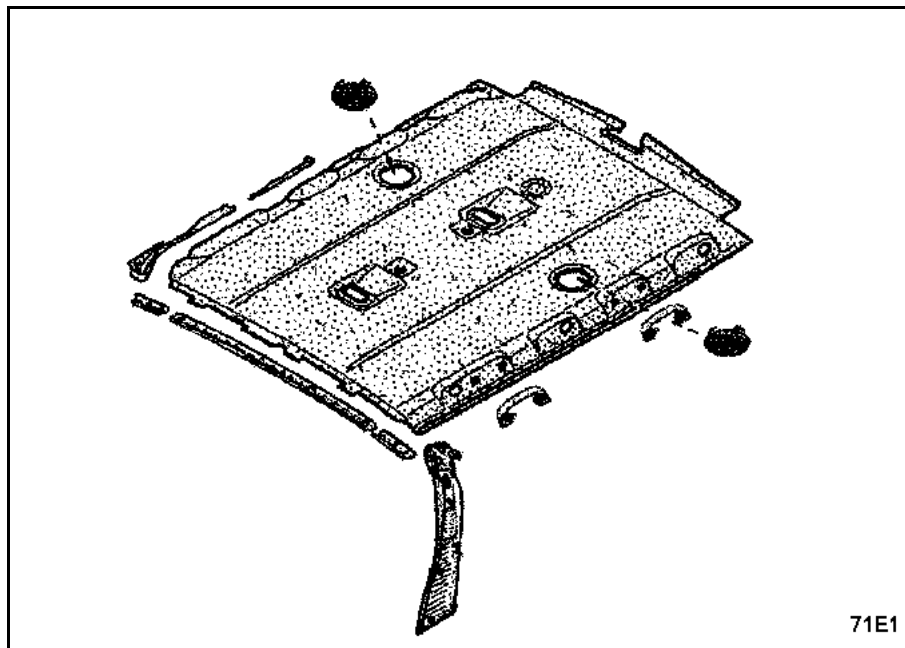

СНЯТИЕ

Снимите верхнюю облицовку стойки кабины.

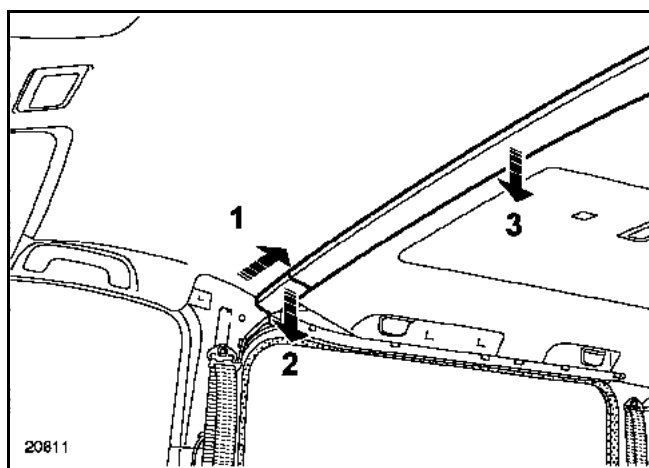

Отсоедините от фиксаторов боковую часть облицовки (1).

Отсоедините облицовку (2).

Отсоедините от фиксаторов центральную часть облицовки (3).

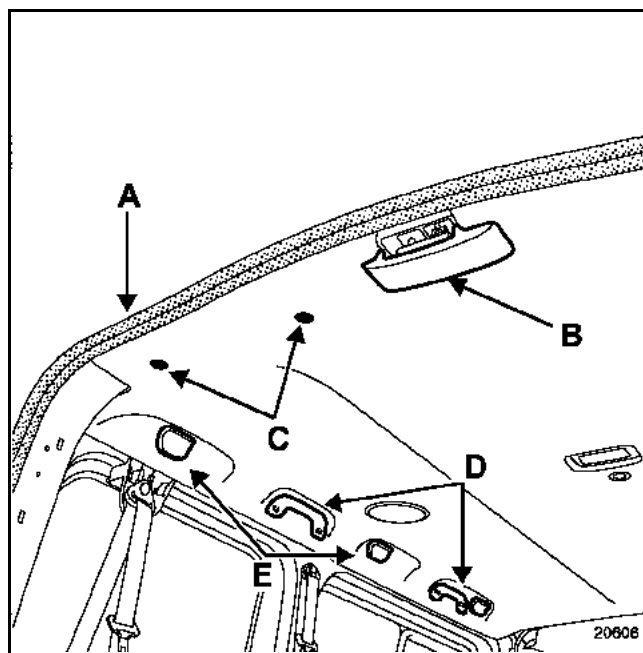

Снимите:

- уплотнитель двери багажного отделения (A) (частично),
- крышку фиксатора (B),
- четыре фиксатора (C),
- четыре поручня (D),
- четыре крышки крепления сеток (E) (см. рисунок ниже).

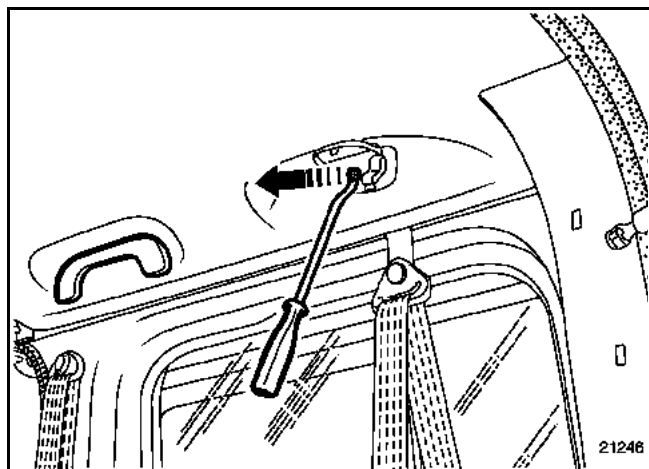

Снимите фиксирующий выступ, затем крышку.

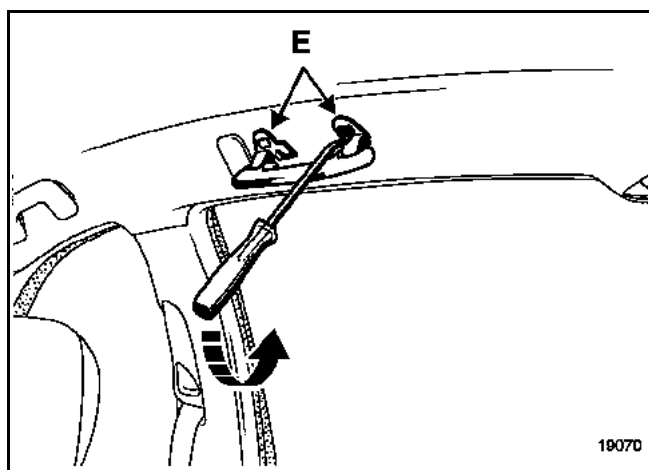

Отсоедините фиксирующие выступы (E) (они выступают на один сантиметр), затем снимите поручни, потянув их сверху.

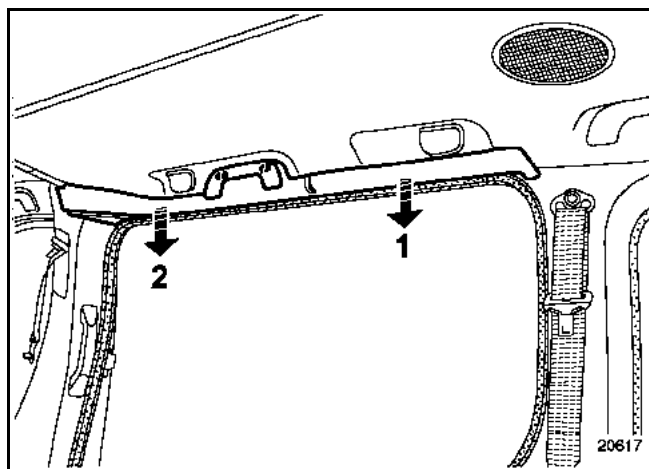

Снимите:
– поручень,
– облицовку верхнего рельса боковой сдвижной двери в месте (1), затем в месте (2).

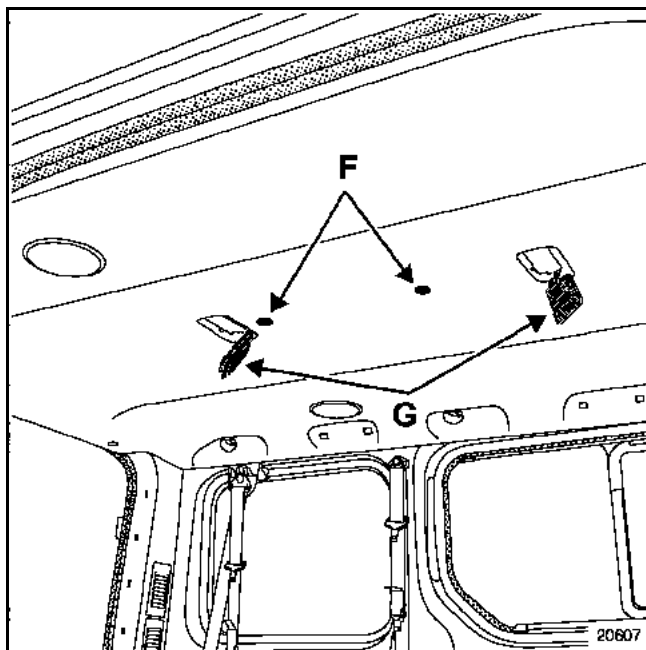

С помощью приспособления Car. 1363 снимите:
– два плафона освещения (F),
– два фиксатора (G), затем отсоедините обивку крыши, потянув ее в сторону задней части автомобиля (вдвоем с помощником).

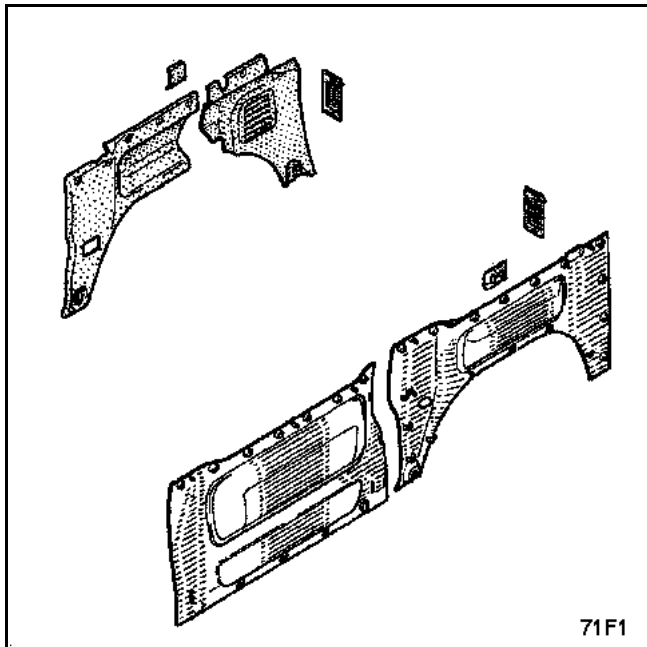

СНЯТИЕ

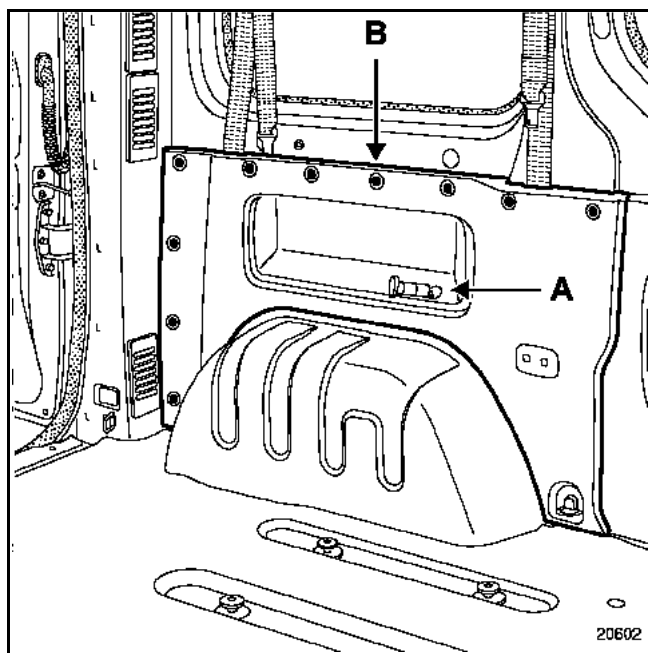

Снимите розетку на **12 В** (А), затем разъедините разъем.

С помощью щипцов для снятия держателей обивок и облицовок снимите:

- фиксаторы (В),
- панель облицовки.

Снимите:

- облицовку стойки кабины,
- центральную нижнюю облицовку,

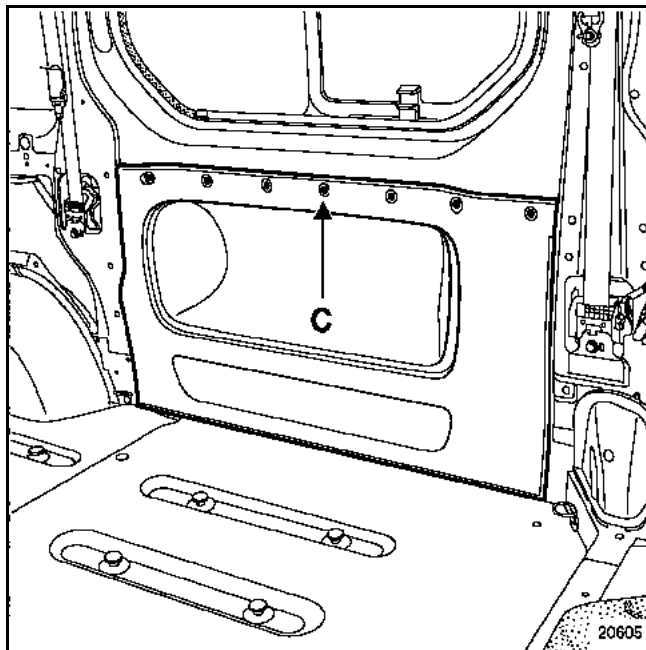

- фиксаторы (С),
- панель облицовки.

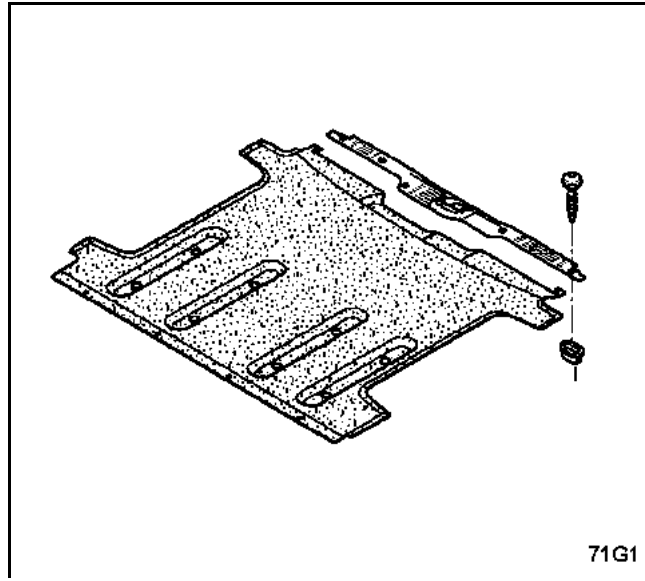

СНЯТИЕ

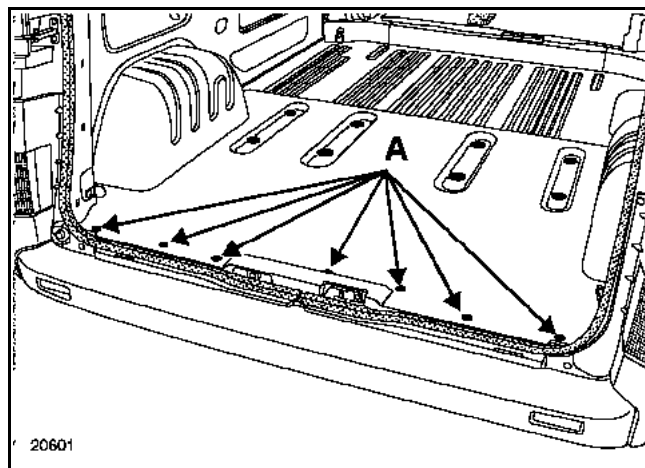

Снимите болты крепления (А) облицовки порога, затем снимите облицовку.

СНЯТИЕ центральной части коврика багажного отделения

Снимите:

- сиденья водителя и пассажира,
- два задних многоместных сиденья,

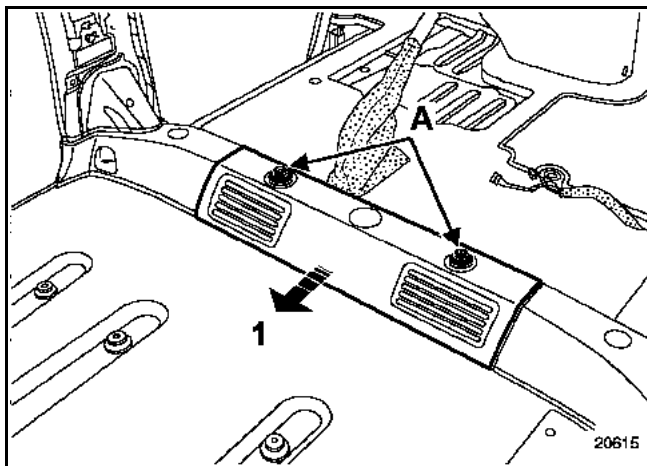

- два штифта крепления передних сидений (А),
затем снимите облицовку, как показано выше (1),

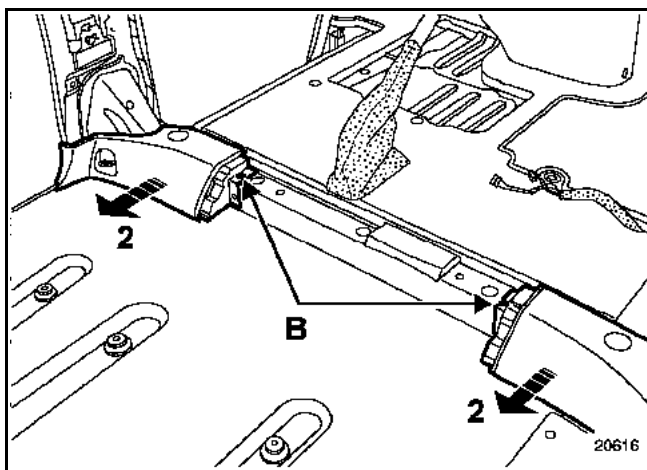

- крепления (В), затем снимите облицовку (2).

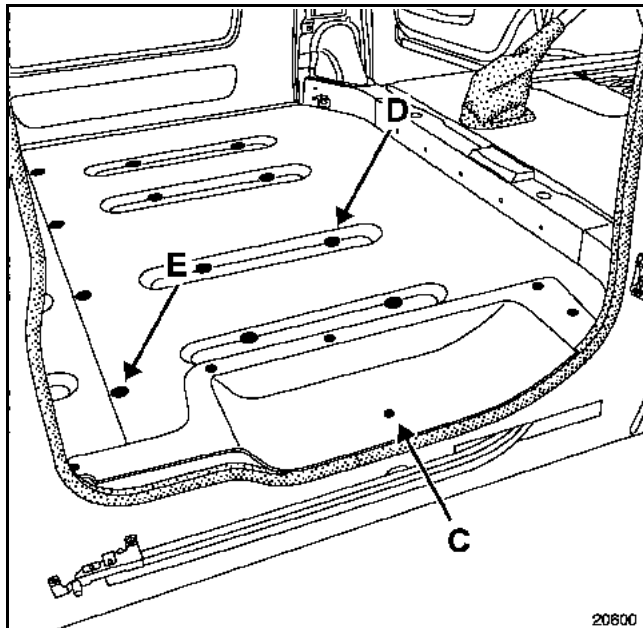

Снимите:

- крепления подножки (С),
- восемь штифтов крепления многоместного сиденья (D),
- четыре фиксатора (Е),
- коврик.

Коврик задней части багажного отделения

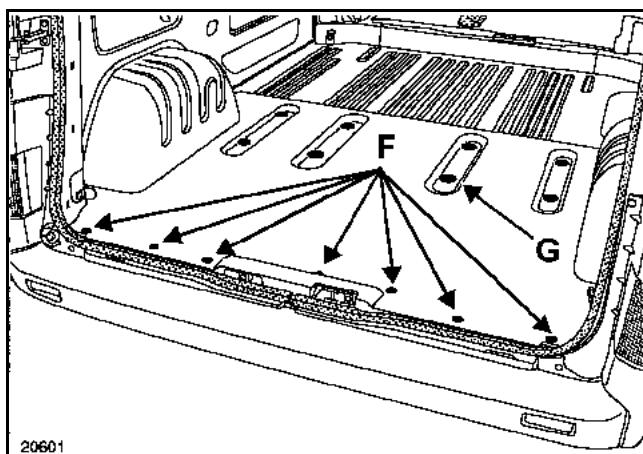

Снимите:

- болты крепления облицовки порога (F),
- восемь штифтов анкерного крепления (G) многоместного сиденья, затем снимите коврик.

МОМЕНТ ЗАТЯЖКИ, даН.м



Штифты крепления многоместных сидений

4,4

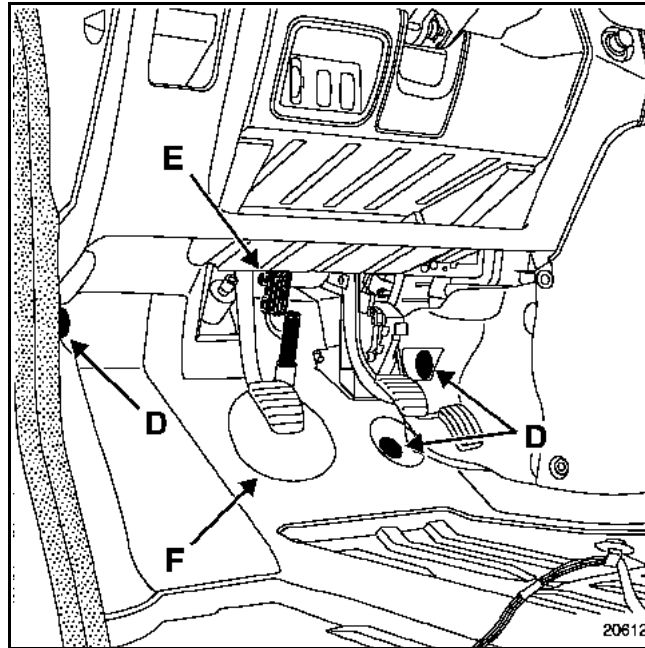

Частично снимите уплотнитель двери.

Снимите:

- три фиксатора (D),
- два болта крепления (E) рулевой колонки, затем снимите колонку,
- уплотнительный чехол (F),
- коврик кабины, стараясь освободить вырез под рулевую колонку.

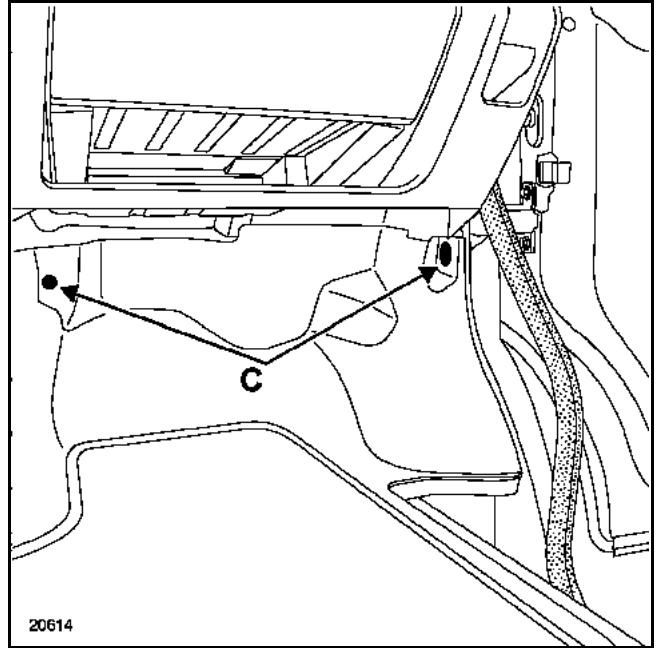
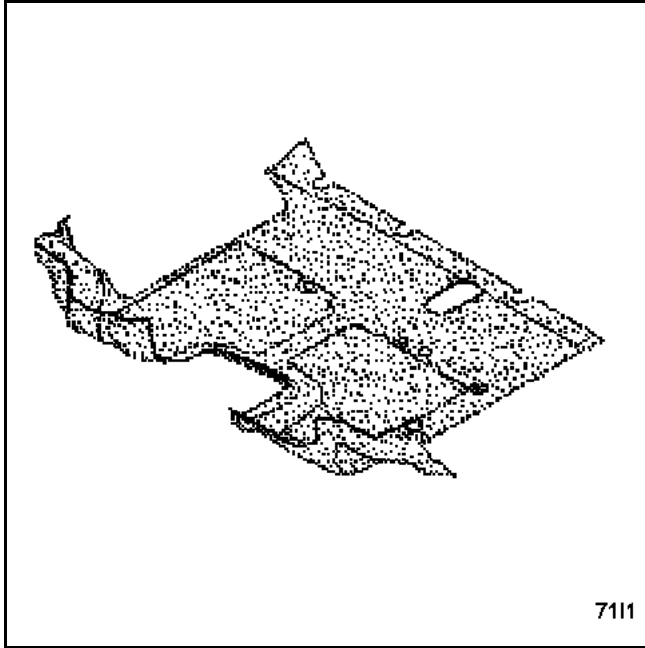

СНЯТИЕ

Снимите:

- передние сиденья,

Частично снимите уплотнитель двери.

Снимите два фиксатора (С).

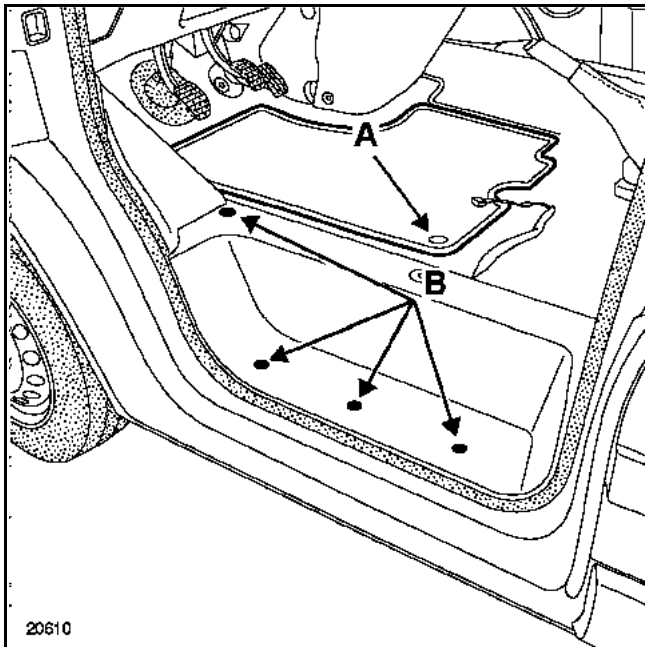

- коврик (А) отделения аккумуляторной батареи,
- крепления подножки (В), затем снимите подножку.

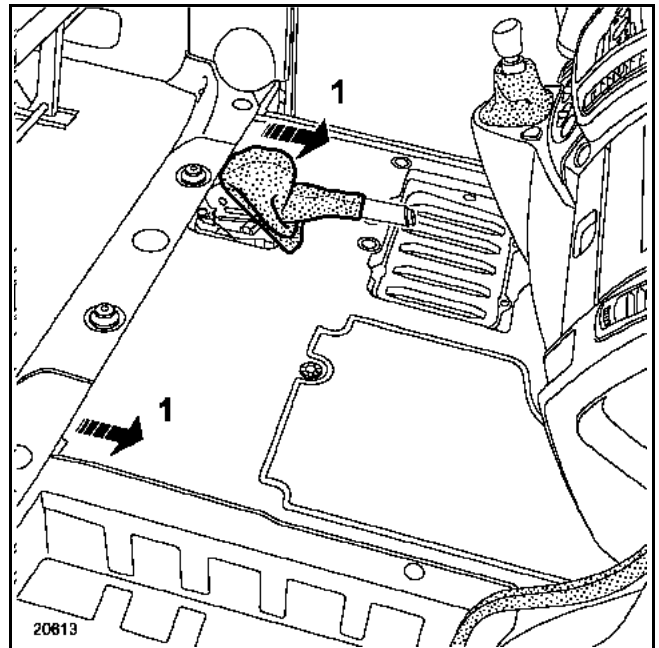

Отсоедините от фиксаторов чехол рычага привода стояночного тормоза.

Отсоедините коврик в месте (1) от нижних облицовок, затем от рычага привода стояночного тормоза.

Облицовка передней двери

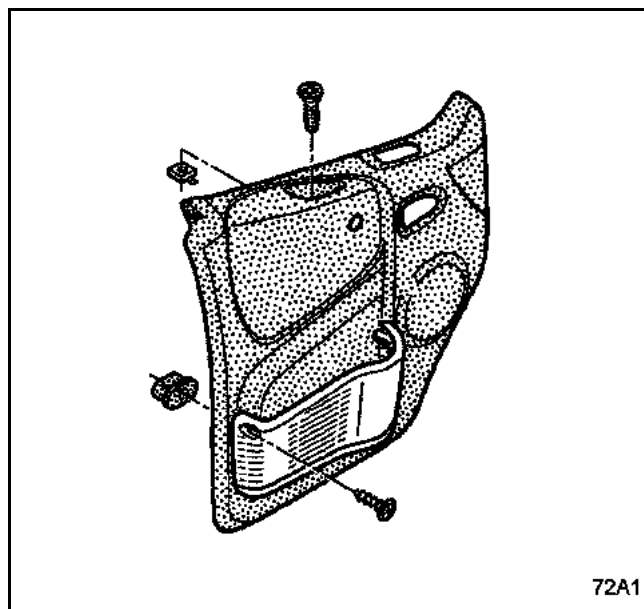

СНЯТИЕ

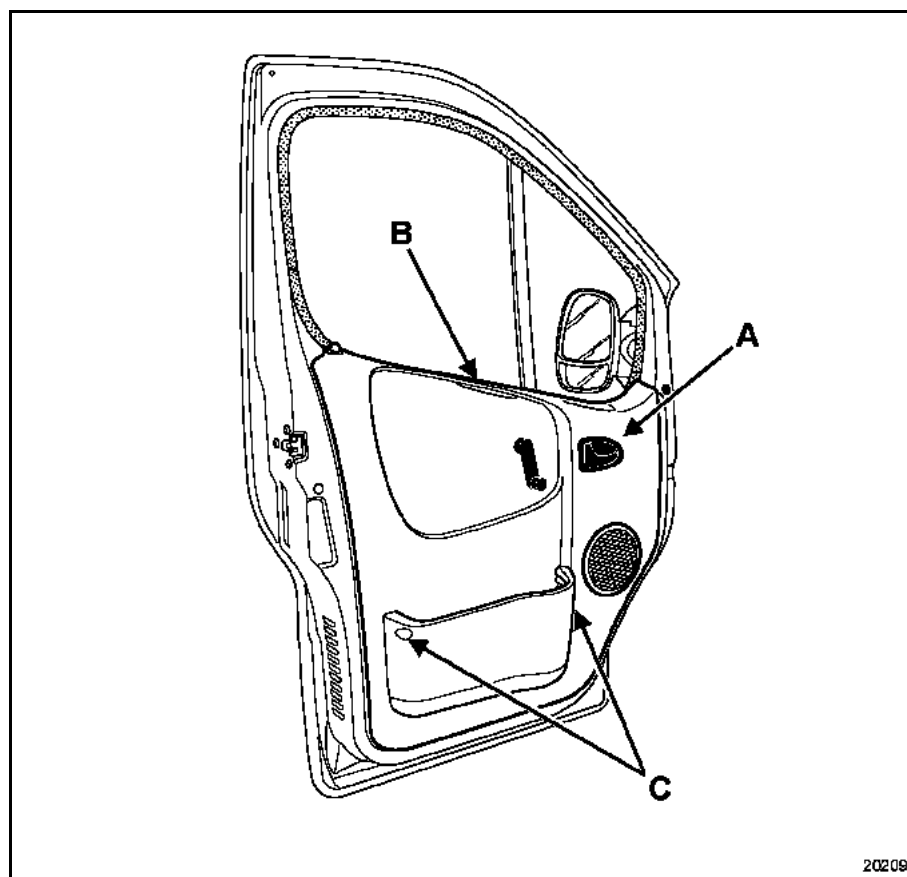

Снимите:

- крепежный болт (A), затем внутреннюю ручку привода замка двери,
- болт крепления (B) вытяжной,
- крепежные болты (C),
- ручку стеклоподъемника.

Отсоедините панель.

Облицовка передней двери

ОСОБЕННОСТИ для модификаций, оснащенных электростеклоподъемником

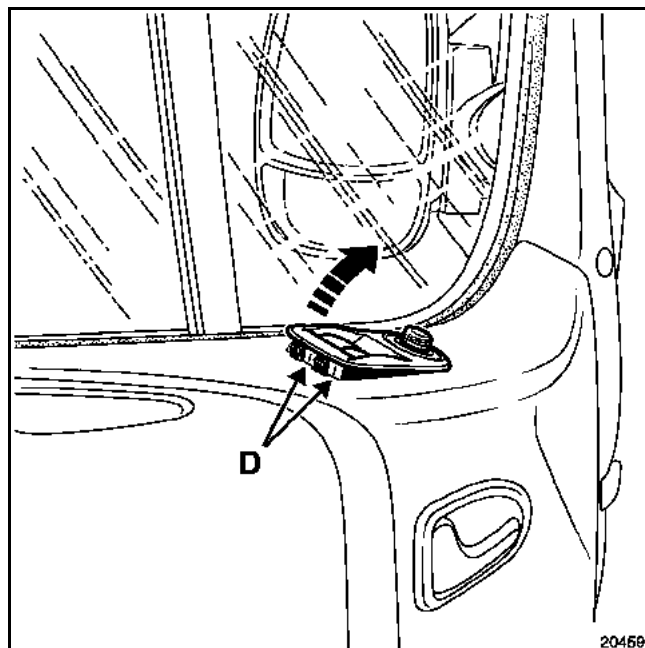

Снимите переключатель стеклоподъемника в точке (D).

Разъедините разъемы.

Отсоедините панель.

УСТАНОВКА

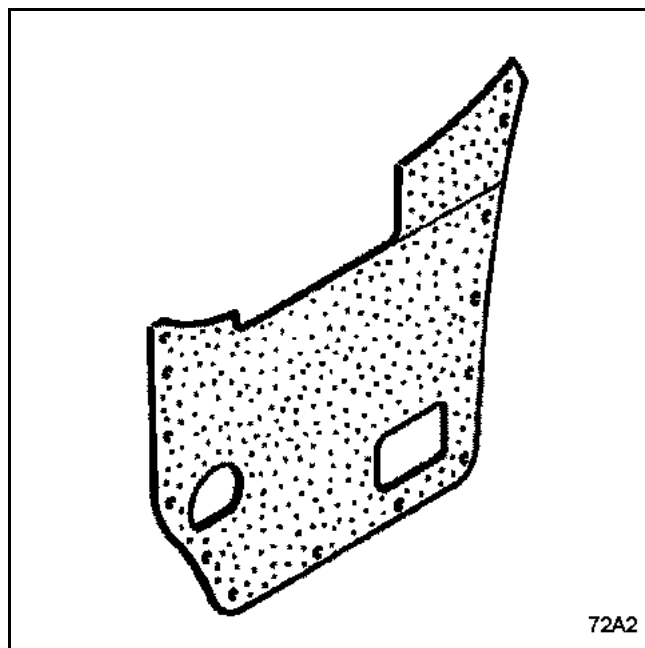

Обязательно заменяйте защитную самоклеящуюся ленту на новую после каждого снятия ленты.

Обивка боковой сдвижной двери

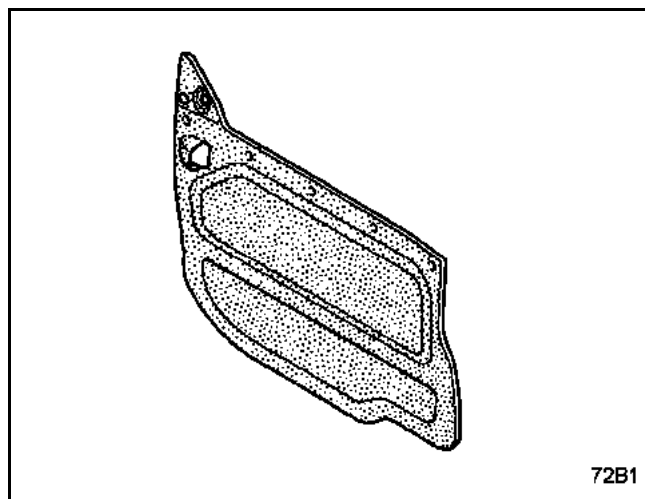

СНЯТИЕ

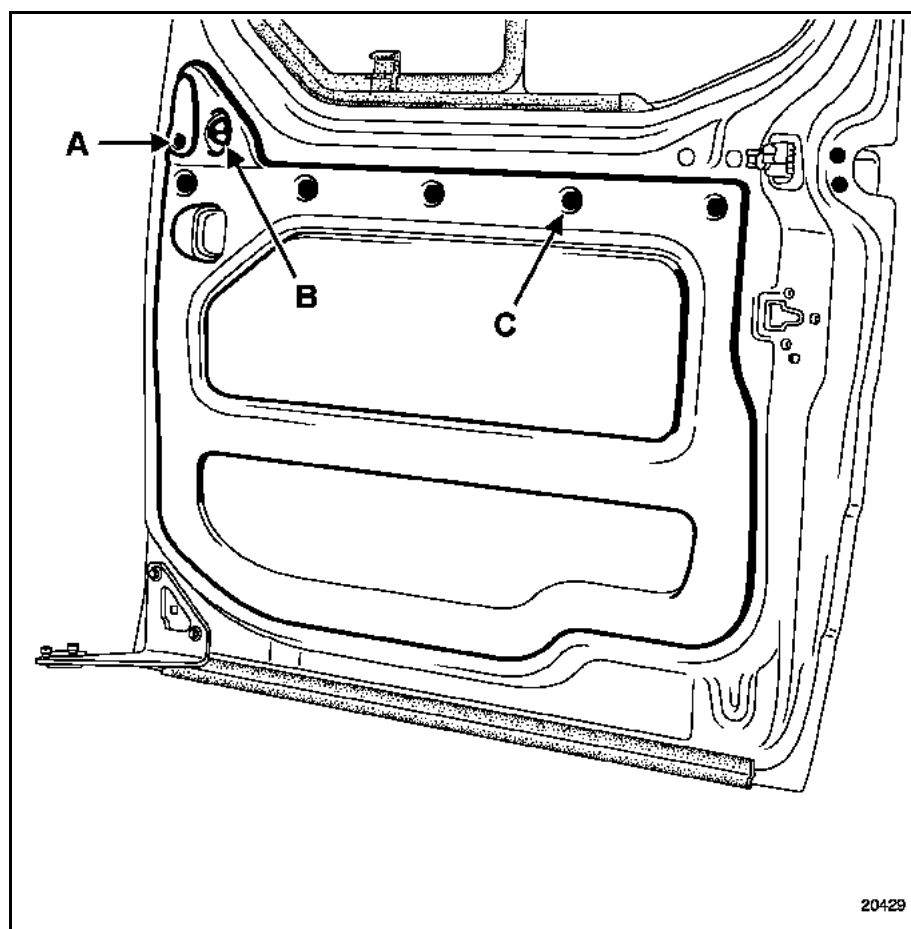

Снимите болт крепления (А), затем внутреннюю ручку привода замка двери.

- С помощью приспособления **Car. 1597** отсоедините:
- внутреннюю кнопку замка (В),
 - пять фиксаторов (С) (охватывающая часть остается зафиксированной на коробе двери),
 - обивку двери.

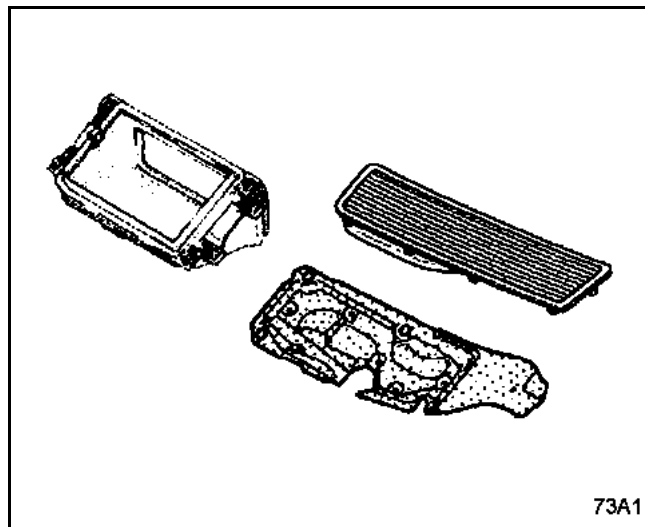

73A1

СНЯТИЕ

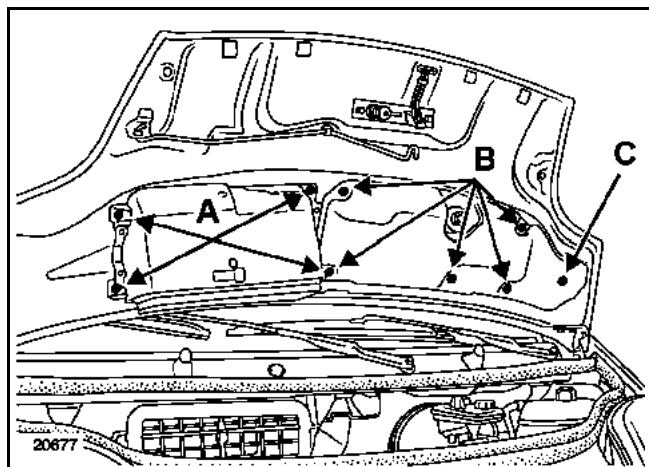

Снимите:

- четыре крепежных болта (А),
- пять болтов крепления (В) обивки.

С помощью щипцов для снятия держателей обивок и облицовок снимите фиксатор (С).

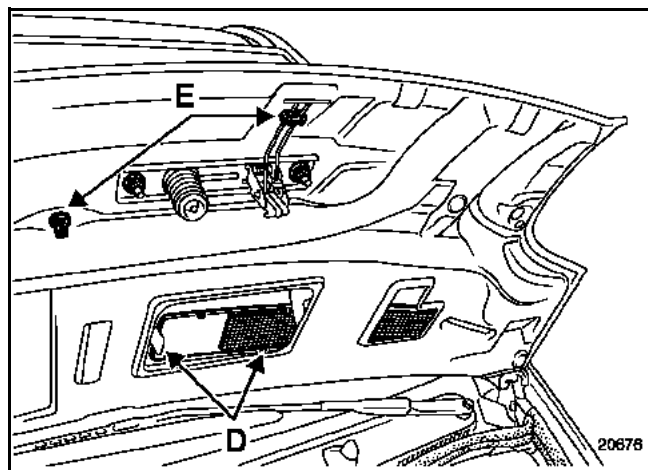

Отсоедините удерживающие штифты (D), затем снимите вентиляционную решетку.

ПРИМЕЧАНИЕ: при замене капота замените держатели (E).

СНЯТИЕ

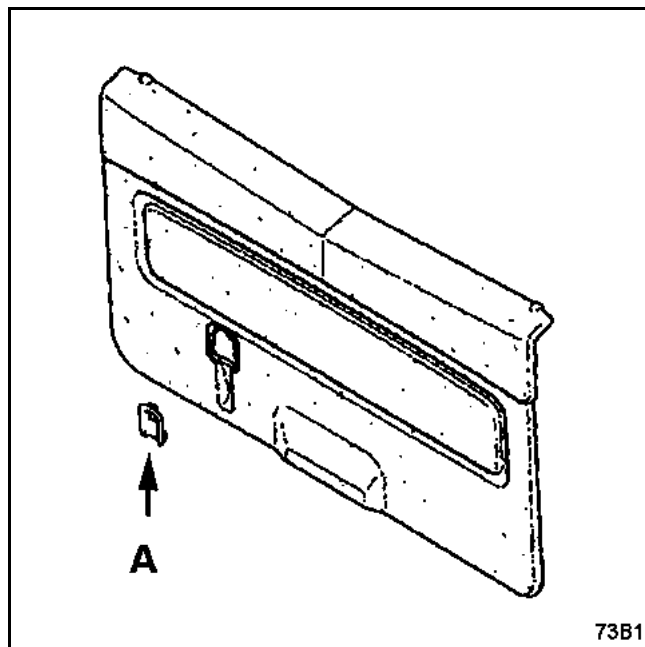

С помощью приспособления Car. 1597 отсоедините от фиксаторов декоративную накладку (А) вытяжного ремня.

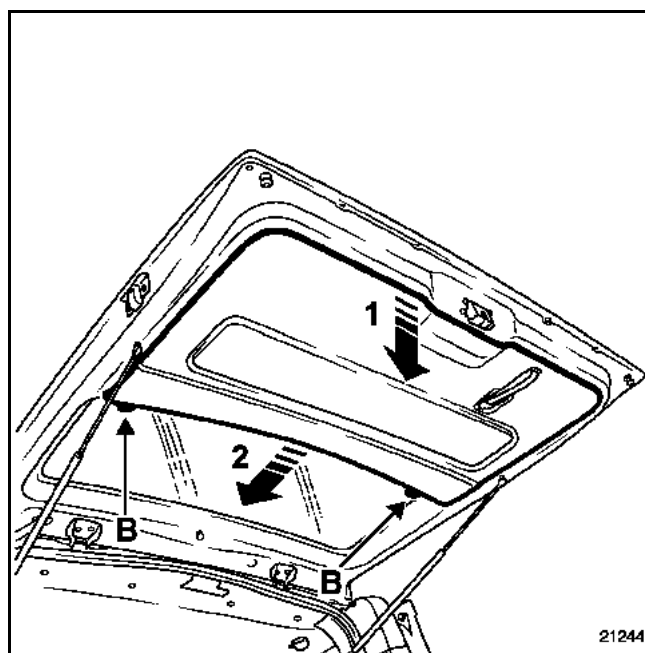

Разъедините разъемы (В) жгута проводов обогревателя стекла.

Отсоедините от фиксаторов облицовку в точке (1), затем в точке (2).

СНЯТИЕ

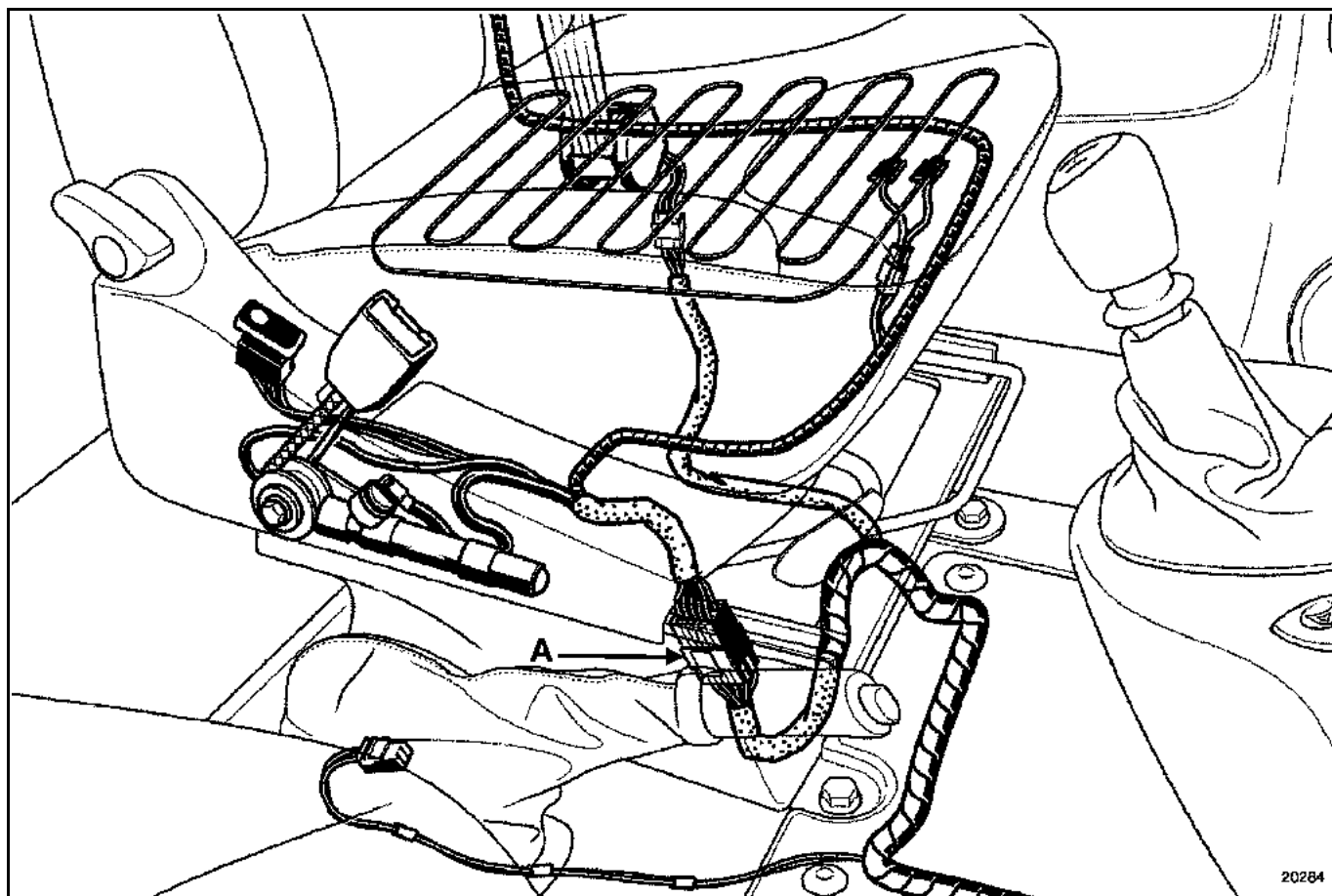

Разъедините разъем (А), закрепленный на основании механизма регулировки сиденья.

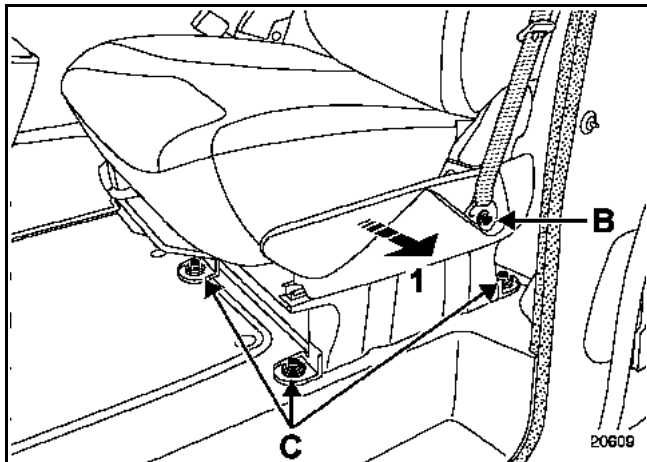

Снимите:

- болт крепления ремня безопасности (В),
- три болта крепления (С) сиденья.

Защитите облицовку порога, затем снимите сиденье (1) (центрирующий штифт удерживает сиденье в правой задней части основания механизма регулировки).

УСТАНОВКА

ВАЖНО ЗАМЕЧАНИЕ Перед установкой сиденья проверьте внешнее состояние разъемов в каркасе и на кузове

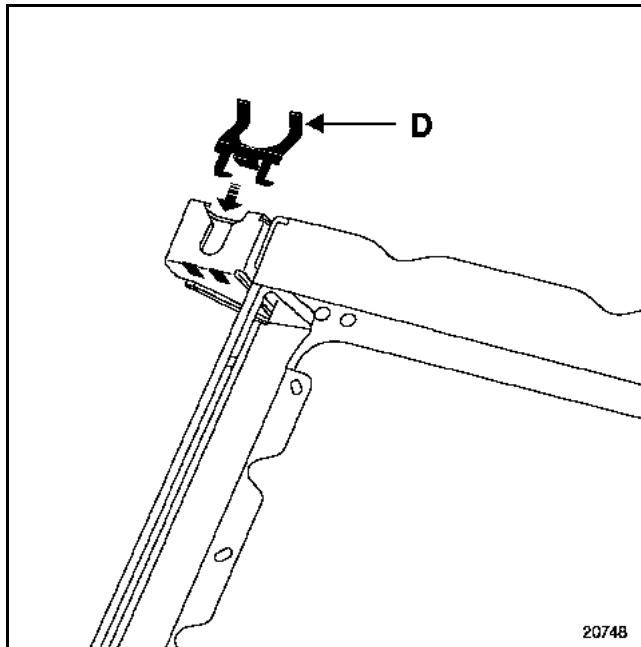

Убедитесь в наличии металлической скобы (D) в правой задней части основания механизма регулировки.

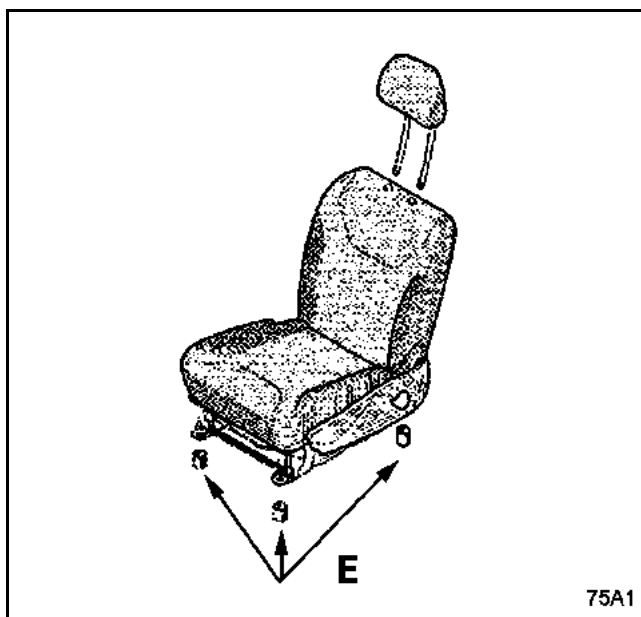

Убедитесь в наличии распорных втулок выверки уровня сиденья (E).

МОМЕНТЫ ЗАТЯЖКИ, даН.м	
Гайки крепления сиденья	4,4
Болт крепления ремня безопасности на сиденье	3,7

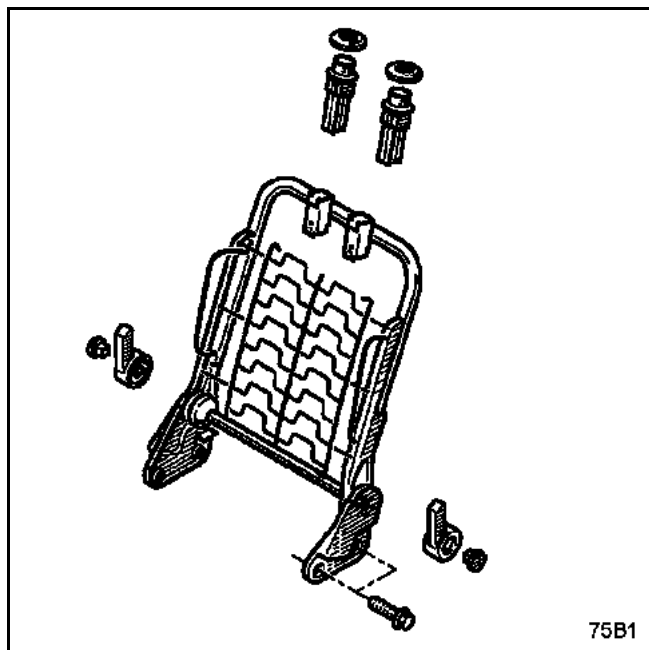

ПРИМЕЧАНИЕ: чтобы снять спинку сиденья, необязательно снимать сиденье, достаточно насколько возможно сдвинуть его вперед.

СНЯТИЕ

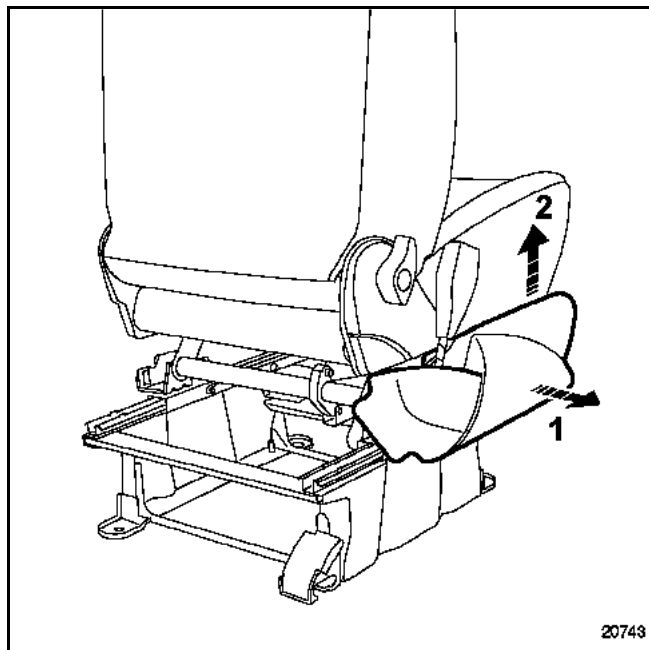

Отсоедините от фиксаторов боковые крышки в точке (1), затем в точке (2).

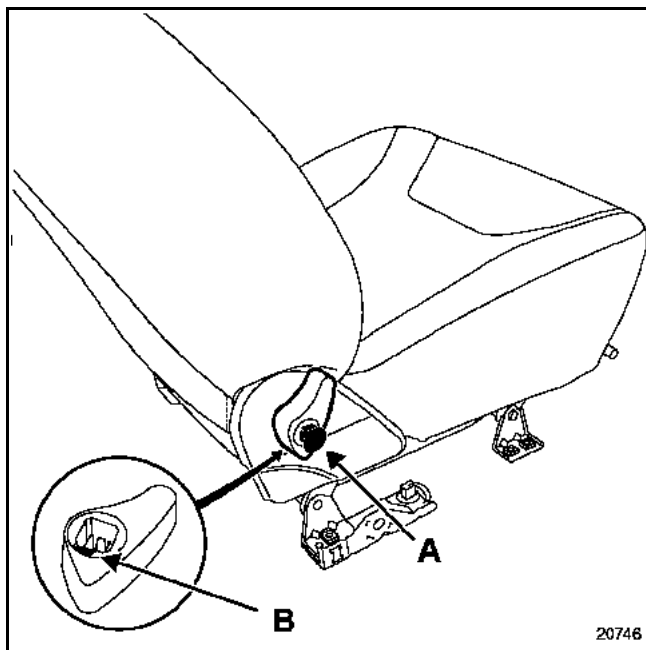

С помощью небольшой плоской отвертки, вставленной в паз (B), снимите заглушку (A) рукоятки для регулировки сиденья.

Снимите рукоятку для регулировки сиденья.

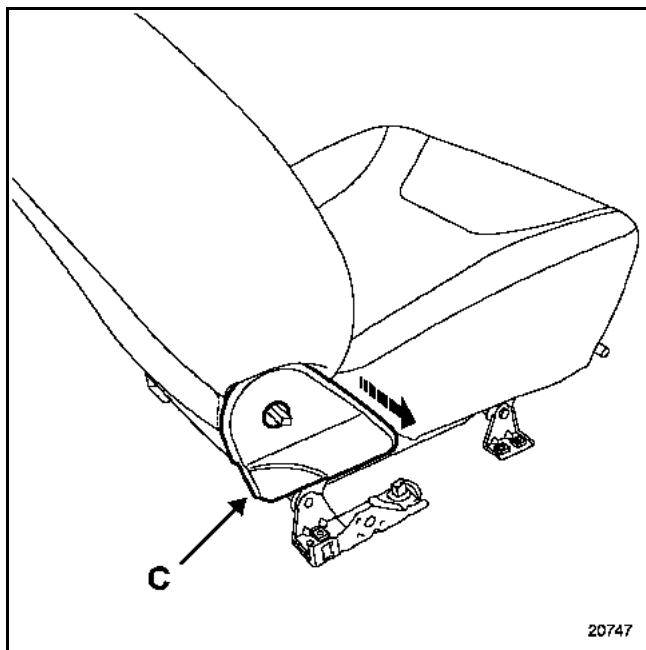

Отсоедините две крышки крепления (C).

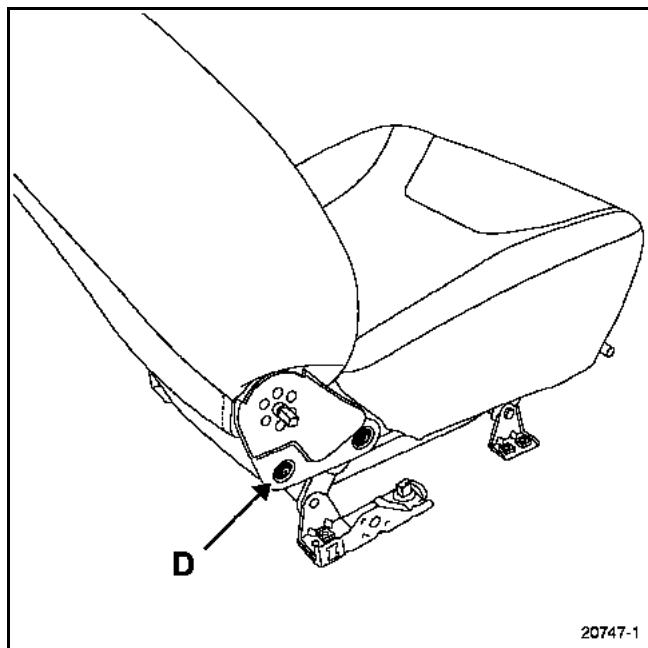

Разъедините разъем питания электрообогревателя сиденья (если установлен).

Снимите:

- четыре крепежных болта (D),
- спинку сиденья.



Отсоедините две крышки направляющих подголовника.



Снимите удерживающие ленты задней, затем передней обивки.

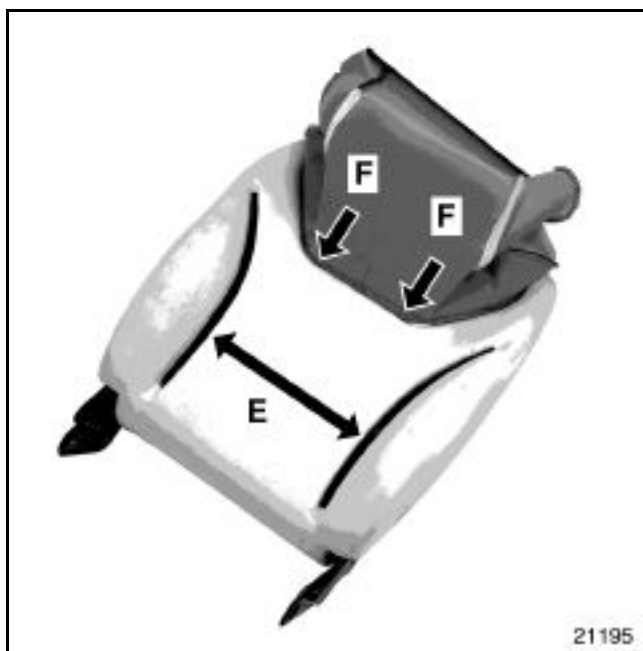

Одновременно сдвиньте переднюю и заднюю части обивки к верхней части спинки сиденья.

Обивка удерживается застежкой (E) в передней части спинки сиденья.

ПРИМЕЧАНИЕ: нет необходимости срезать фиксаторы обивки (F), чтобы снять узел обивки и набивки из пеноматериала.

КАРКАС И САЛАЗКИ ПЕРЕДНИХ СИДЕНИЙ

Каркас спинки сиденья

75 В



Снимите обивку и набивку из пеноматериала.

УСТАНОВКА

ОСОБЕННОСТИ: для автомобилей с правосторонним рулевым управлением.

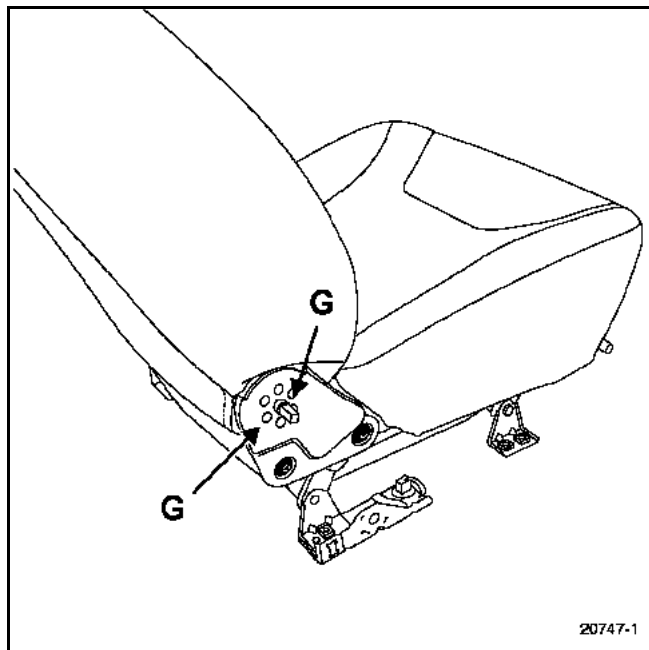

Необходимо срезать ось наклона спинки сиденья в точке (G), чтобы иметь возможность установить крышку (см. рисунок).

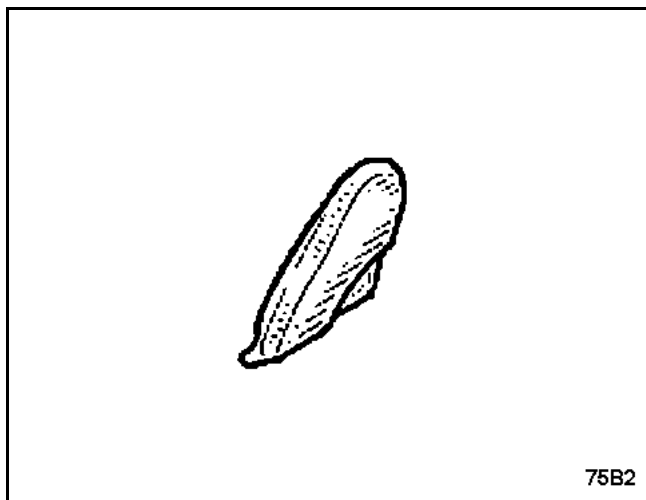

МОМЕНТ ЗАТЯЖКИ, даН.м	
Болт крепления каркаса спинки сиденья	3,9

СНЯТИЕ

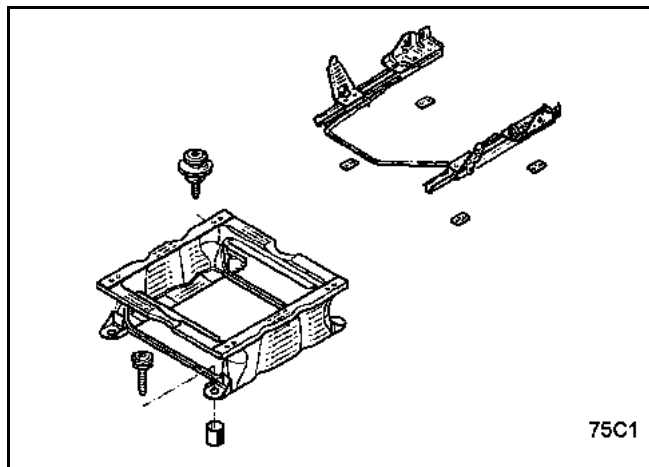

ПРИМЕЧАНИЕ: салазки можно снять, не снимая основание механизма регулировки сиденья.

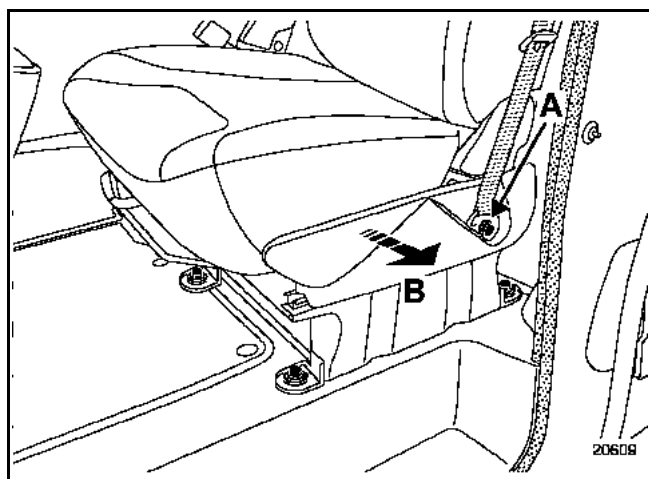

Снимите:

- крепление ремня безопасности (A),
- левую крышку в месте (B),

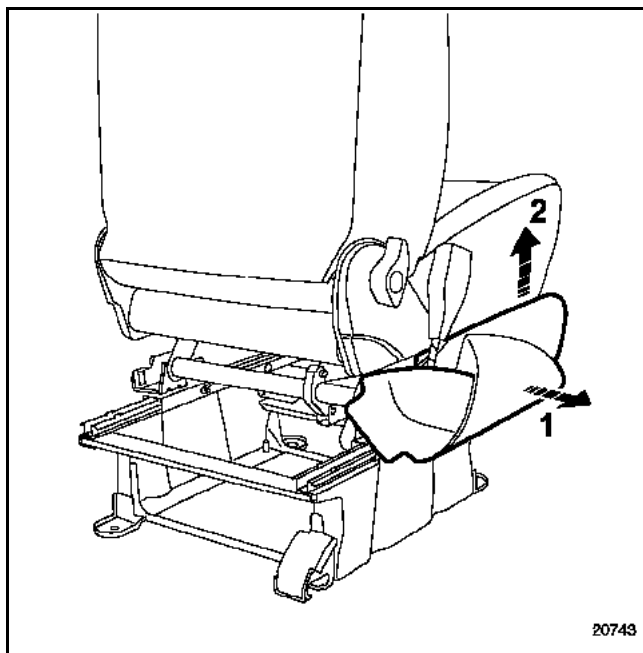

– правую крышку в точке (1), затем в точке (2).

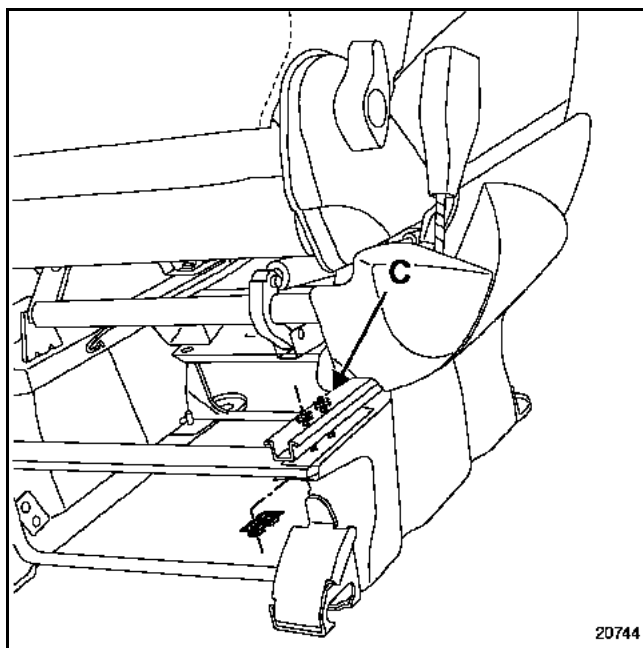

Снимите восемь крепежных болтов (C), расположенных на каждом конце салазок.

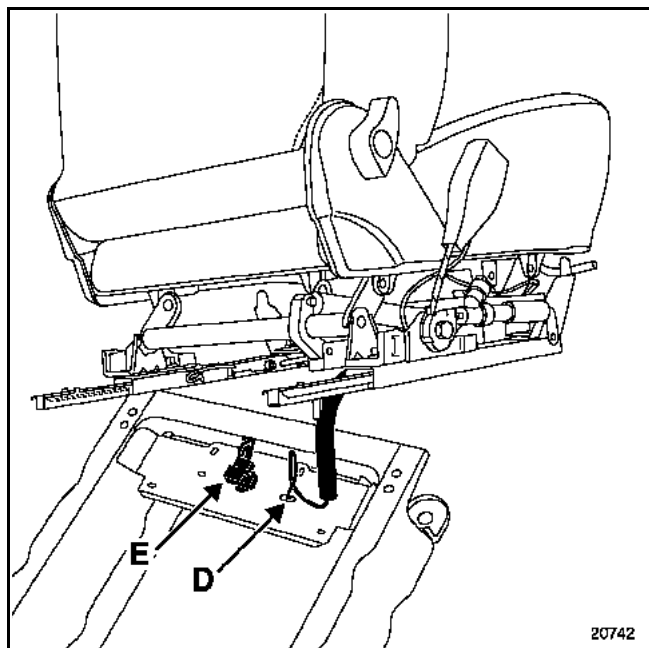

Срежьте крепежный хомут (D).

Снимите разъем (E).

Снимите сиденье.

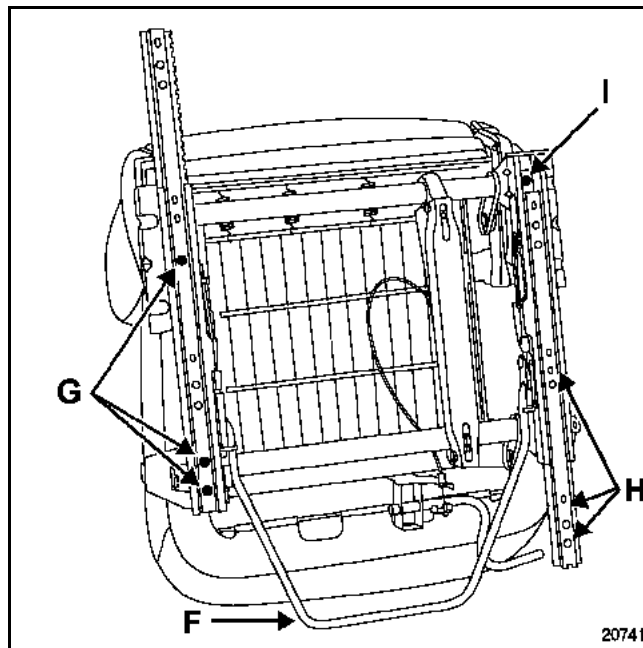

Нажмите на рычаг регулировки (F), чтобы три болта крепления салазок (G) оказались напротив отверстий в рельсе (H), затем снимите болты.

Передвиньте рельс насколько возможно к передней части сиденья, затем снимите болты (I).

Снимите салазки с рычагом регулировки.

УСТАНОВКА

МОМЕНТЫ ЗАТЯЖКИ, даН.м		
Болты крепления сиденья на основании механизма регулировки сиденья (C)	1,9	
Болт крепления салазок к сиденью (G)	1,9	

СНЯТИЕ

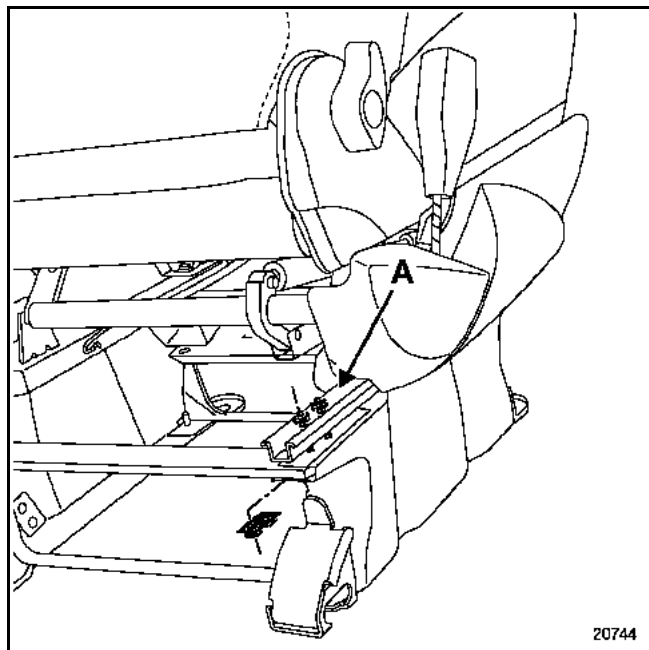

Снимите восемь крепежных болтов (С), расположенных на каждом конце салазок.

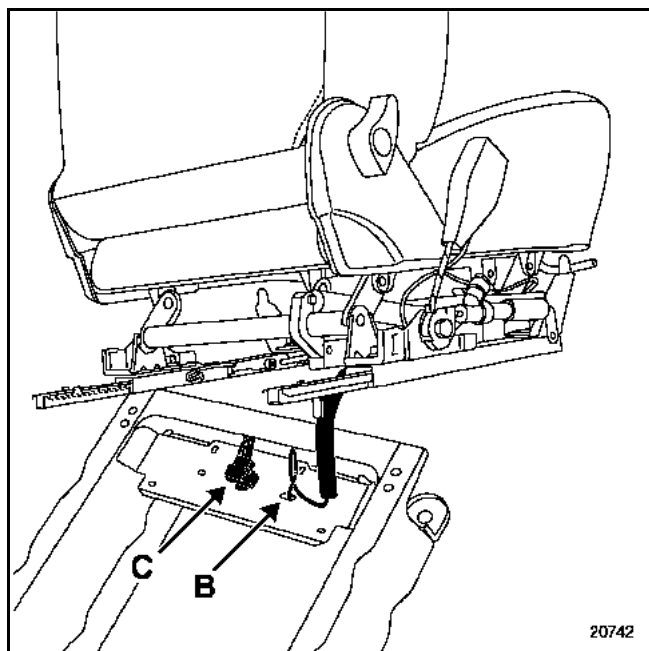

Срежьте крепежный хомут (В).

Снимите разъем (С).

Снимите сиденье.

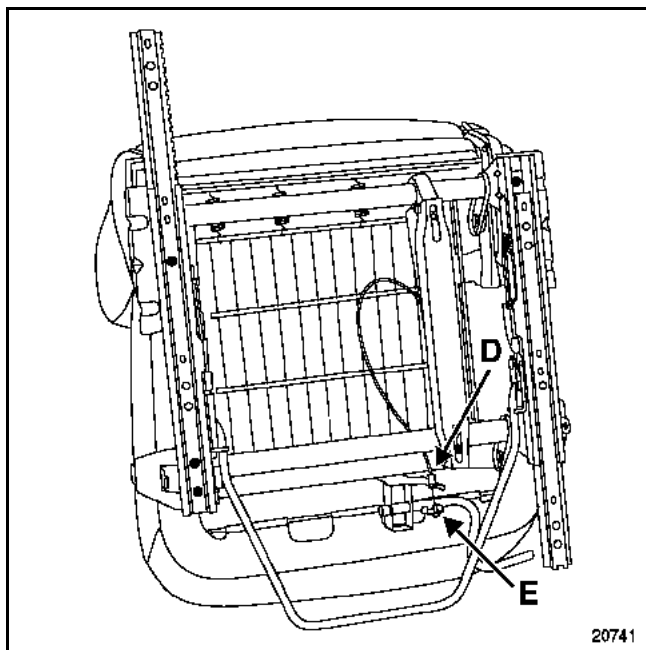

Снимите:

- концевой элемент туннеля (D),
- трос привода (E).

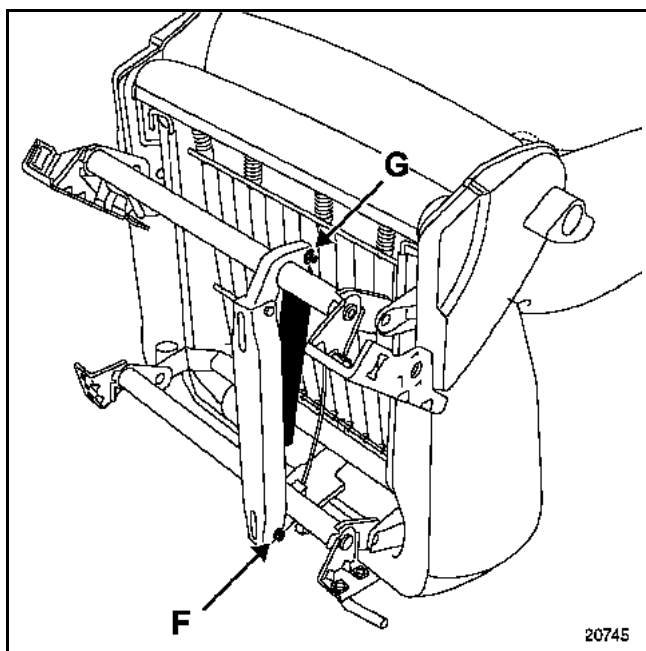

Отметьте керном центр штифта (F). С помощью дрели выровняйте расчеканенную часть последней, затем снимите штифт.

Снимите стопорный фиксатор и штифт (G).

Снимите гидроцилиндр.

УСТАНОВКА

В запасные части поставляются специальные
штифты для послепродажного обслуживания.

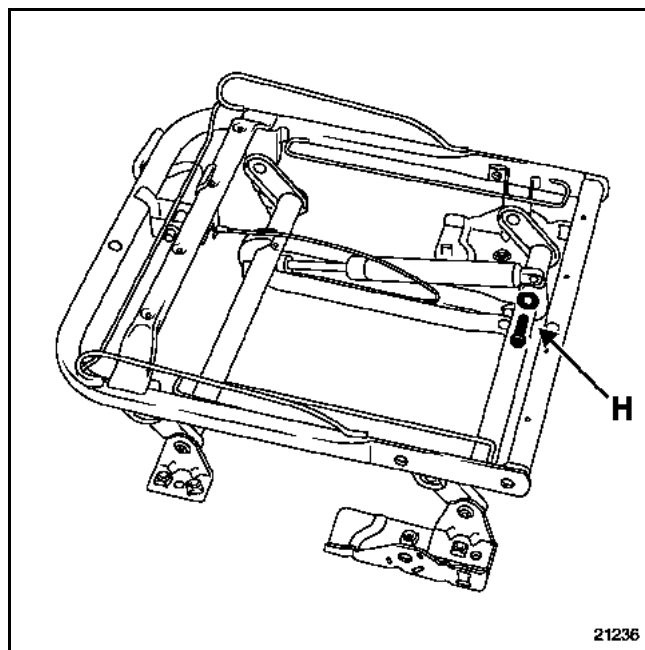

Убедитесь в наличии двух пластмассовых шайб
(H).

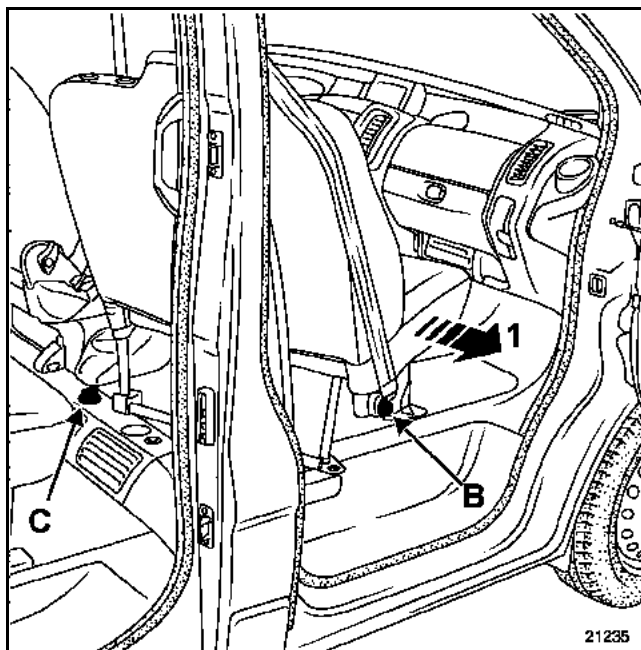
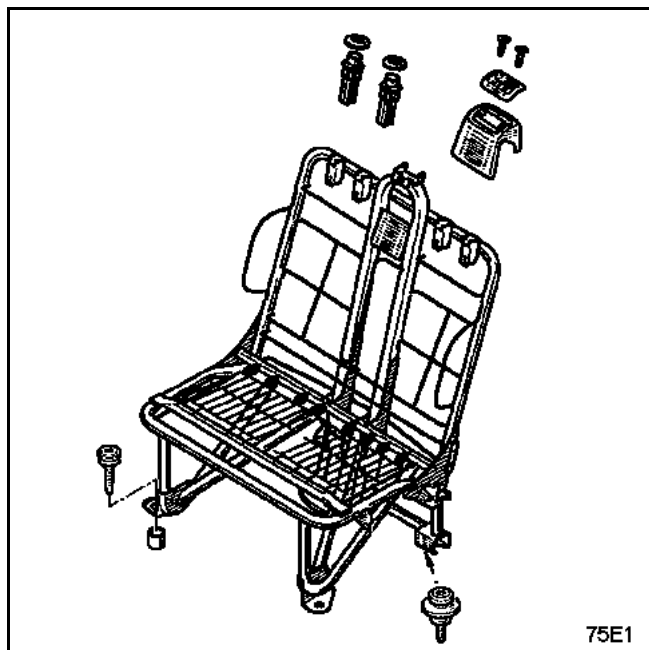

СНЯТИЕ

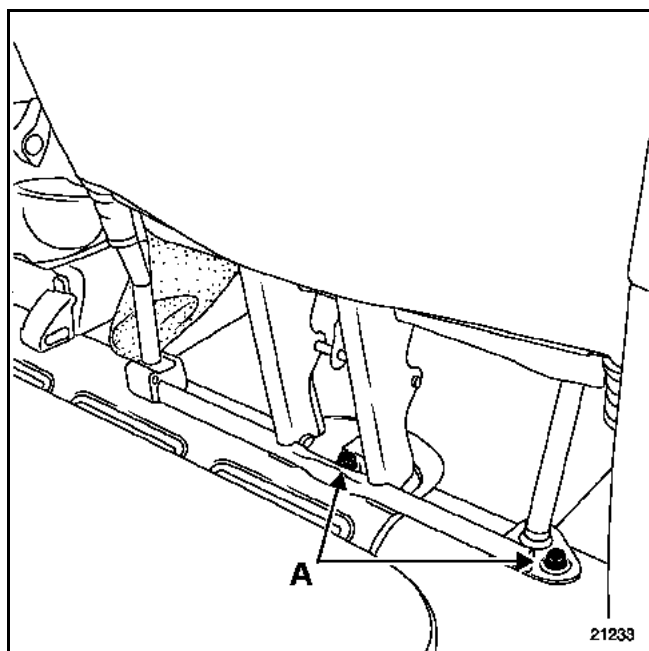

Снимите:

- четыре крепежных болта (A),

– болт крепления ремня (B) на многоместном сиденье.

Разъедините разъем жгута проводов под сиденьем.

Защитите облицовку порога, затем освободите многоместное сиденье в месте (1) (центрирующий штифт (C) удерживает сиденье в задней части).

КАРКАС И САЛАЗКИ ПЕРЕДНИХ СИДЕНИЙ

Многоместное сиденье в сборе

75 E

УСТАНОВКА

ВАЖНОЕ ЗАМЕЧАНИЕ Перед установкой сиденья проверьте внешнее состояние разъемов в каркасе и на кузове.

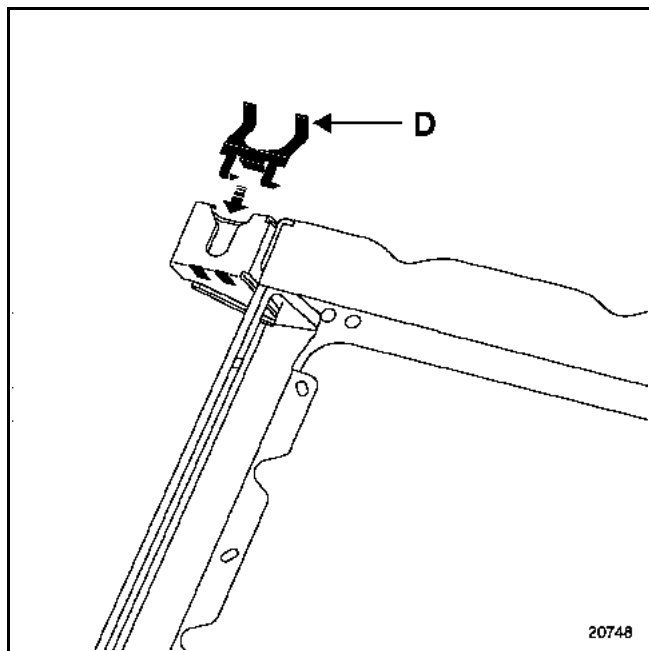

Убедитесь в наличии металлической скобы (D) в левой задней нижней части основания каркаса.

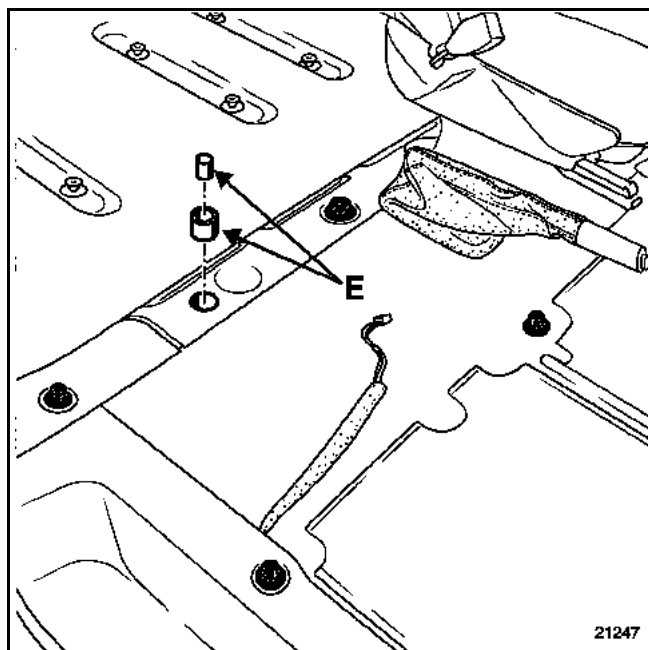

Убедитесь в наличии распорных втулок выверки уровня сиденья (E) в каждой точке крепления.

МОМЕНТЫ ЗАТЯЖКИ, даН.м



Болты крепления переднего многоместного сиденья	4,4
Болты крепления ремня безопасности на многоместном сиденье	3,7

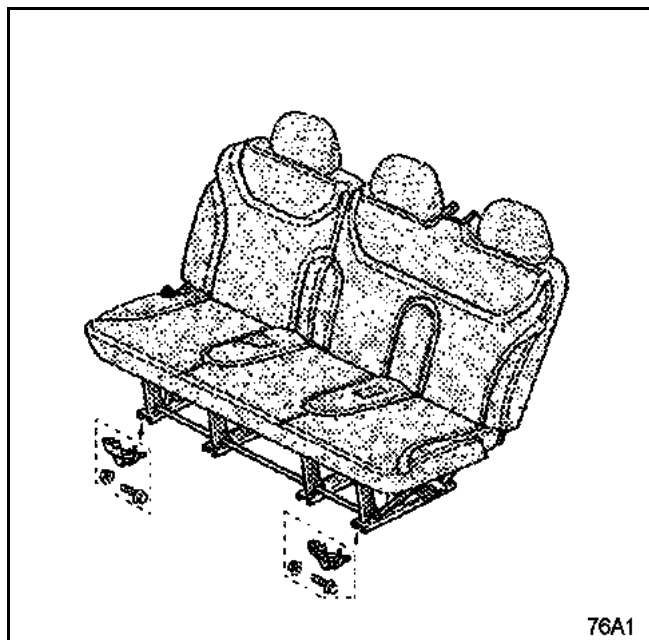

СНЯТИЕ

Эту операцию необходимо выполнять вдвоем с помощником.

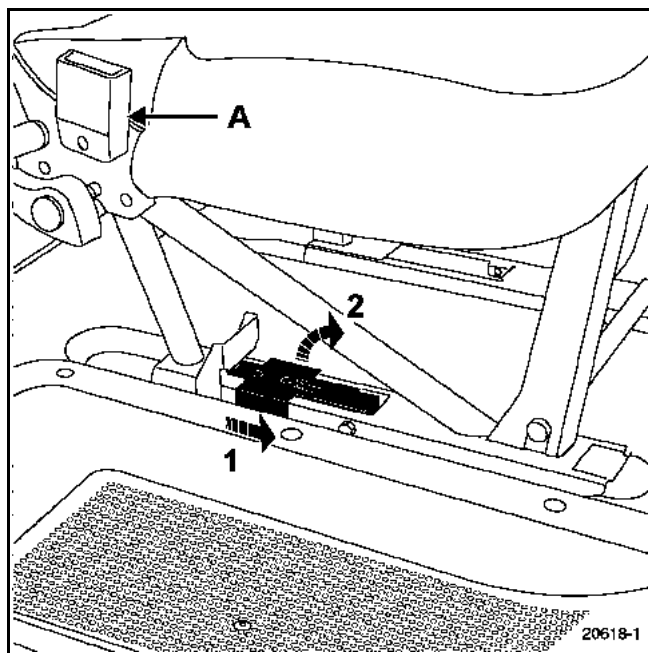

Отверните две скобы (A), затем снимите ремни безопасности.

Отверните два фиксатора многоместного сиденья (1), затем (2).

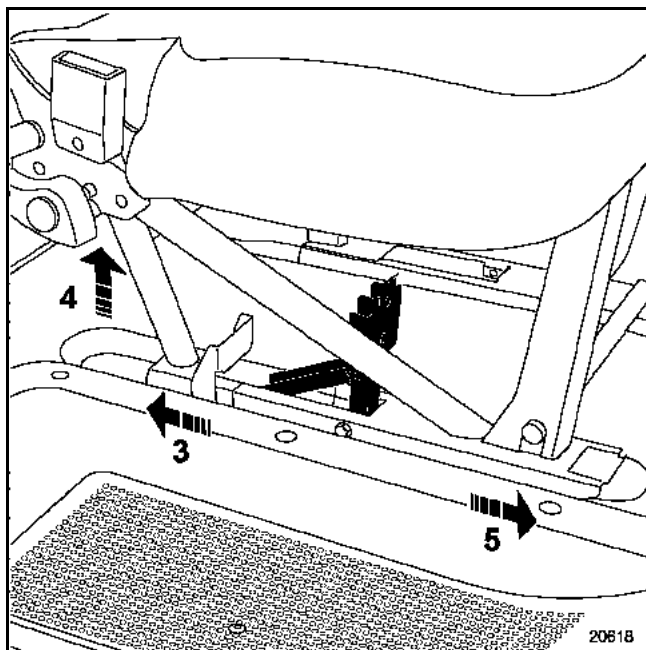

Сдвиньте многоместное сиденье в сторону задней части автомобиля (3).

Поднимите многоместное сиденье в задней части (4).

Сдвиньте многоместное сиденье к передней части автомобиля (5), затем снимите сиденье.

УСТАНОВКА

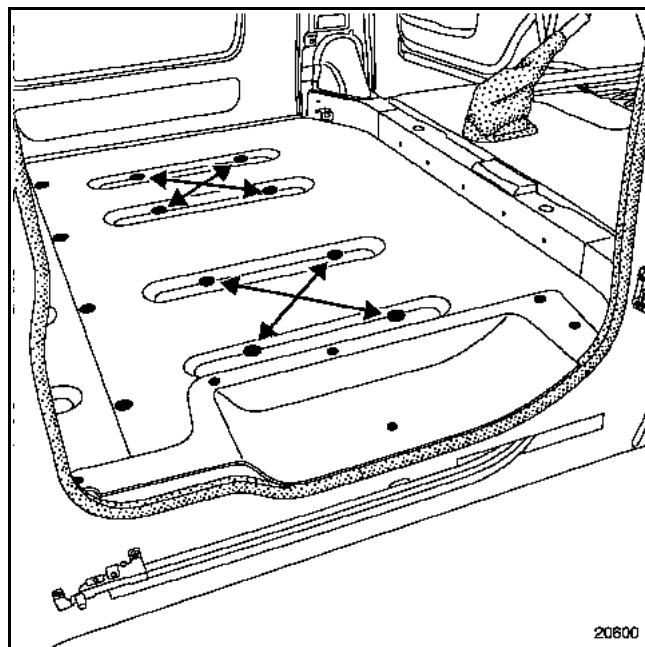

ВАЖНОЕ ЗАМЕЧАНИЕ Перед установкой убедитесь в затяжке анкерных креплений многоместного сиденья.
Момент затяжки **4,4 даН.м.**

ПРИМЕЧАНИЕ: способ снятия одинаков для обоих задних сидений.

СНЯТИЕ замка

ПРИМЕЧАНИЕ: данная операция выполняется без снятия многоместного сиденья.

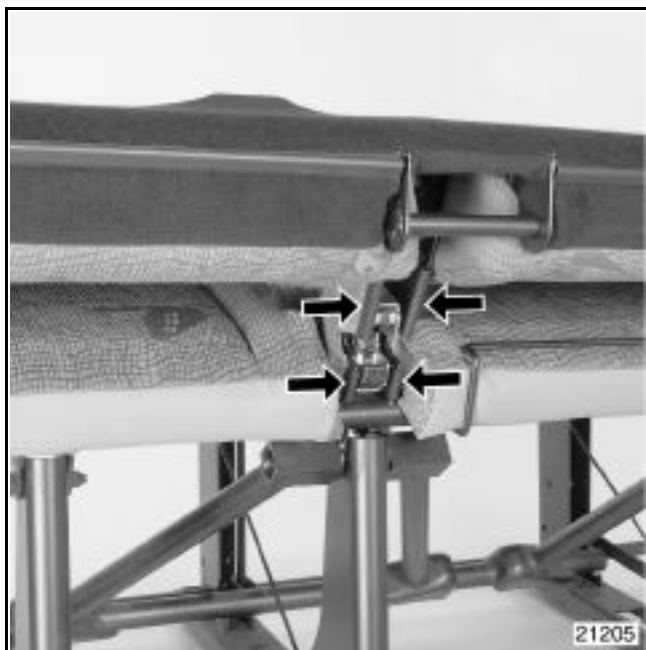

Откиньте спинку.

Снимите удерживающие ленты вокруг замка.

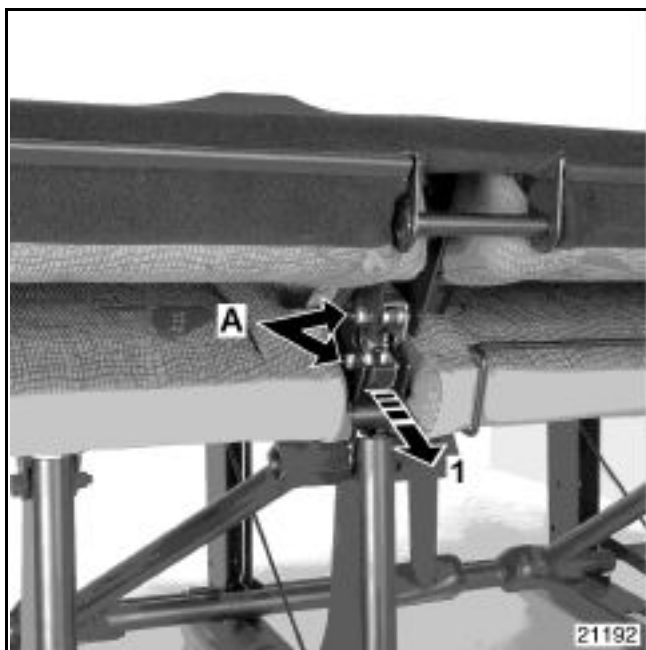

Выверните два болта (А) крепления замка.

Снимите замок (1) и отсоедините трос привода.

СНЯТИЕ рычага складывания спинки

Для выполнения этой операции необходимо вначале снять замок.

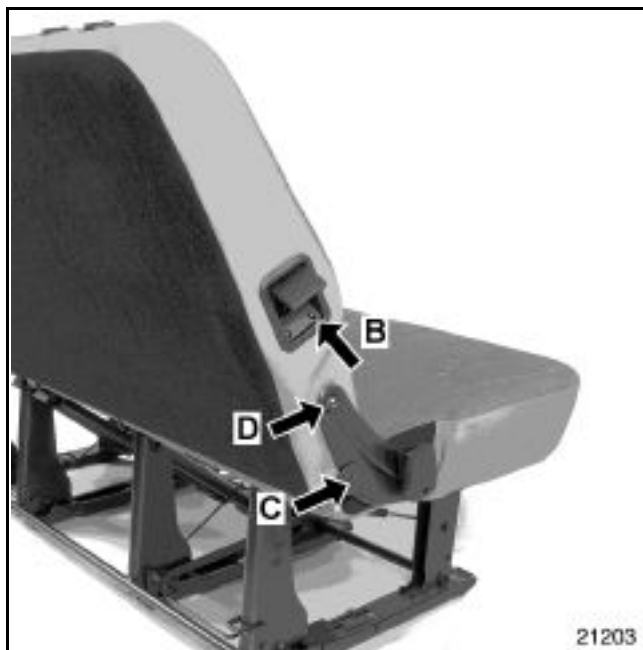

Снимите три болта крепления (В) рычага; освободите трос,

С каждой стороны сиденья снимите:

- два болта (С) и распорные втулки упора спинки сиденья,
- два болта (D) крепления спинки сиденья.



Откиньте спинку сиденья и извлеките удерживающую ленту (Е) обивки спинки сиденья.



21201

Одновременно сдвиньте переднюю и заднюю части обивки до середины спинки сиденья.

Снимите три удерживающие ленты (F).

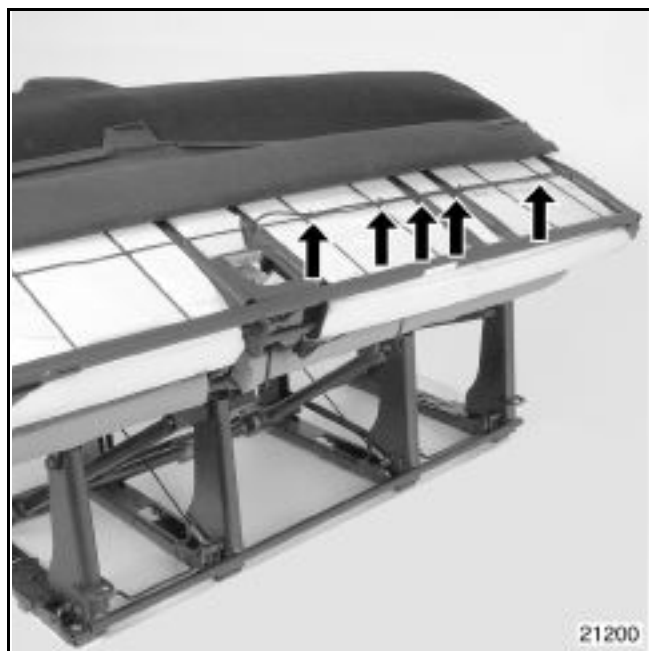

21200

Срежьте пять крепежных хомутов троса привода, затем снимите трос.

УСТАНОВКА

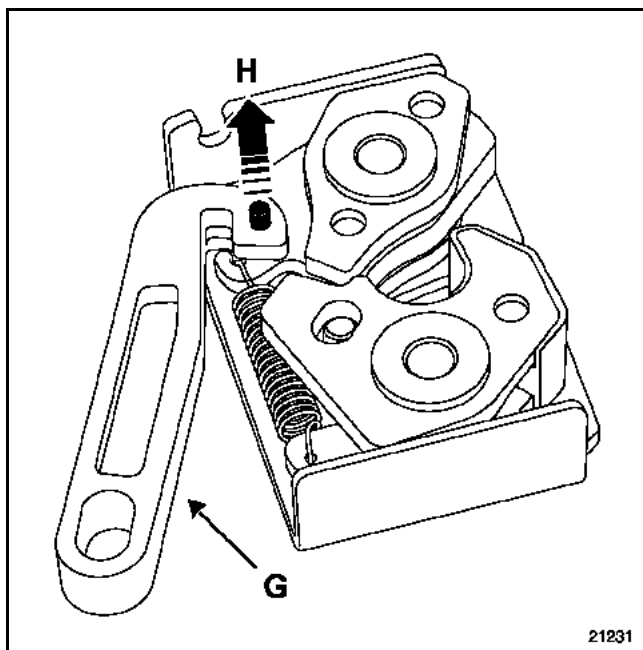

21231

ПРИМЕЧАНИЕ: чтобы установить новый замок снимите штифт (H); извлеките направляющую (G).

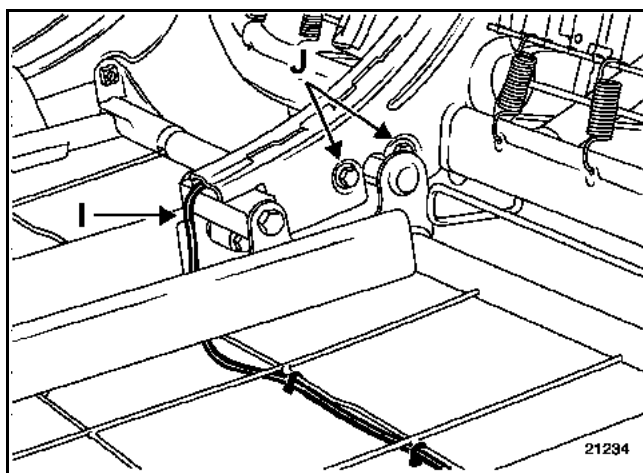

21234

ВАЖНОЕ ЗАМЕЧАНИЕ:

Соблюдайте направление установки троса привода (I).

Замените крепежные хомуты.

КАРКАС И САЛАЗКИ ЗАДНИХ СИДЕНИЙ

Замок и привод блокировки спинки многоместного сиденья второго ряда

76 В

МОМЕНТЫ ЗАТЯЖКИ (даН.м)		
Болты крепления рычага	J	1,9
Болты крепления планки	K	0,2
Болты крепления спинки сиденья	L	3,7
Болты упора спинки сиденья	M	1,9

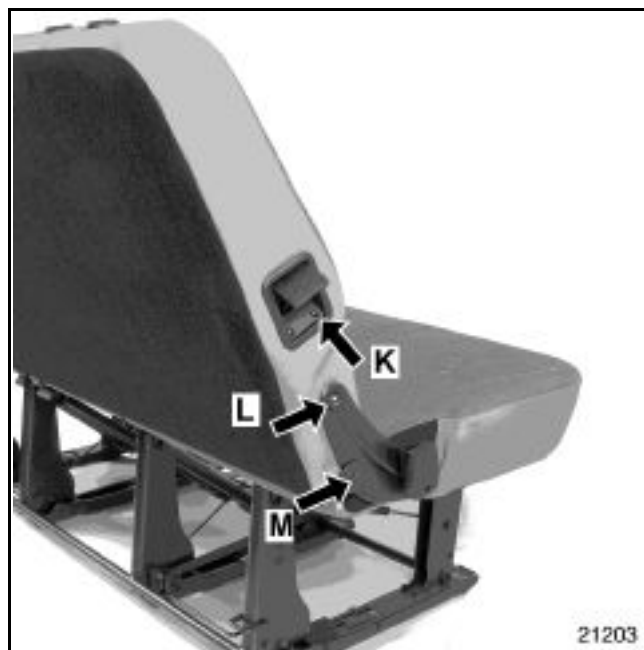

ОСОБЕННОСТИ: на двух задних многоместных сиденьях (первого и второго ряда) установлена одинаковая система блокировки.

СНЯТИЕ

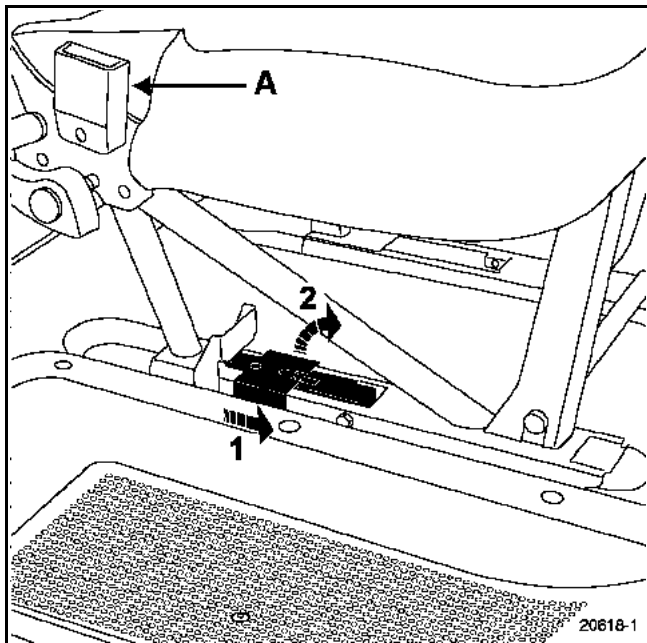

Отверните две скобы (А), затем снимите ремни безопасности.

Отверните два фиксатора многоместного сиденья (1), затем (2).

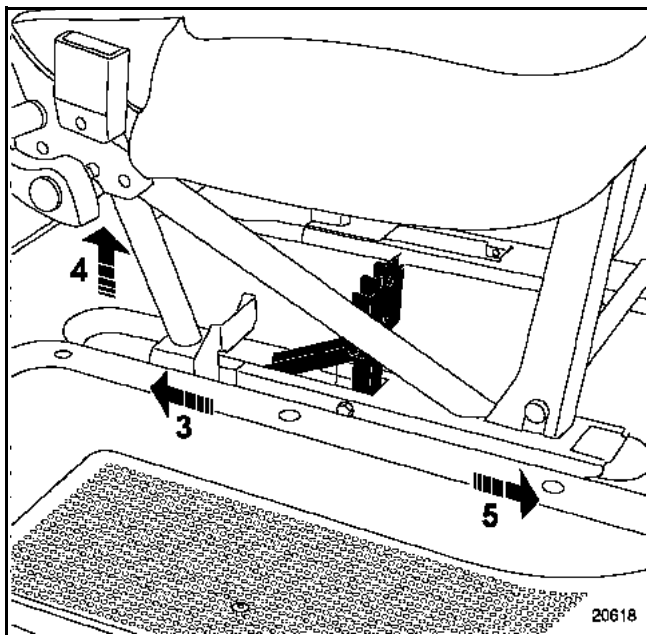

Сдвиньте многоместное сиденье в сторону задней части автомобиля (3).

Поднимите многоместное сиденье в задней части (4).

Сдвиньте многоместное сиденье к передней части автомобиля (5), затем снимите сиденье.

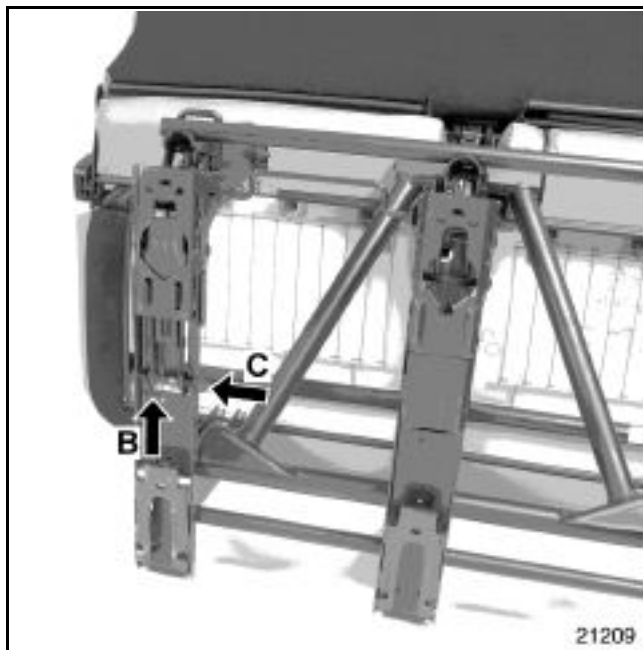

Удерживайте пружину (В), затем снимите крепежный болт (С).

Снимите фиксатор.

УСТАНОВКА

ВАЖНОЕ ЗАМЕЧАНИЕ Соблюдайте направление установки пружины (В).

МОМЕНТ ЗАТЯЖКИ, даН.м



Болты крепления фиксатора (С)

0,6

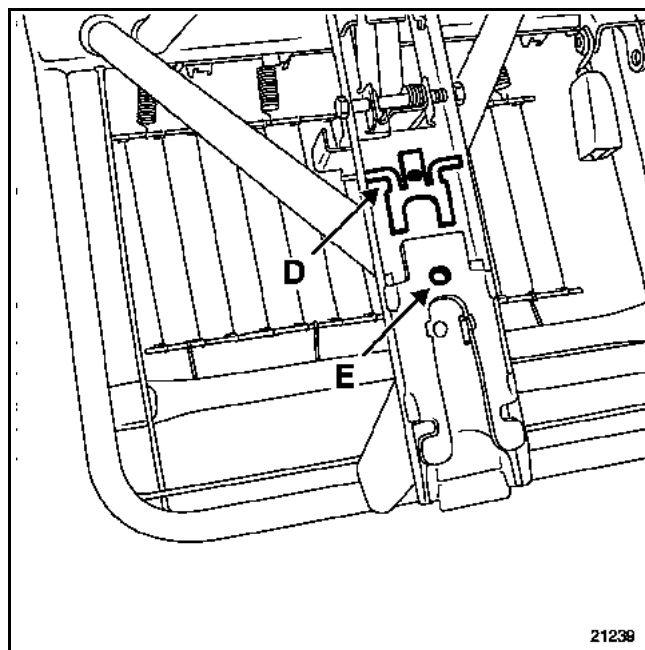

Убедитесь в наличии нижних направляющих.

Указательный выступ (D) должен войти в отверстие (E).

СНЯТИЕ: вдвоем с помощником

Откиньте спинку многоместного сиденья.

Снимите:

- многоместное сиденье,
- крепежные болты (А).

Снимите механизм в сборе.

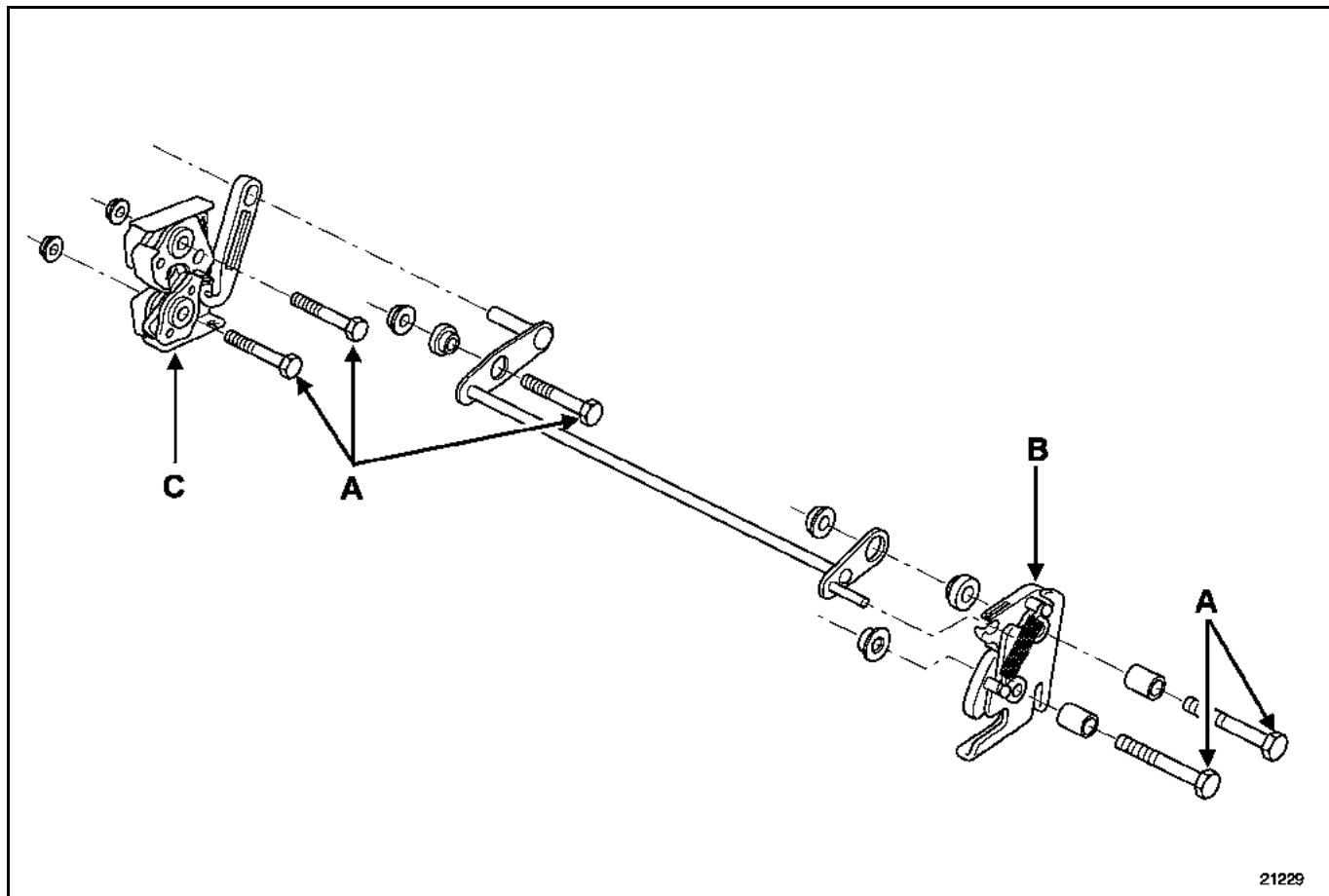

21229

УСТАНОВКА: (направление установки)

Наружный замок (В).

Нижний замок (С).

МОМЕНТ ЗАТЯЖКИ (даН.м)	
Болты крепления замка (А)	1,9

СНЯТИЕ



Снимите спинку сиденья.

Отсоедините две крышки направляющих подголовника.



Снимите удерживающие ленты задней, затем передней обивки.

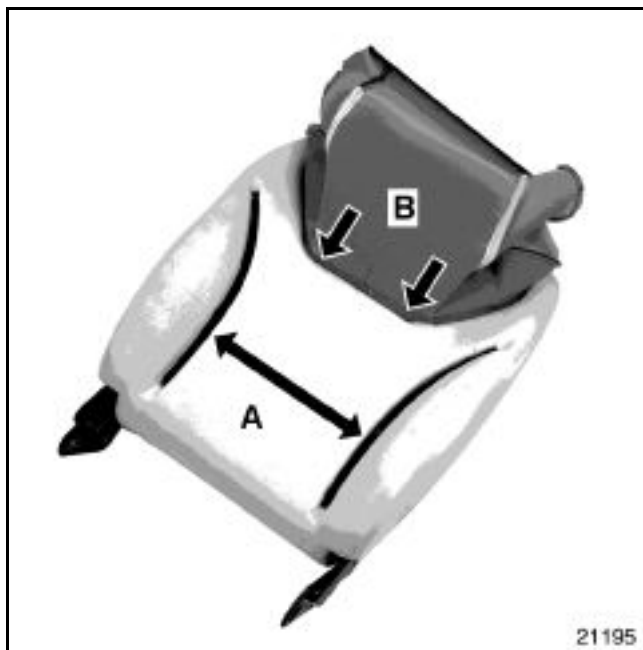

Одновременно сдвиньте переднюю и заднюю части обивки к верхней части спинки сиденья.

Обивка удерживается застежкой (А) в передней части спинки сиденья.

Срежьте фиксаторы (В).

Снимите обивку.



Снимите набивку из пеноматериала.

СНЯТИЕ

Снимите:

- сиденье,
- спинку сиденья.

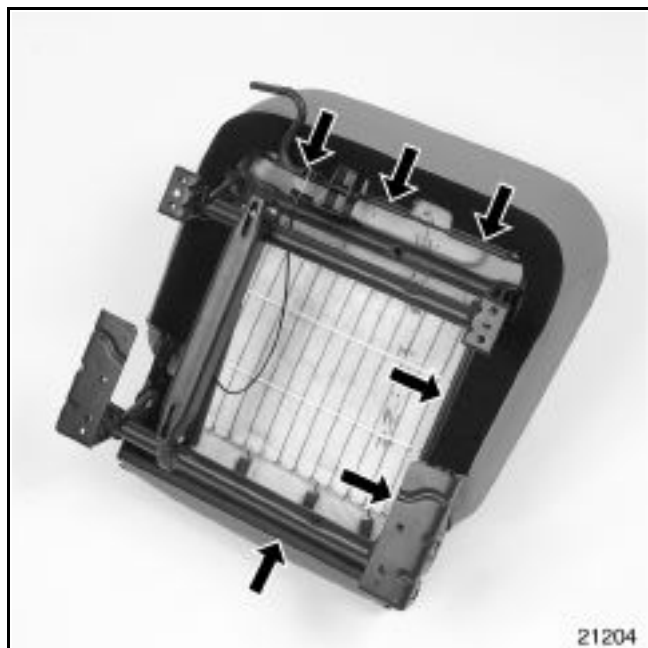

Снимите нижние удерживающие ленты обивки подушки сиденья.



Срежьте:

- фиксаторы в боковой части,



- фиксаторы в передней части,

Снимите:

- обивку,
- набивку из пеноматериала.

УСТАНОВКА

ОСОБЕННОСТИ: на автомобилях, оснащенных электрообогревом сидений, необходимо просверлить набивку из пеноматериала подушки сиденья (А), чтобы обеспечить укладку жгута проводов электрообогрева.

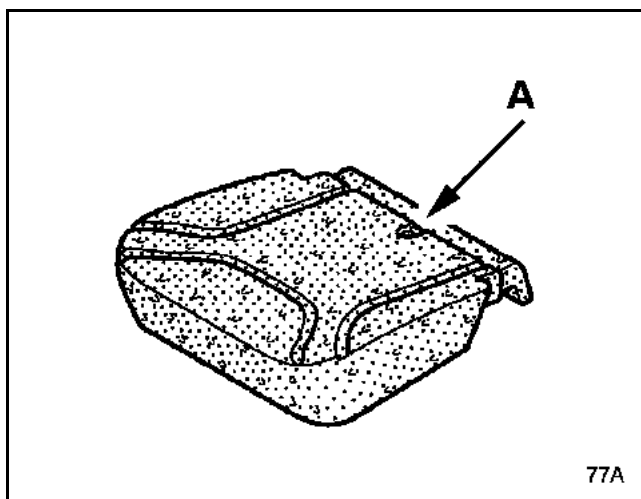

ОБИВКА ЗАДНИХ СИДЕНИЙ

Обивка спинки сиденья первого ряда

78 A

СНЯТИЕ спинки сиденья, складывающейся в пропорции 1/3

Отсоедините две крышки направляющих подголовника.

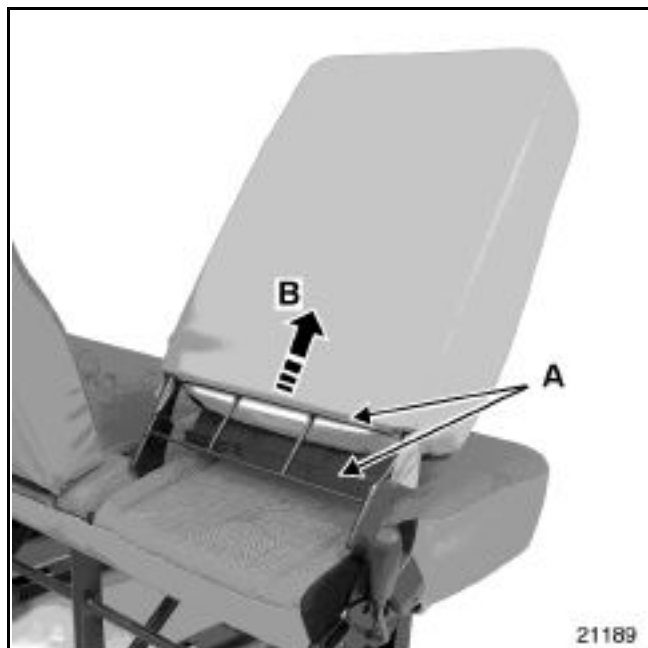

Снимите:

- удерживающие ленты (A) обивки,
- обивку и набивку из пеноматериала (B).



При снятии только обивки:

Снимите удерживающие ленты (A) обивки.

Сдвиньте одновременно переднюю и заднюю части обивки к верхней части спинки сиденья, обивка удерживается застежкой (C) в передней части спинки сиденья.

Срежьте фиксаторы в месте (D).

Снимите обивку спинки сиденья, складывающейся в пропорции 1/3.

СНЯТИЕ спинки сиденья, складывающейся в пропорции 2/3

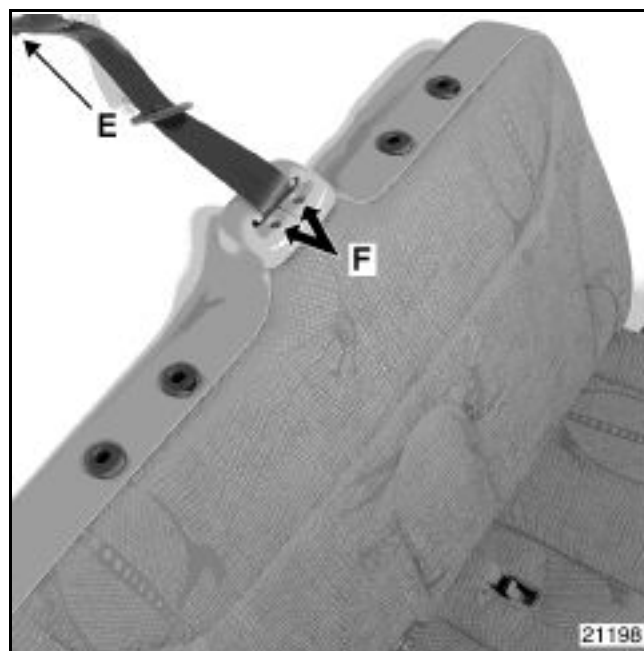

Снимите:

- болт крепления ремня (E) под многоместным сиденьем,
- два болта (F) верхней крышки,
- крышку.

Отсоедините четыре крышки направляющих подголовника.

ОБИВКА ЗАДНИХ СИДЕНИЙ

Обивка спинки сиденья первого ряда

78 A

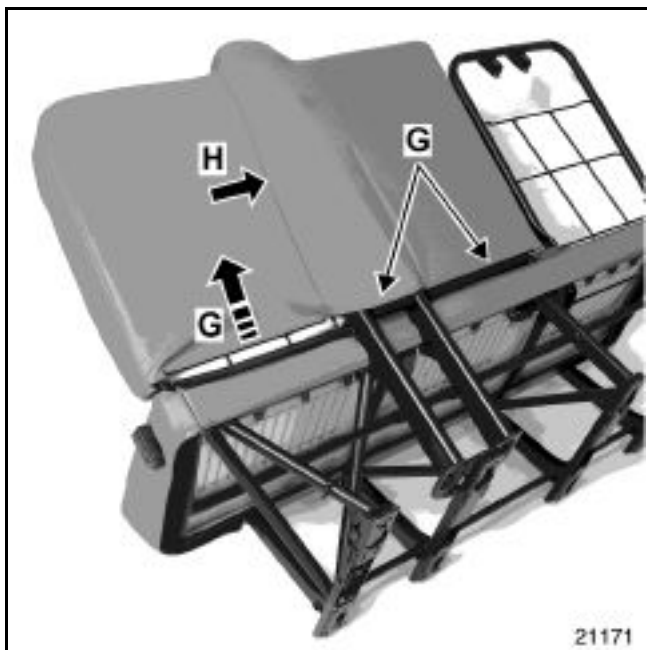

Снимите:

- удерживающие ленты (G) передней и задней обивки спинки сиденья,
- удерживающую ленту (H) (см. следующий рисунок).

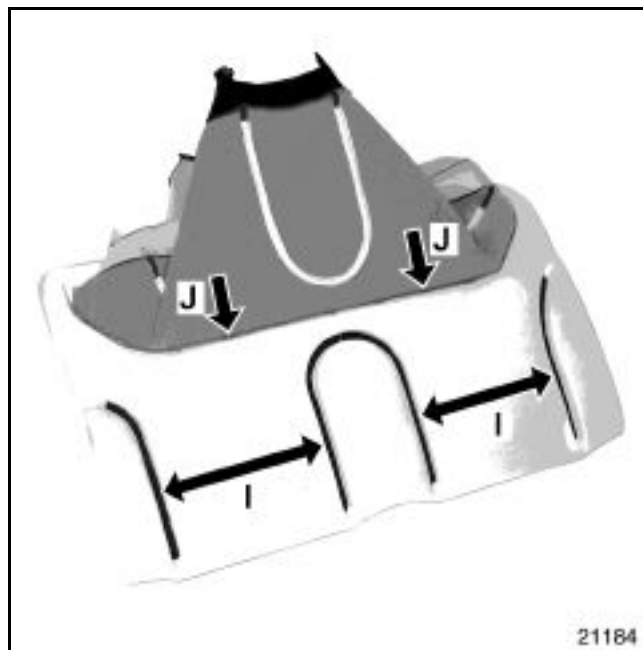

Обивка удерживается застежкой (I).

Срежьте фиксаторы в месте (J).

Снимите обивку.



Одновременно сдвиньте переднюю и заднюю части обивки к верхней части спинки сиденья.

СНЯТИЕ

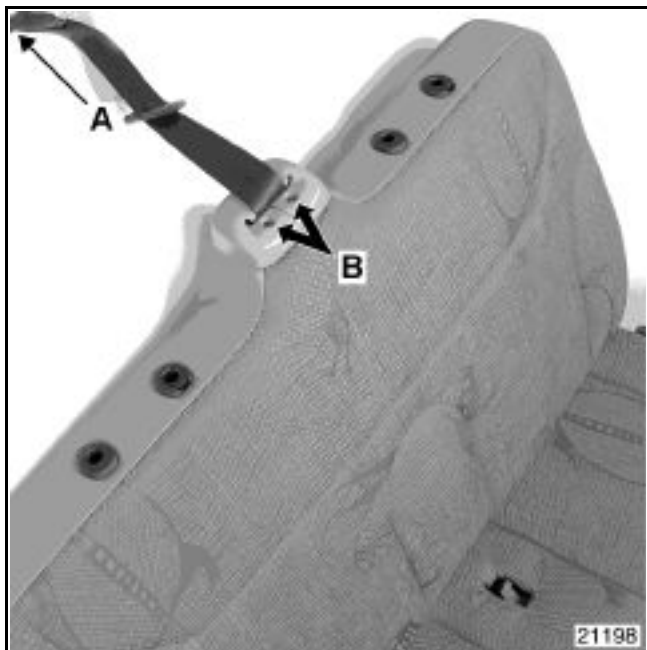

- Снимите:
- болт крепления ремня (A) под многоместным сиденьем,
 - два болта (B) верхней крышки,
 - крышку.

Отсоедините шесть крышек направляющих подголовника.

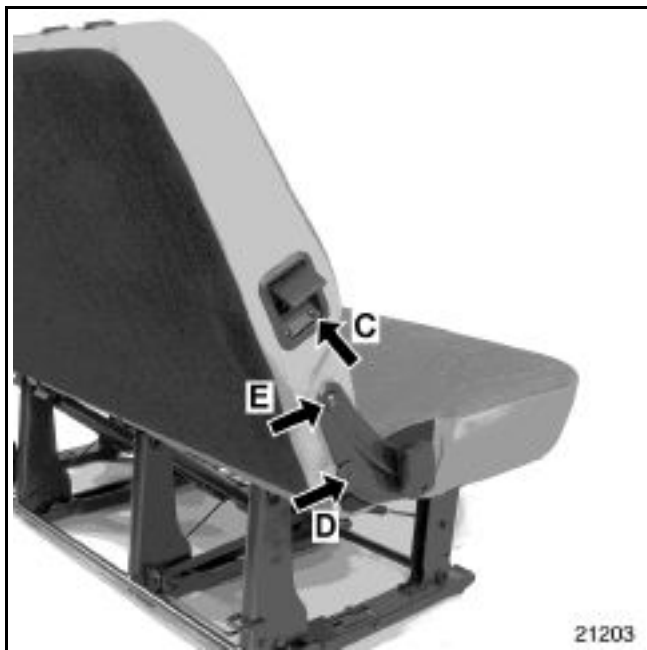

- Снимите:
- три болта крепления планки (C), затем освободите трос,
 - два болта и распорные втулки (D) упора спинки сиденья,

- два болта (E) крепления спинки сиденья.

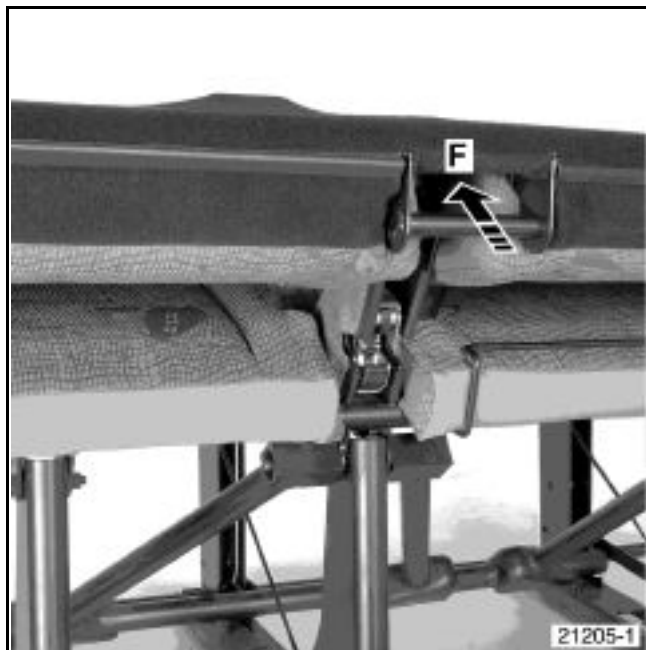

- Откиньте спинку сиденья, затем снимите:
- удерживающую ленту (F) в области шарнирного соединения,



- удерживающую ленту (G) обивки спинки сиденья.

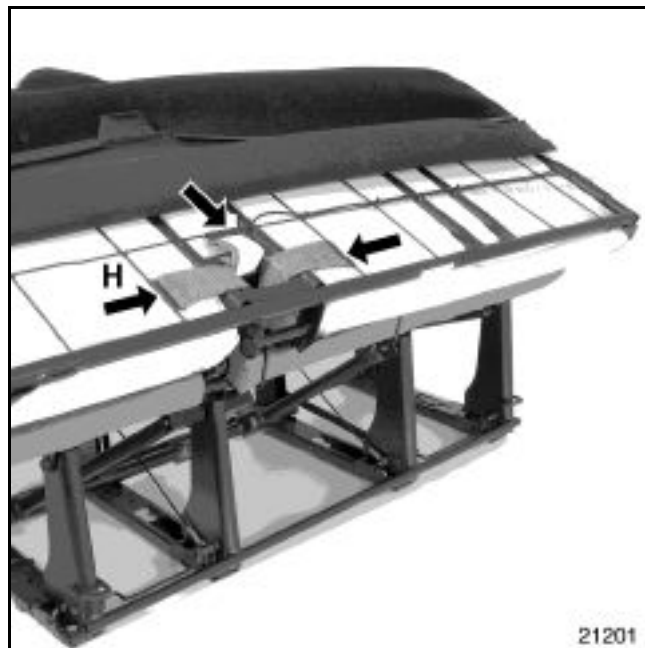

Одновременно сдвиньте переднюю и заднюю части обивки до середины спинки сиденья.

Снимите:

- три удерживающие ленты (H),

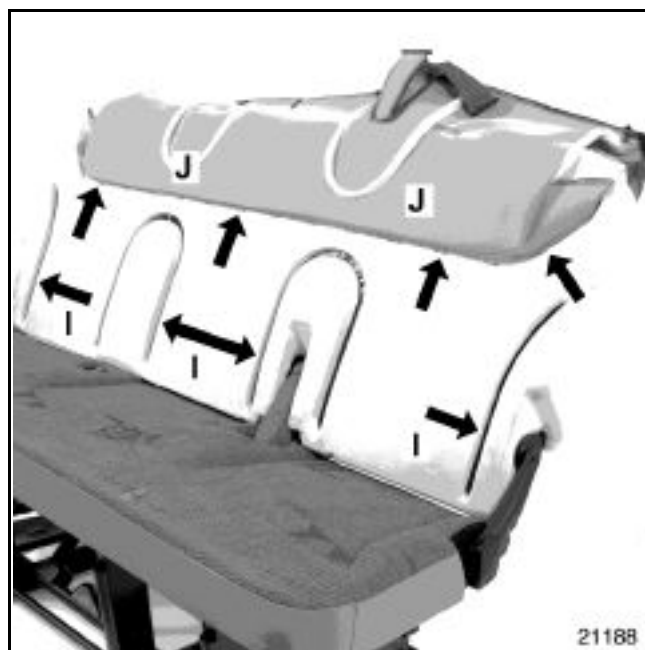

- обивку, которая удерживается застежкой (I).

Срежьте фиксаторы в месте (J).

Снимите:

- обивку,
- набивку из пеноматериала.

СНЯТИЕ

Снимите многоместное сиденье.

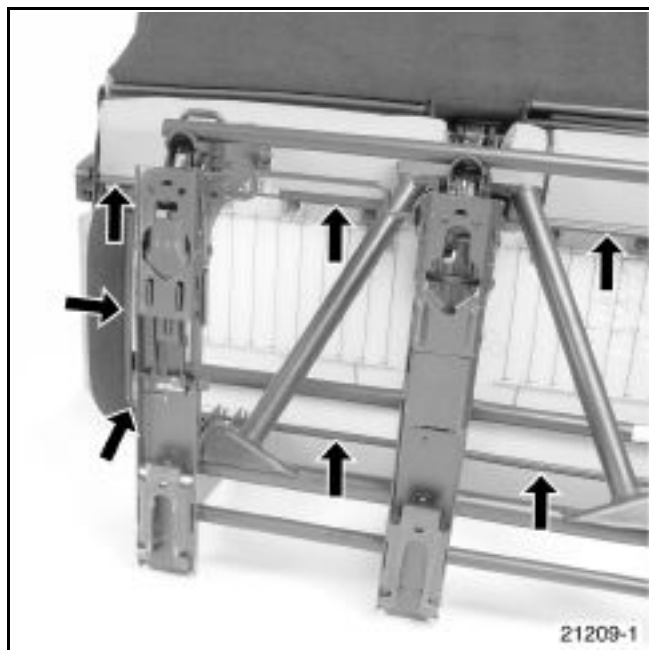

Снимите удерживающие ленты обивки под каркасом многоместного сиденья.

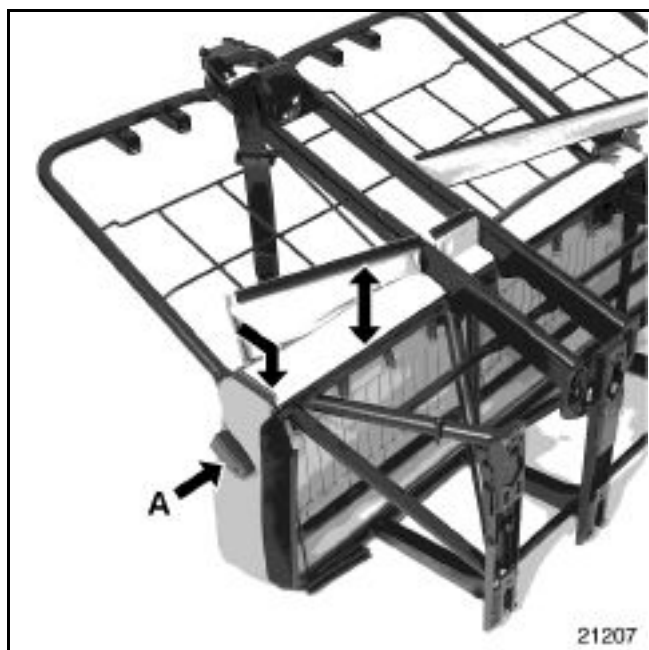

Снимите две скобы (A) с каждой стороны многоместного сиденья.

Снимите:

– удерживающие ленты обивки в задней части,



– удерживающие ленты обивки.

Снимите обивку и набивку из пеноматериала.



Срежьте фиксаторы в задней части.

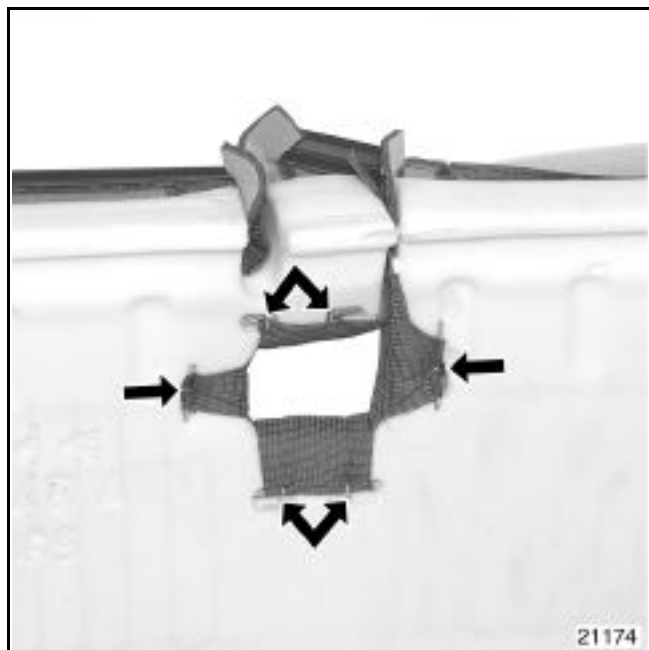

ВНИМАНИЕ: при срезании фиксаторов не повредите фиксирующие закраины.

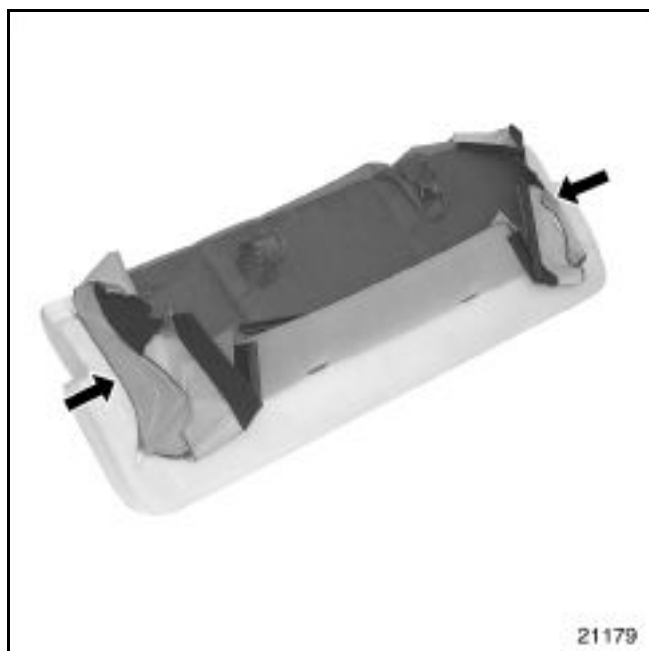

Срежьте:
– фиксаторы в боковой части,

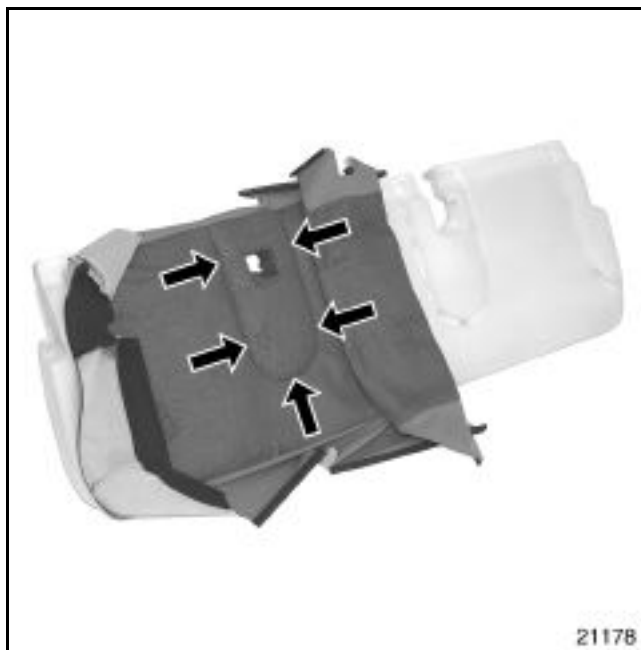

– в центральной части.

Снимите обивку.

УСТАНОВКА

ВАЖНОЕ ЗАМЕЧАНИЕ Соблюдайте количество и местоположение фиксаторов под набивкой из пеноматериала подушки многоместного сиденья.



Подушка многоместного сиденья первого ряда с левой стороны.

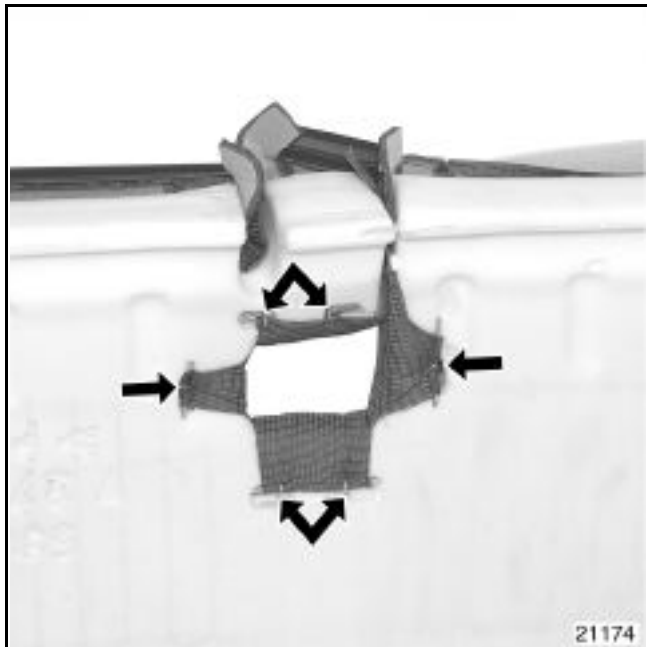

Подушка многоместного сиденья первого ряда с правой стороны.

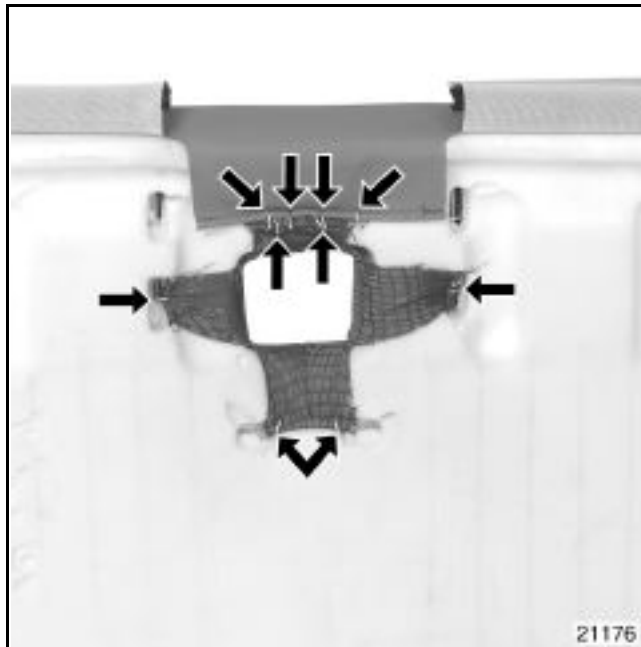

Подушка многоместного сиденья второго ряда с правой стороны.

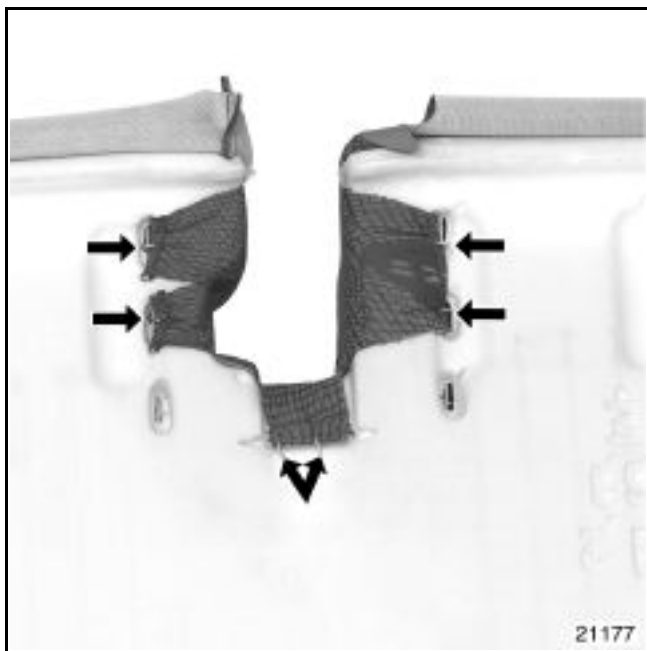

Подушка многоместного сиденья второго ряда с левой стороны.