

7 Отделка салона и сидений

71A ВНУТРЕННЯЯ ОТДЕЛКА КУЗОВА

72A ОБИВКИ БОКОВЫХ ОТКРЫВАЮЩИХСЯ ЭЛЕМЕНТОВ КУЗОВА

73A ОБИВКИ НЕБОКОВЫХ ОТКРЫВАЮЩИХСЯ ЭЛЕМЕНТОВ КУЗОВА

74A ПОЛКИ И ЗАДНЯЯ ПОЛКА

75A КАРКАС И САЛАЗКИ ПЕРЕДНИХ СИДЕНИЙ

76A КАРКАС И САЛАЗКИ ЗАДНИХ СИДЕНИЙ

77A ОБИВКА ПЕРЕДНИХ СИДЕНИЙ

78A ОБИВКА ЗАДНИХ СИДЕНИЙ

79A ПРИНАДЛЕЖНОСТИ СИДЕНИЙ

**Данное Руководство по ремонту касается указанных ниже автомобилей CLIO II фаза 2
(с двигателем 1,6 16V "K4M"):**

Автомобиль	Производство (1)	Технические характеристики	Рынок поставки	Торговое наименование
Вариант Турция – Clio, седан	Турция (R)	Без мультимплексной сети	Мировой	"Renault Symbol" (Россия) "Renault Clio" для остальных стран
Вариант PECO – Clio, седан	Турция (R)	Без мультимплексной сети	<ul style="list-style-type: none"> ● Центральная Европа: Венгрия, Словения, Словакия, Чехия, Польша ● Греция ● Заморские департаменты и территории Франции 	"Renault Thalia" (страны Центральной Европы и Греция) "Renault Symbol" (заморские департаменты и территории Франции)
Вариант Персидский залив – Clio, седан	Турция (R)	Без мультимплексной сети	Саудовская Аравия, Бахрейн, Дубай, Арабские Эмираты, Кувейт, Оман, Катар	"Renault Clio"
Вариант Мексика – Clio, 5-дверный хэтчбек	Мексика	Без мультимплексной сети	Мексика	"Renault Clio"
Вариант Колумбия - Венесуэла – Clio, 5-дверный хэтчбек – Clio, седан	Колумбия (M)	Без мультимплексной сети	Колумбия Венесуэла	"Renault Symbol"
Вариант Mercosur – Clio, 5-дверный хэтчбек – Clio, седан	Аргентина (L) Бразилия (J)	Без мультимплексной сети	Аргентина Бразилия	"Renault Clio"

(1) Производство: страна-производитель.

Буква в скобках обозначает код завода и является первым символом в заводском номере автомобиля, указанным на идентификационной табличке.

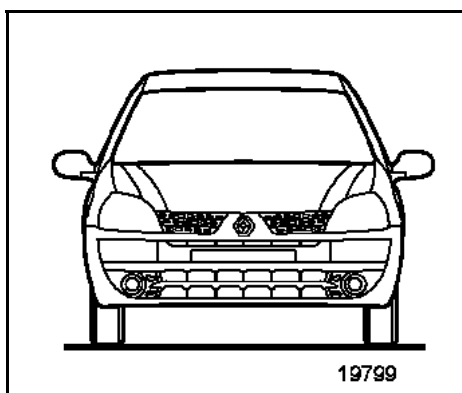

Более подробные сведения по выбору Руководств по ремонту, касающихся семейства CLIO II, приведены в Технической ноте **3627A**.

Обивка салона и сидений

Содержание

	Стр.		Стр.	
71A	ВНУТРЕННЯЯ ОТДЕЛКА КУЗОВА	75A	КАРКАС И САЛАЗКИ ПЕРЕДНИХ СИДЕНИЙ	
A	Облицовка стойки проема ветрового стекла	71A-1	A Сиденье в сборе	75A-1
B	Облицовка порога задней двери	71A-2	B Салазки	75A-3
C	Верхняя облицовка средней стойки	71A-3	C Основание механизма регулировки сиденья и каркас подушки сиденья	75A-6
D	Облицовка нижней части центральной стойки и боковины	71A-4	D Система регулировки поясничного подпора спинки	75A-7
E	Верхняя облицовка средней стойки	71A-5		
F	Облицовка колесной арки	71A-6		
72A	ОБИВКИ БОКОВЫХ ОТКРЫВАЮЩИХСЯ ЭЛЕМЕНТОВ КУЗОВА	76A	КАРКАС И САЛАЗКИ ЗАДНИХ СИДЕНИЙ	
A	Обивка передней двери	72A-1	A Спинка сиденья в сборе	76A-1
B	Обивка задней двери	72A-4	B Каркас спинки сиденья, складывающегося в пропорции 1/3 - 2/3	76A-3
73A	ОБИВКИ НЕБОКОВЫХ ОТКРЫВАЮЩИХСЯ ЭЛЕМЕНТОВ КУЗОВА	77A	ОБИВКА ПЕРЕДНИХ СИДЕНИЙ	
A	Обивка капота	73A-1	A Обивка спинки сиденья	77A-1
B	Обивка двери задка	73A-2	B Обивка подушки сиденья	77A-4
74A	ПОЛКИ И ЗАДНЯЯ ПОЛКА	78A	ОБИВКА ЗАДНИХ СИДЕНИЙ	
A	Боковая полка	74A-1	A Обивка спинки сиденья, складывающейся в пропорции 1/3 - 2/3	78A-1
		79A	ПРИНАДЛЕЖНОСТИ СИДЕНИЙ	
		A	Направляющие подголовников	79A-1

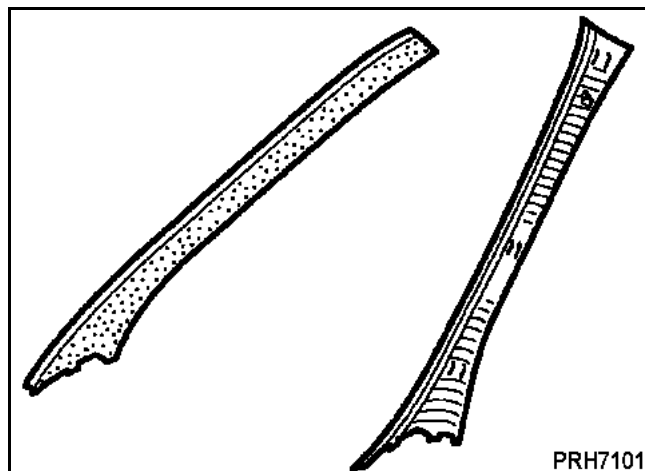

СНЯТИЕ

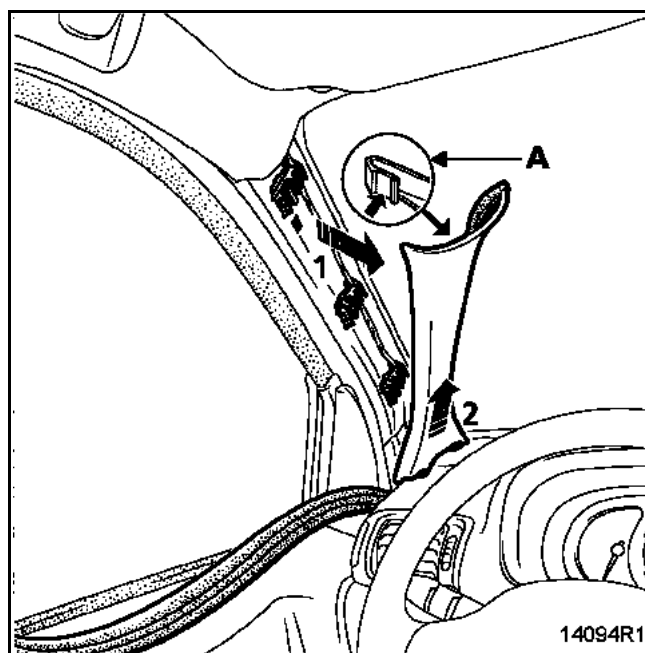

Частично снимите уплотнитель двери в зоне соприкосновения с облицовкой.

Немного оттяните облицовку в верхней части, для того чтобы нажать на защелку (A).

Снимите облицовку (1).

Выведите облицовку из паза на приборной панели (2).

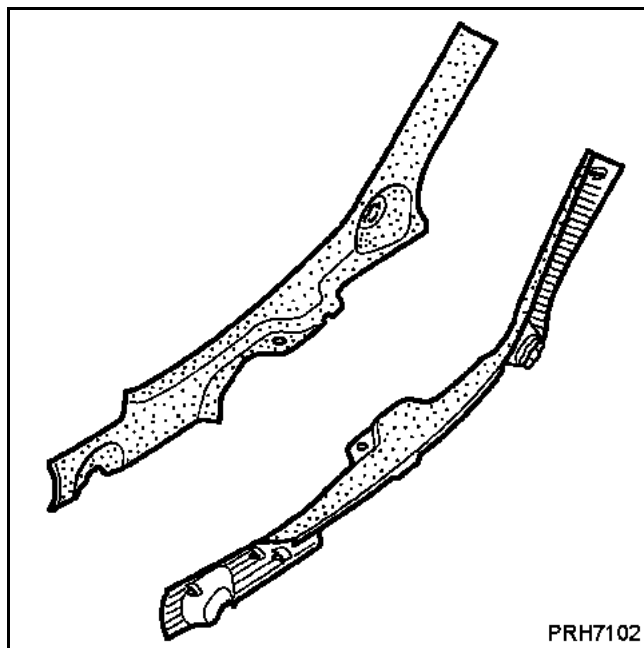

СНЯТИЕ

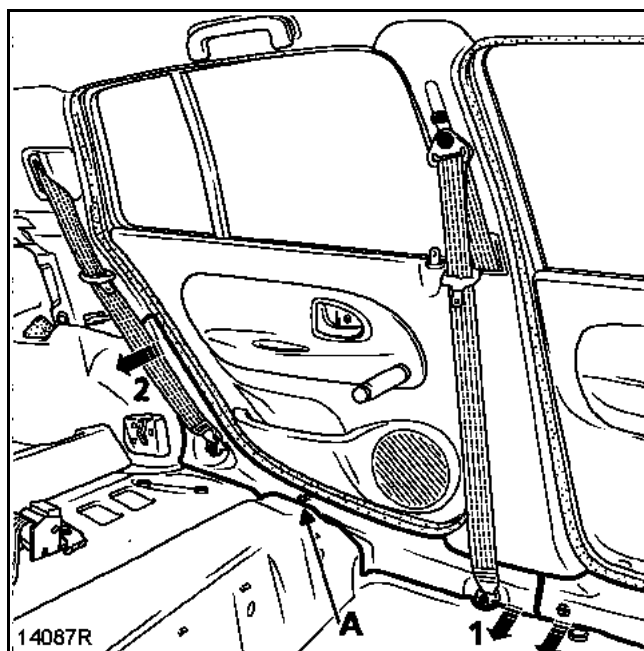

Снимите:

- переднее сиденье (см. главу **75А-А**),
- частично уплотнитель задней двери,
- болт нижнего крепления ремня безопасности переднего сиденья (момент затяжки (**21 Н.м**)),
- болт нижнего крепления ремня безопасности заднего сиденья (момент затяжки (**21 Н.м**)),
- резьбовой фиксатор (А).

Отсоедините от фиксаторов облицовку (1) и (2).

Снимите облицовку.

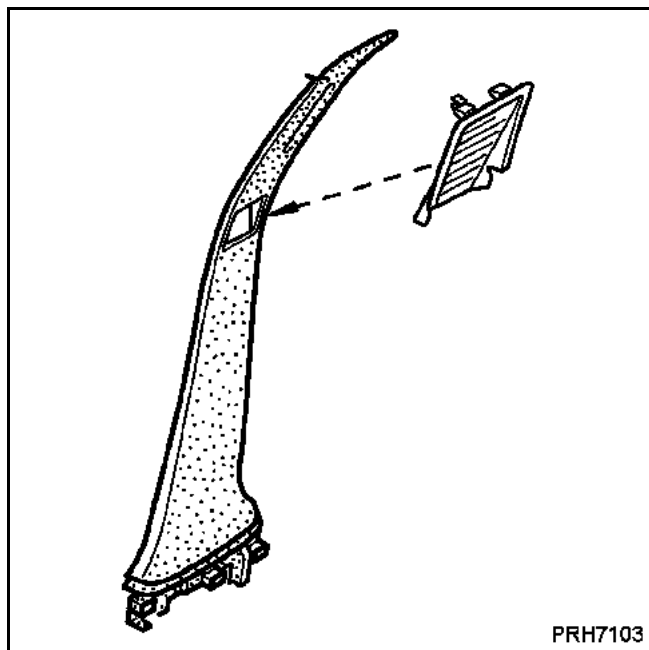

СНЯТИЕ (СЕДАН И 5-ДВЕРНЫЙ ХЭТЧБЕК)

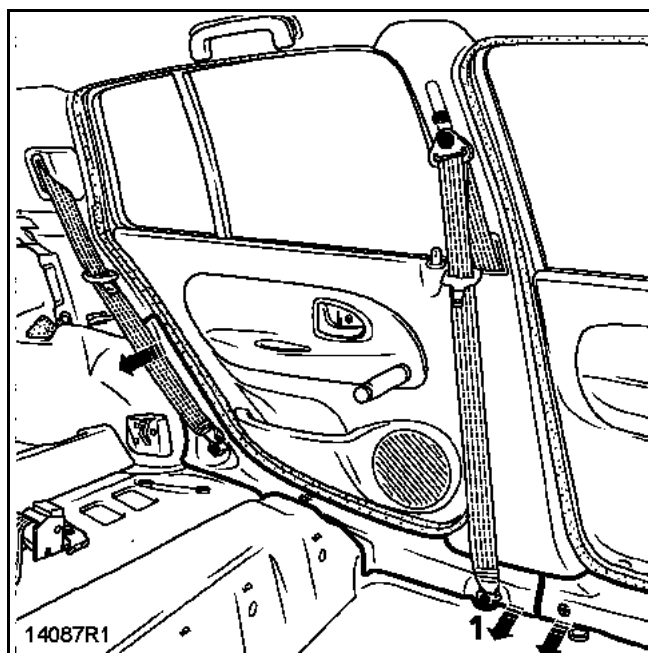

Снимите:

- переднее сиденье (см. главу **75А-А**),
- частично уплотнитель передней и задней дверей,
- болт нижнего крепления ремня безопасности переднего сиденья
- болт нижнего крепления ремня безопасности заднего сиденья,
- болт верхнего крепления ремня безопасности переднего сиденья и его крышку,
- облицовку порога задней двери (см. главу **71-В**).

Отсоедините пластину регулировки по высоте ремня безопасности переднего сиденья.

С помощью плоской отвертки отсоедините центральную часть пластины и снимите ее.

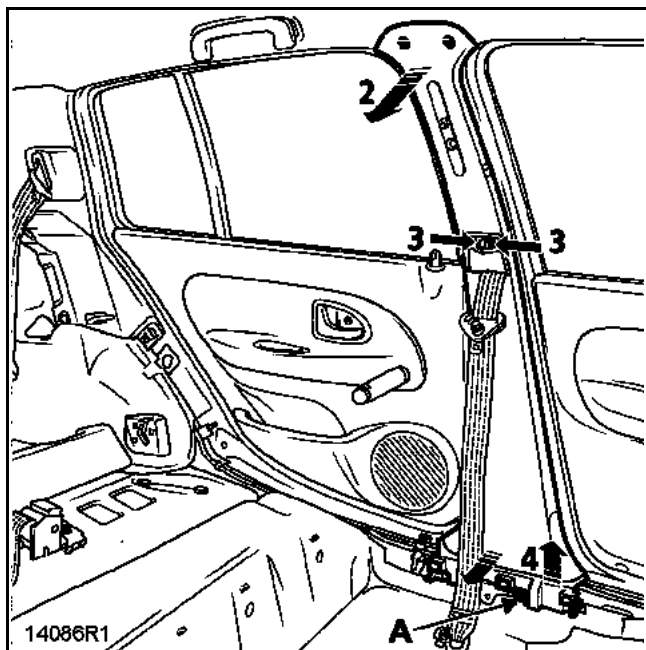

Отсоедините частично облицовку порога передней двери (1), (см. предыдущую иллюстрацию).

Выверните болт нижнего крепления (А).

Отсоедините облицовку (2) от фиксаторов.

В точке (3) освободите направляющую ремня и сожмите две лапки защелки, чтобы извлечь их из внутренней стойки кузова.

Приподнимите облицовку (4), чтобы освободить ее от внутренней стойки.

МОМЕНТЫ ЗАТЯЖКИ, даН.м	
Болты крепления ремней безопасности	21
Болт крепления передних сидений	25

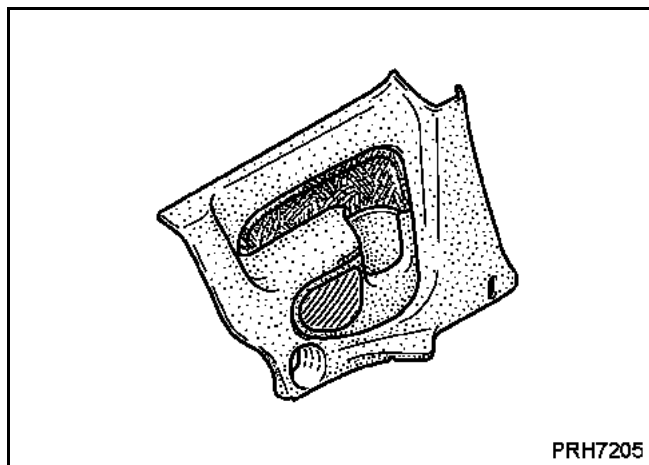

СНЯТИЕ (3-ДВЕРНЫЙ ХЭТЧБЕК)

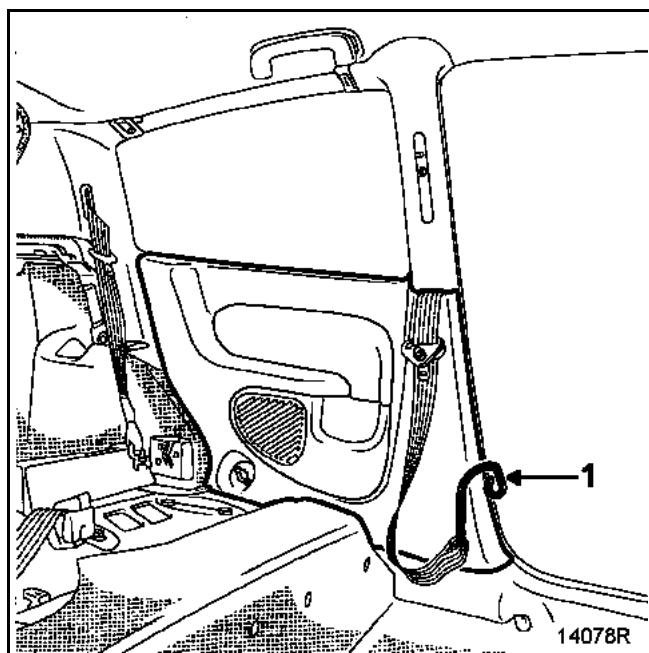

Снимите:

- частично уплотнитель двери;
- болт нижнего крепления ремня безопасности заднего сиденья (момент затяжки: **21 Н.м**),
- скобу (1) крепления ремня безопасности переднего сиденья.

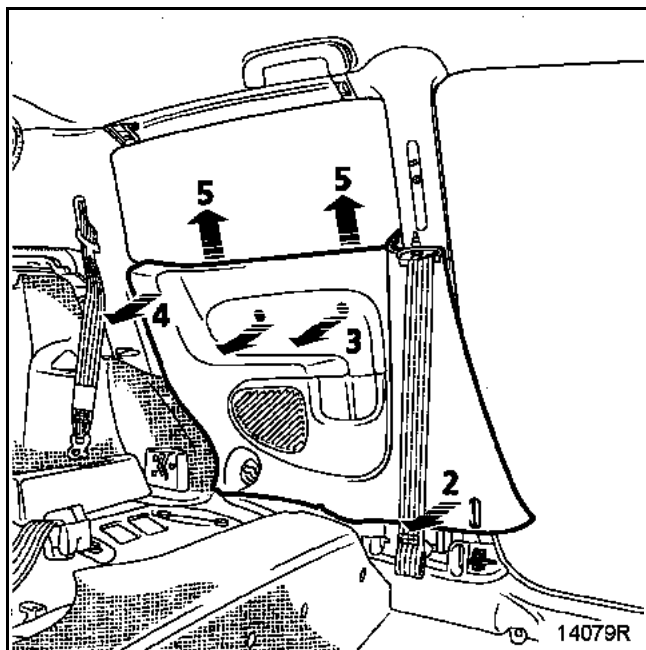

Отсоедините облицовку от фиксаторов(2), (3) и (4).

Приподнимите облицовку и освободите ее (5).

Снимите облицовку.

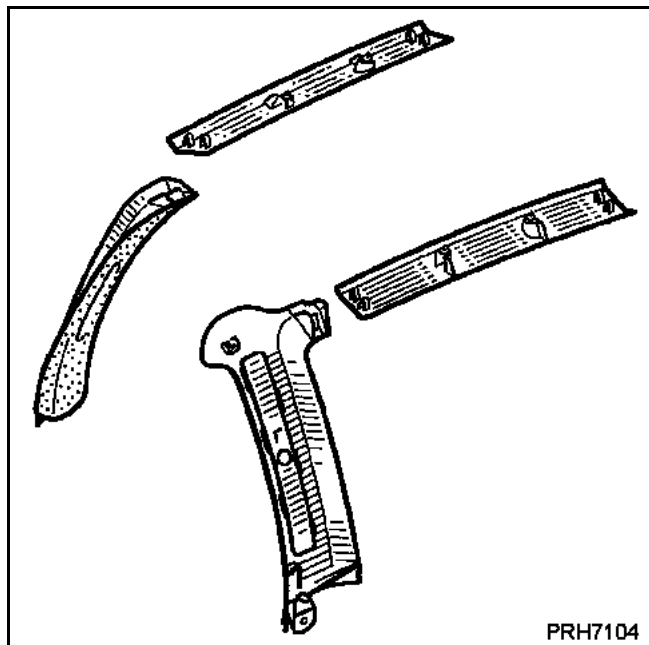

СНЯТИЕ (3-ДВЕРНЫЙ ХЭТЧБЕК)

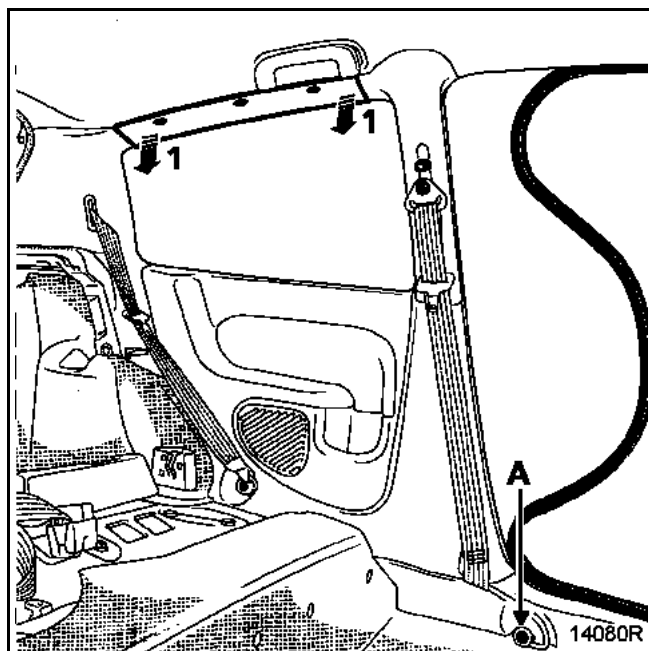

Снимите:

- частично уплотнитель двери;
- болт нижнего крепления ремня безопасности заднего сиденья,
- скобу нижнего крепления переднего ремня безопасности (A);
- болт верхнего крепления переднего ремня безопасности;
- лапку регулировки по высоте переднего ремня безопасности: при помощи небольшой плоской отвертки оттяните с наружной стороны центральную часть лапки, для того чтобы ее снять;
- нижнюю облицовку среднюю стойки и боковины (см. главу 71A-D).

При помощи щипцов для снятия держателей обивок и облицовок отсоедините верхнюю облицовку боковины в точке (1).

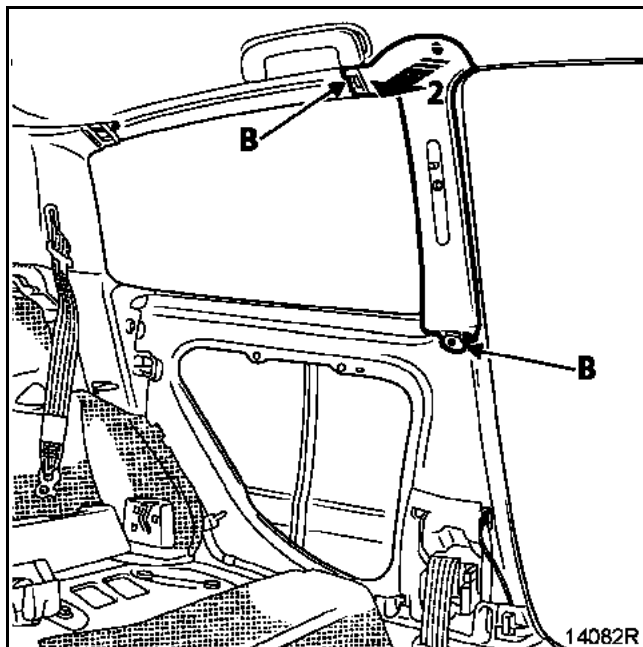

Отверните два крепежных винта (B).

Отсоедините облицовку от фиксаторов (2).

УСТАНОВКА

МОМЕНТ ЗАТЯЖКИ, Н.м	⚠
Болты крепления ремней безопасности	21

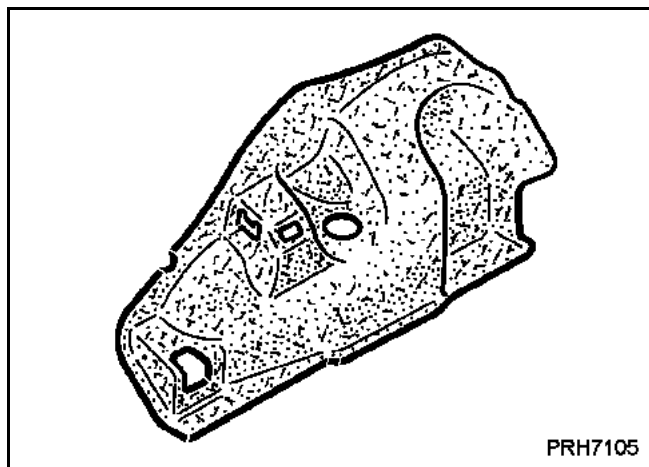

СНЯТИЕ

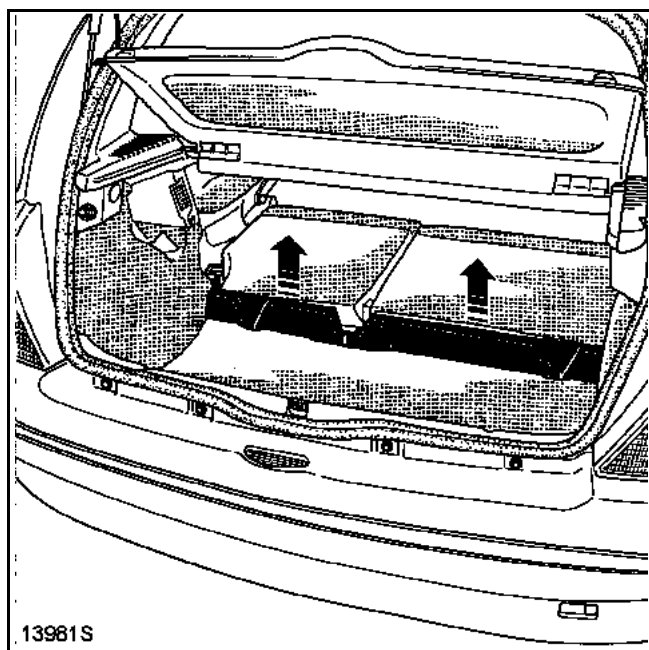

Снимите облицовку усилительной поперечины багажника.

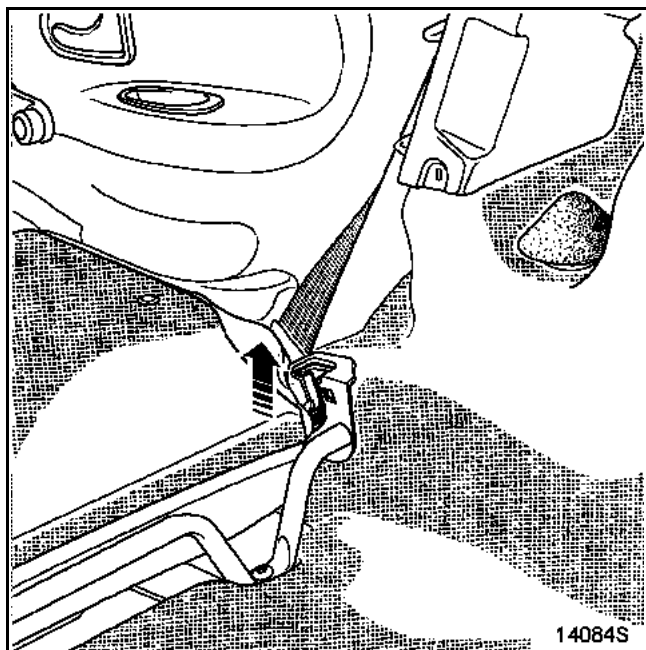

Извлеките ось крепления спинки заднего сиденья из гнезда на боковине кузова.

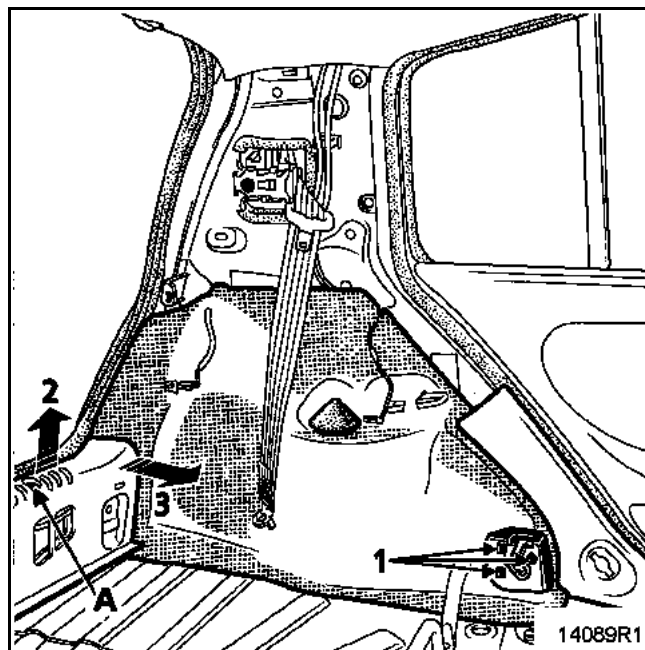

Снимите:

- нижнюю облицовку средней стойки (3-дверный хэтчбек) (см. главу **71A-D**),
- боковую полку (см. главу **74A-A**),
- болт нижнего крепления ремня безопасности заднего сиденья,
- крышку верхнего крепления заднего амортизатора,
- декоративную панель точки бокового крепления спинки сиденья (три фиксатора (1)),
- облицовку панели задка:
 - выверните три болта (A),
 - приподнимите облицовку, чтобы снять нижние держатели (2) с панели задка,
 - приподнимите коврик багажного отделения и удалите облицовку.

Оттяните облицовку порога и сдвиньте вперед облицовку (3) колесной арки.

Обивка передней двери

СНЯТИЕ

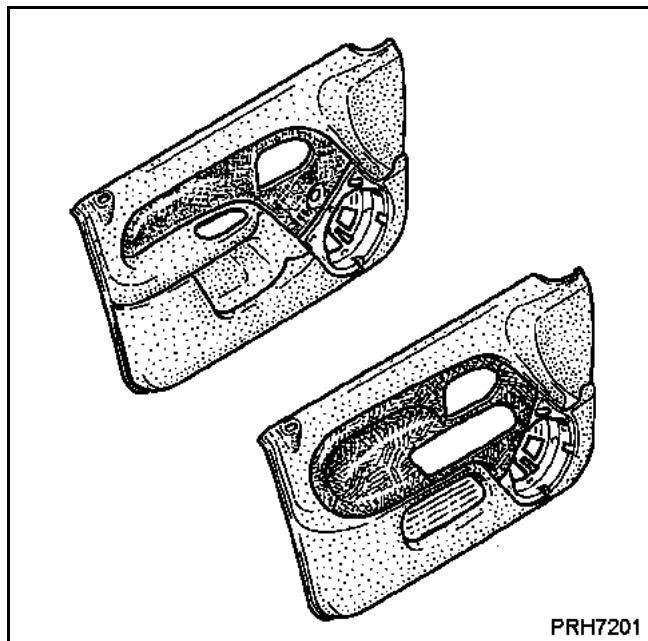

PRH7201

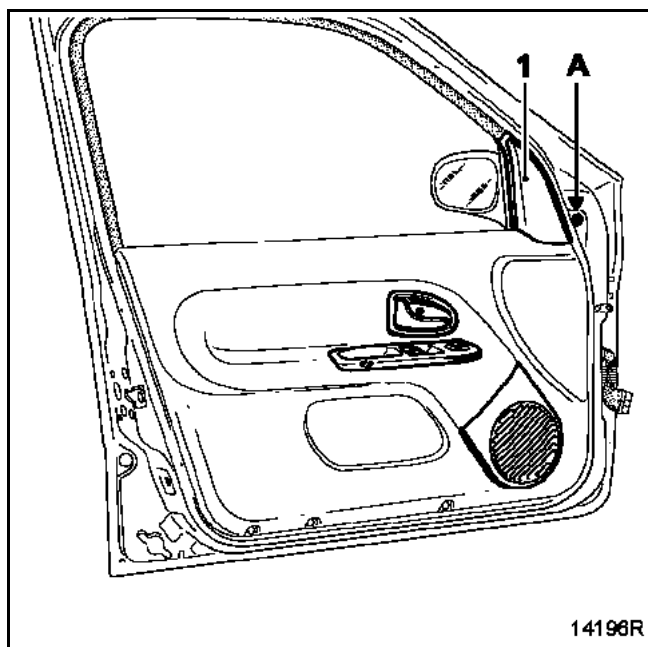

14196R

Снимите:

- колпачок на головке болта крепления наружного зеркала заднего вида (А),
- решетку громкоговорителя.

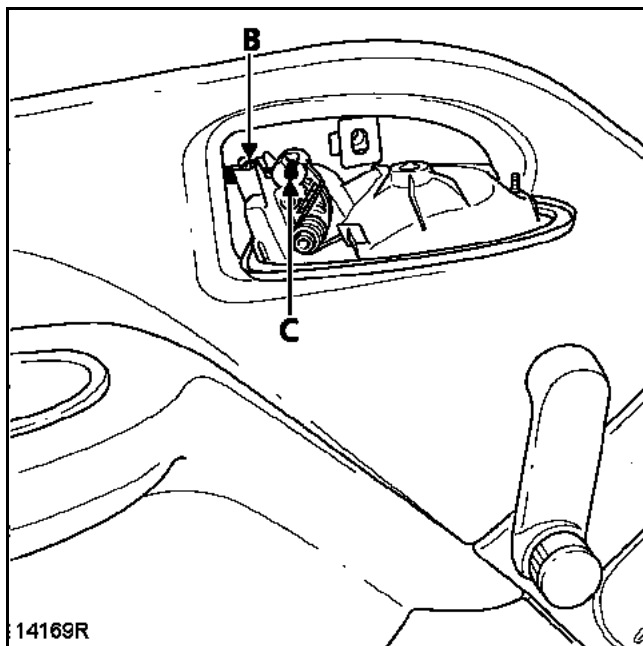

14169R

Снимите:

- внутреннюю ручку двери;
- болт крепления ручки на коробе двери.

Отверните:

- фиксатор оболочки (В) троса привода,
- наконечник троса от ручки (С).

Обивка передней двери

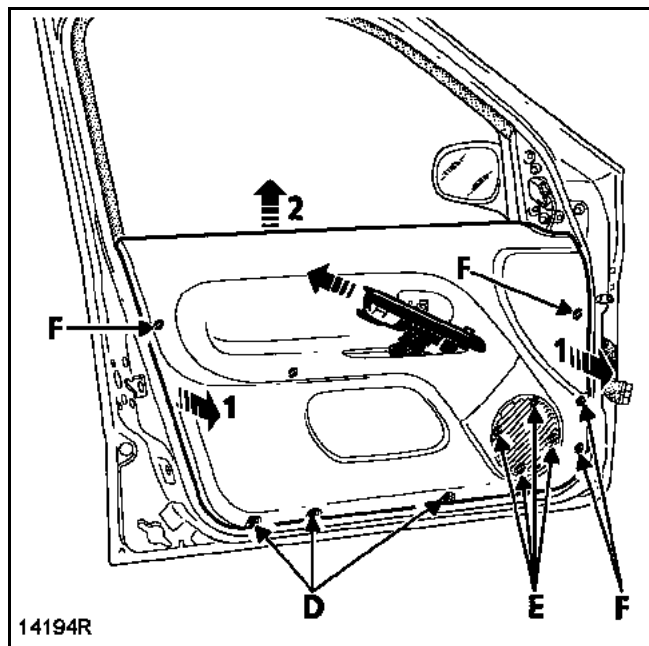

Отверните болт крепления внутренней ручки двери.

Приподнимите ручку и потяните назад, чтобы вывести из паза в обивке.

Разъедините разъемы электродвигателя привода наружных зеркал заднего вида.

Снимите:

- три нижних болта крепления (D),
- четыре болта крепления громкоговорителя (E).

При помощи щипцов для снятия держателей обивок и облицовок снимите держатели (1) обивки двери (F) и снимите ручку стеклоподъемника (если она есть).

Приподнимите облицовку (2), чтобы вывести ее из паза на внутреннем подоконном уплотнителе двери.

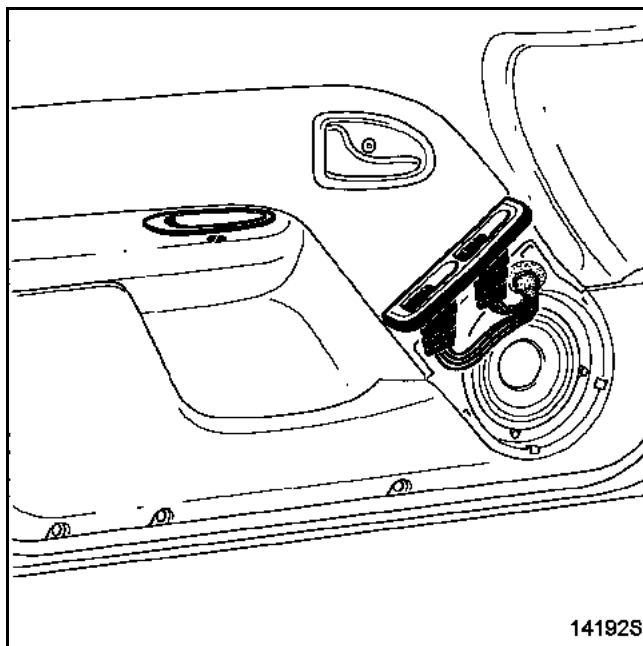

ПРИМЕЧАНИЕ: на модификации E для получения доступа к разъемам электродвигателей привода наружных зеркал заднего вида, достаточно снять только решетку громкоговорителя.

Обивка передней двери

ОСОБЕННОСТИ ДЛЯ 3-Х ДВЕРНОГО ХЭТЧБЕКА

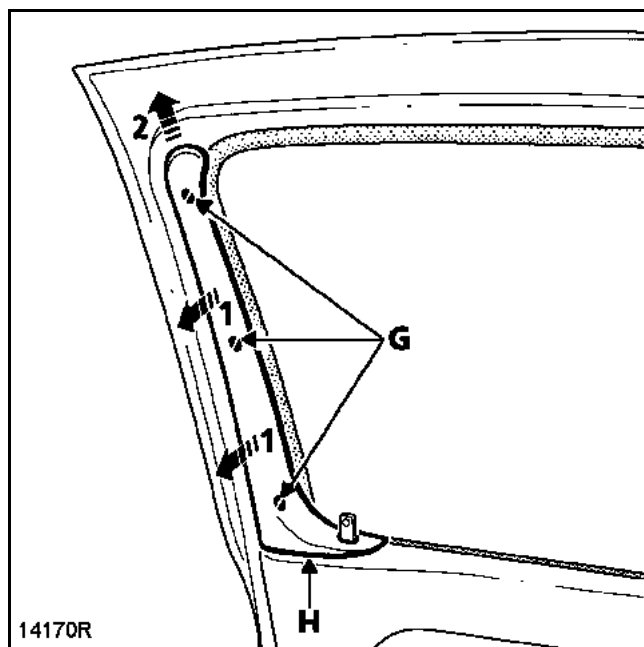

Перед тем, как снимать обивку двери, снимите держатели облицовки (1) стойки двери (G) и приподнимите ее (2), чтобы отжать пружинные защелки (H).

При снятии или замене двери необходимо обязательно нанести между коробом двери и обивкой предварительно отформованную герметизирующую мастику.
При замене двери рекомендуется использовать специальный набор держателей дверной обивки двери (см. Техническую ноту **384**).

Обивка задней двери

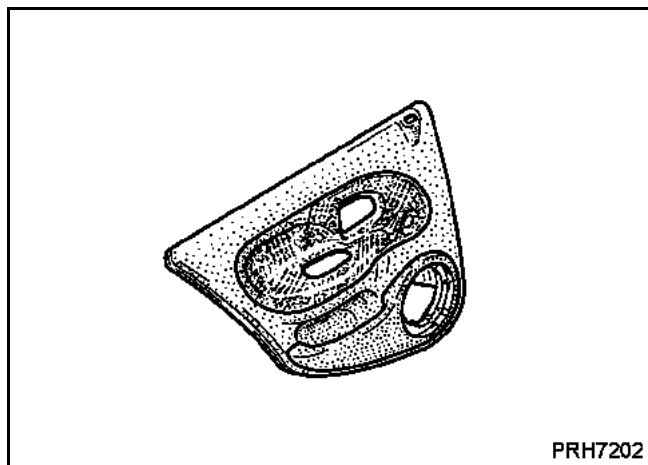

PRH7202

СНЯТИЕ

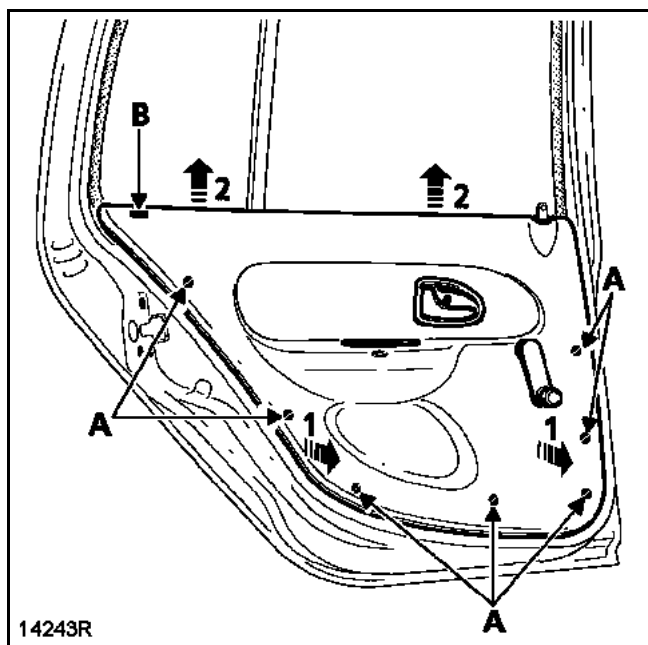

14243R

Снимите:

- болт крепления внутренней ручки двери,
- внутреннюю ручку двери.

При помощи щипцов для снятия держателей обивки и облицовок, снимите держатели (1) обивки двери (A) и снимите ручку стеклоподъемника.

Приподнимите облицовку (2), чтобы вывести ее из паза на внутреннем подоконном уплотнителе двери из фиксатора (B).

При снятии или замене двери необходимо обязательно нанести между коробом двери и облицовкой предварительно отформованную герметизирующую мастику.

При замене двери рекомендуется использовать специальный набор держателей обивки двери (см. Техническую ноту 384).

СНЯТИЕ

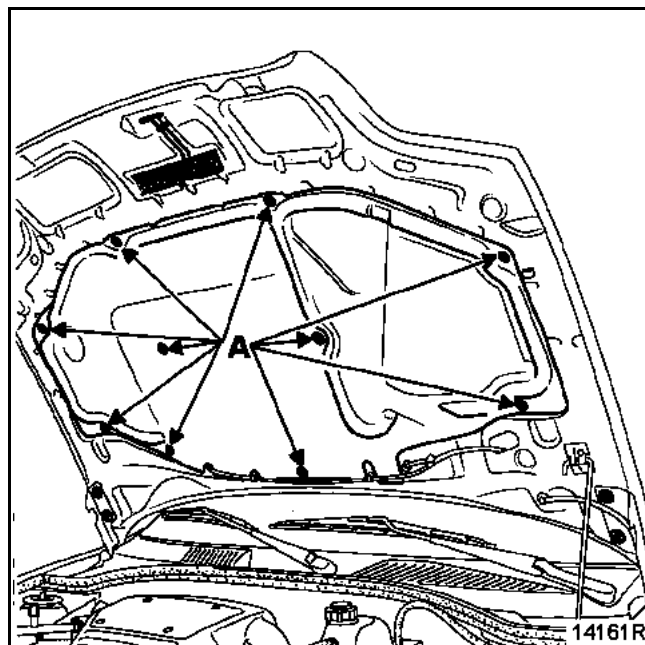

При помощи щипцов для снятия держателей обивок и облицовок снимите держатели (А).

Снимите обивку.

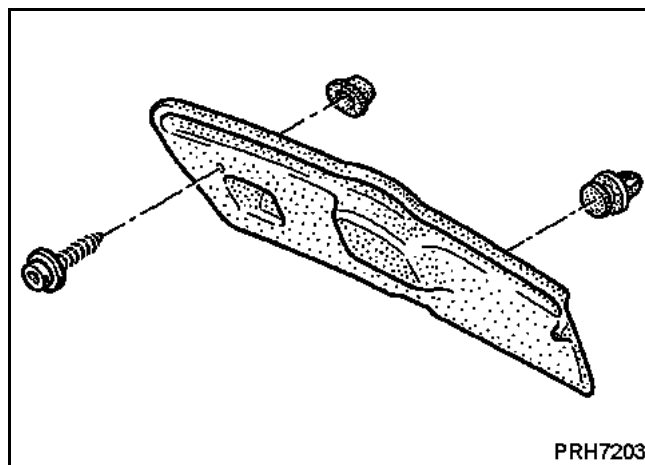

СНЯТИЕ

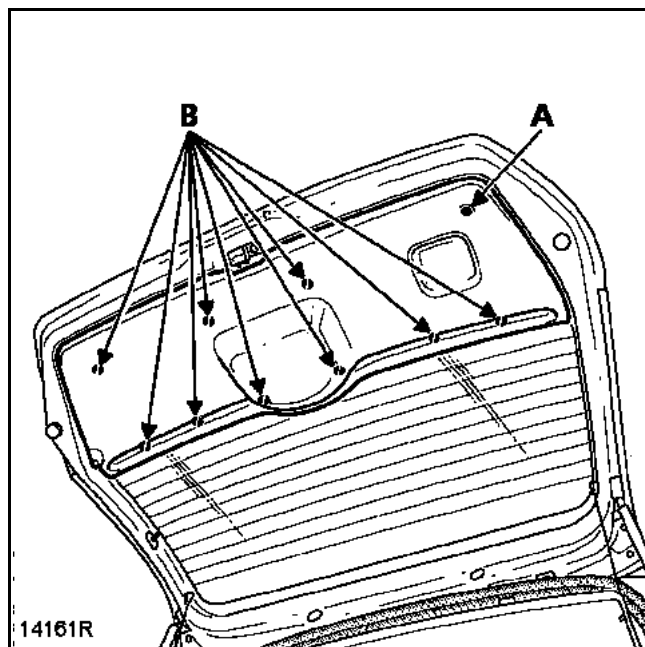

Отверните крепежный болт (А).

При помощи щипцов для снятия держателей обивок и облицовок отсоедините фиксаторы от обивки (В).

Снимите обивку.

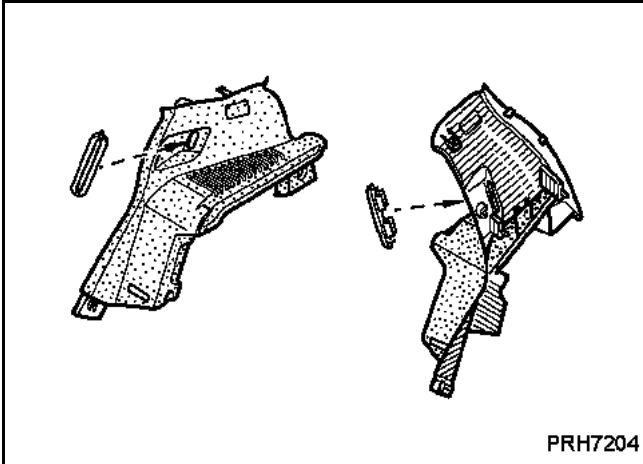

Отсоедините фонарь освещения багажного отделения, а также концевой выключатель (с левой стороны).

Отсоедините облицовку (2) и отодвиньте ее (3), чтобы освободить скобу крепления заднего сиденья.

Снимите направляющую ремня (В) с облицовки и освободите ремень от облицовки.

Снимите обивку.

СНЯТИЕ

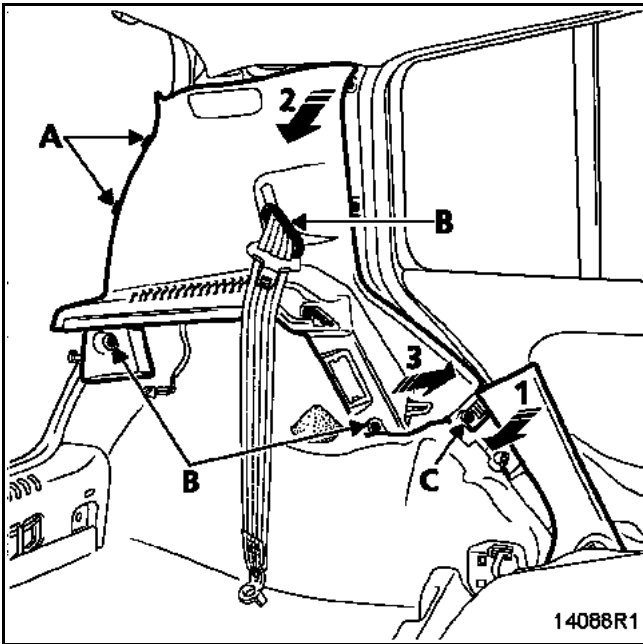

Снимите:

- частично уплотнитель задней двери,
- частично уплотнитель багажного отделения для получения доступа к лапкам крепления (А),
- болт нижнего крепления ремня безопасности заднего сиденья (момент затяжки **21 Н.м**),
- частично облицовку порога задней двери (1),
- болты крепления (В) и (С).

ОСОБЕННОСТИ ДЛЯ 3-Х ДВЕРНОГО ХЭТЧБЕКА

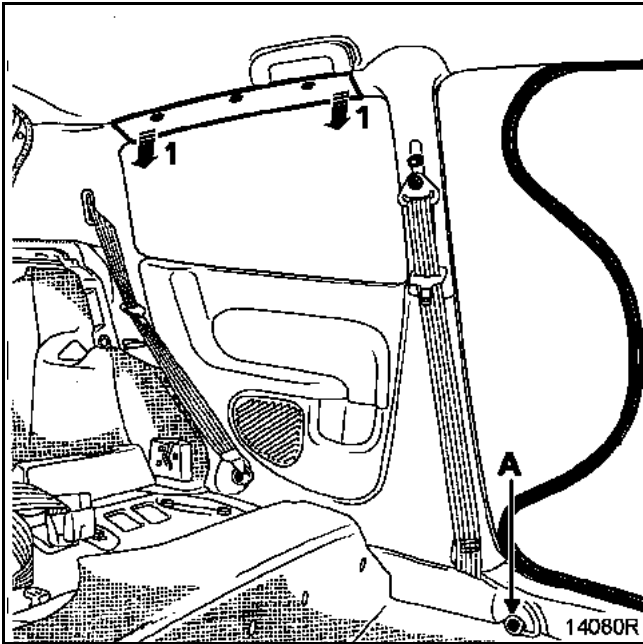

Снимите:

- нижнюю облицовку средней стойки и боковины (см. главу 71А-D),
- верхнюю облицовку боковины.

При помощи щипцов для снятия держателей обивок и облицовок отсоедините облицовку (1).

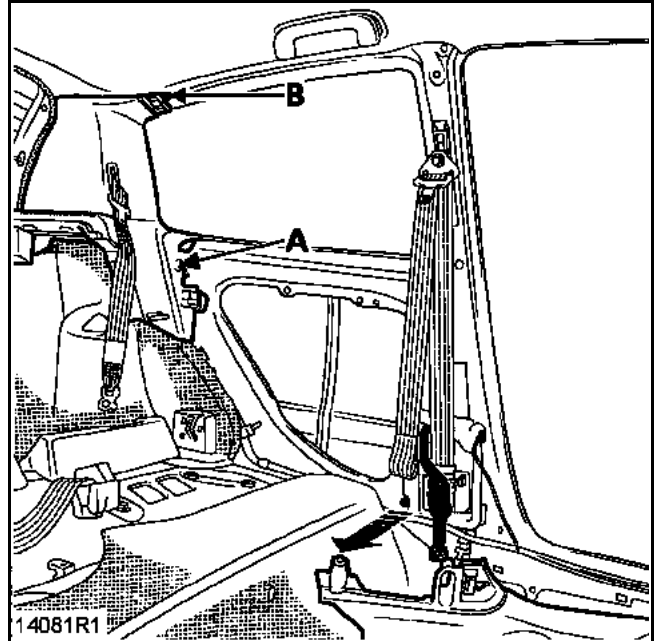

Выверните болты (А) и (В).

В дальнейшем снятие производится так же, как и на пятидверном хэтчбеке (см. предыдущую страницу).

СНЯТИЕ

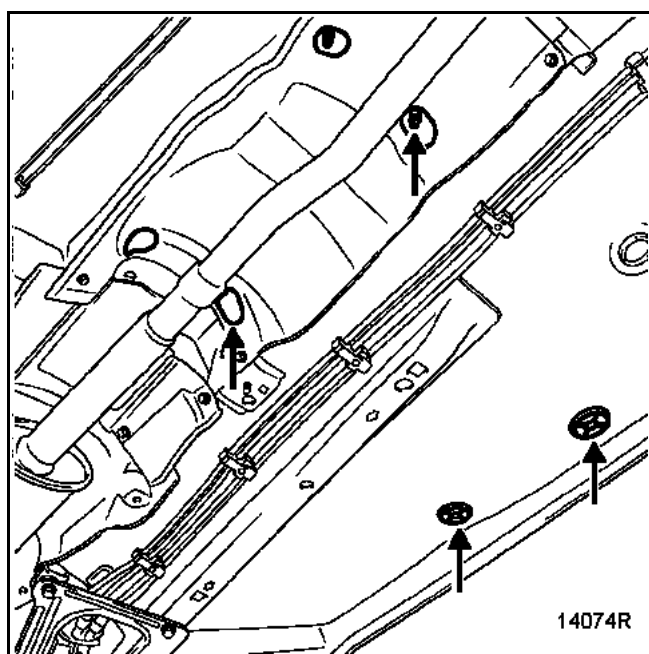

Установите автомобиль на подъемник.

Отверните четыре гайки крепления, расположенные под днищем кузова.

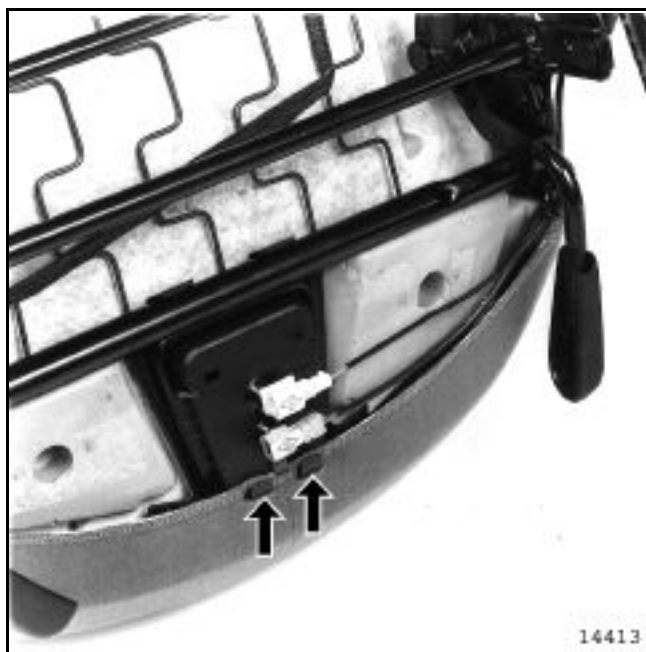

Отсоедините жгуты проводов, расположенные под подушкой сиденья.

УСТАНОВКА

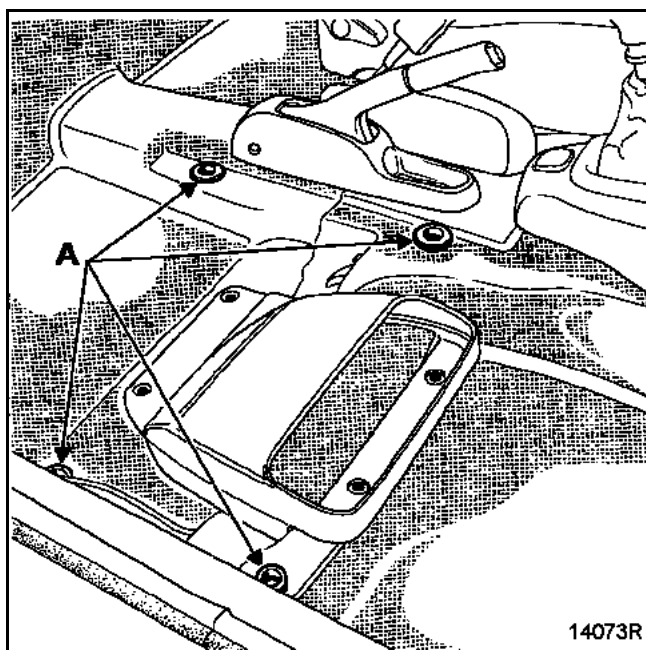

Перед установкой сиденья убедитесь в наличии распорных втулок (A).

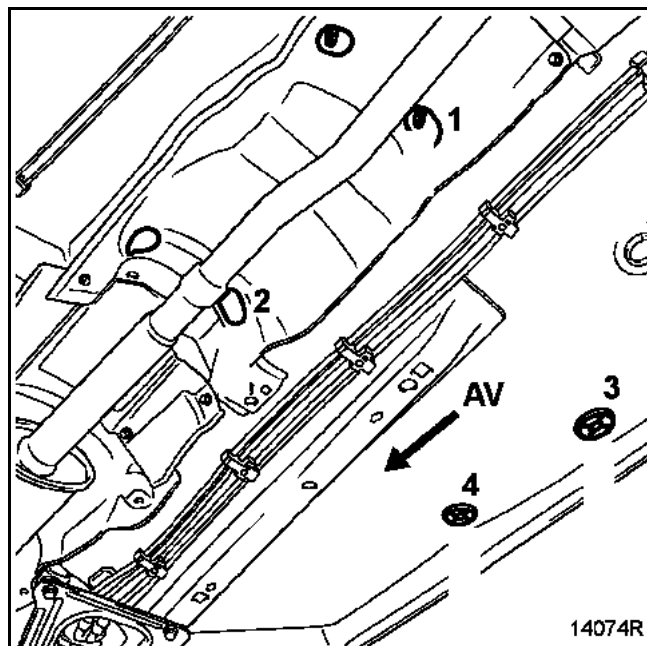

ВНИМАНИЕ: при установке необходимо соблюдать порядок затяжки гаек крепления сиденья.

МОМЕНТ ЗАТЯЖКИ, Н.м	
Гайки крепления передних сидений	25

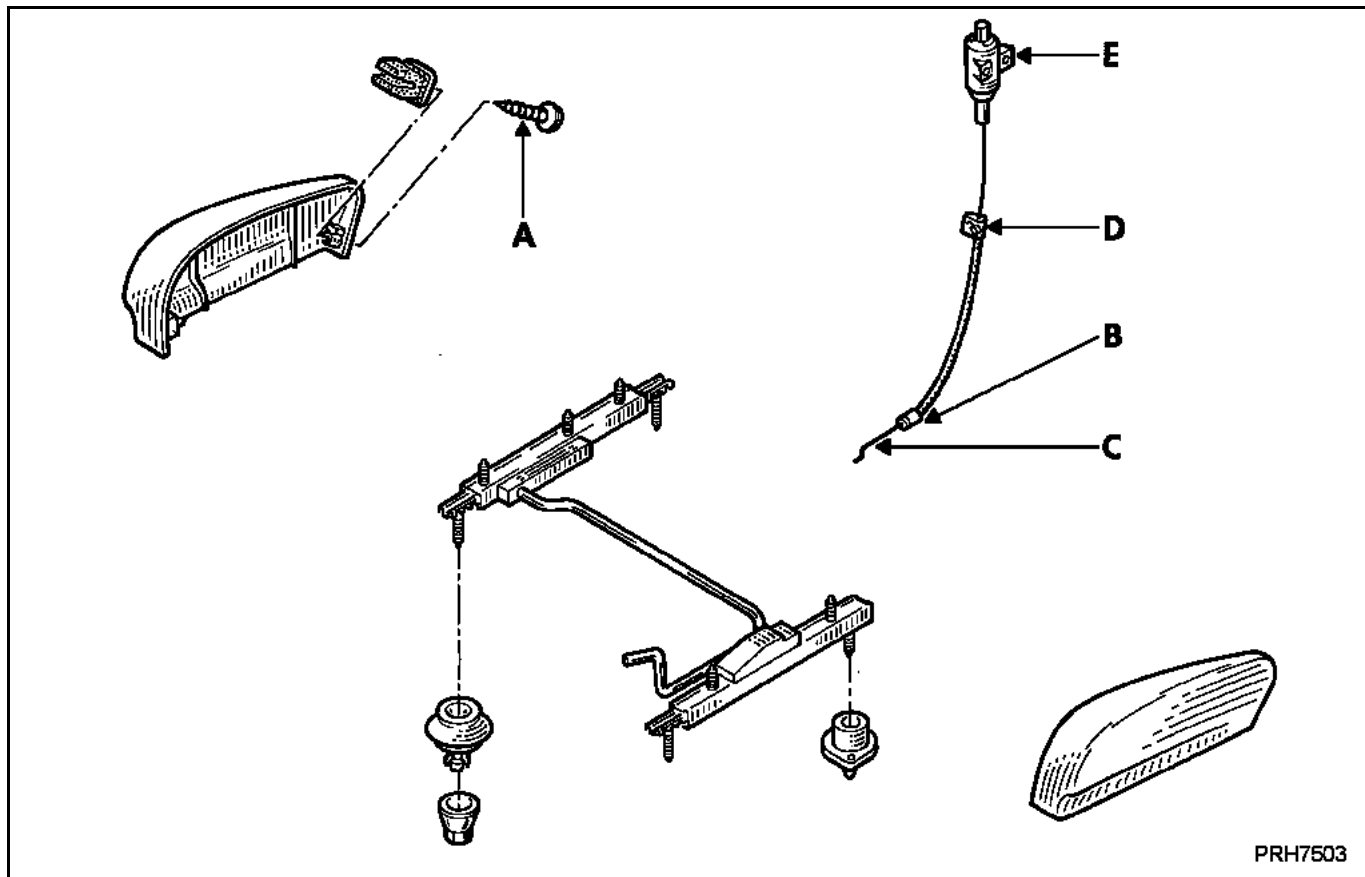

PRH7503

Снимите сиденье (см. главу 75A-A).

СНЯТИЕ



14404

С внутренней стороны:

Снимите:

– крышку салазок сиденья (болт (A)),

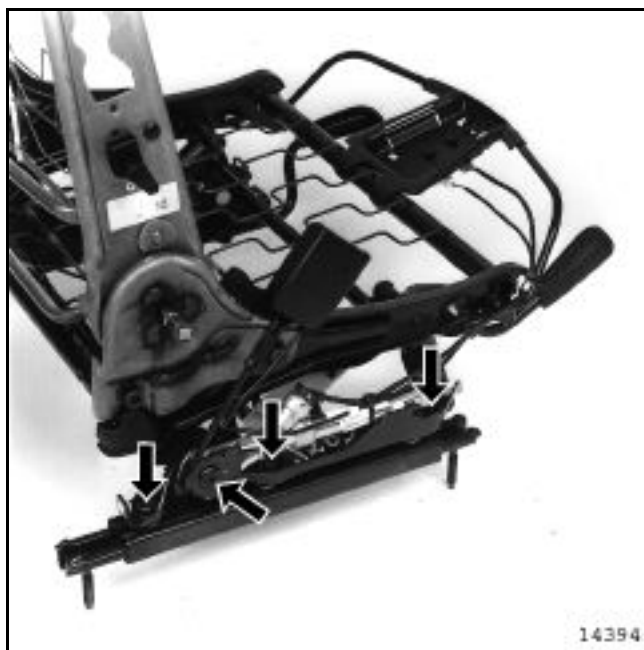

14394

– преднатяжитель ремня безопасности.

Отверните три гайки крепления салазок.

**С наружной стороны:**

Снимите крышки салазок.

Снимите трос привода стопора сиденья (если автомобиль им оборудован).

Снимите:

- фиксатор оболочки троса на лапке салазок (B),
- наконечник троса с крюка привода сиденья (C),
- две гайки крепления салазок на основании механизма регулировки сиденья,
- заклепку лапки верхнего крепления оболочки троса (D) (см. предыдущую страницу).

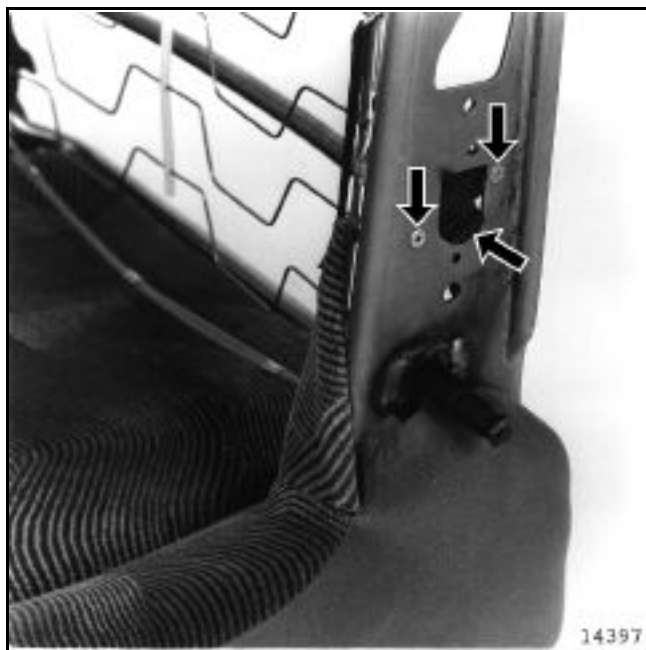
**СНЯТИЕ КОРПУСА (E) И ТРОСА ПРИВОДА СТОПОРА СИДЕНЬЯ**

Снимите трос привода, как это указано выше.

Снимите обивку спинки сиденья (см. главу **77А-А**).

Снимите две заклепки крепления и отсоедините корпус от каркаса спинки сиденья.

УСТАНОВКА

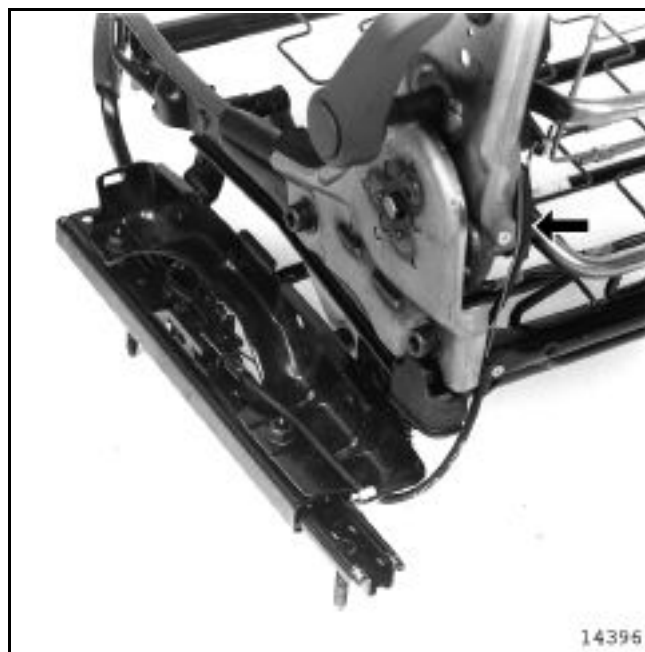

Перед тем, как надевать обивку на спинку сиденья, убедитесь, что трос привода находится в канавке пластмассовой направляющей скобы.

МОМЕНТ ЗАТЯЖКИ, Н.м		
Болты крепления каркаса сиденья к салазкам	18 ± 20 %	

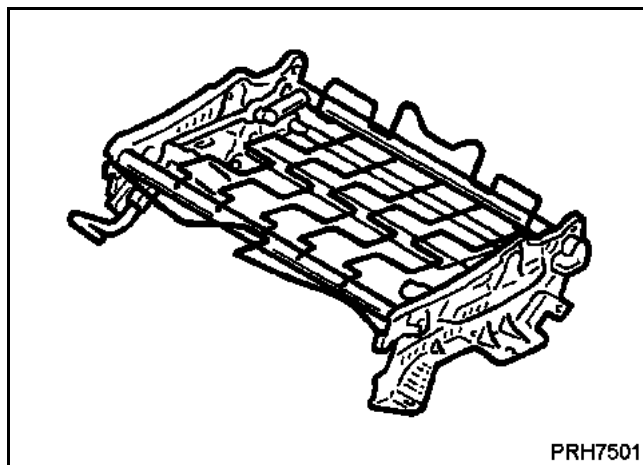

Снимите:

- сиденье (см. главу **75A-A**),
- крышки салазок,
- салазки и трос привода стопора сиденья (если он есть) (см. главу **75A-B**),
- обивку подушки сиденья (см. главу **77A-B**),



- болты крепления каркаса спинки сиденья к основанию механизма регулировки сиденья.

Снимите каркас спинки сиденья.

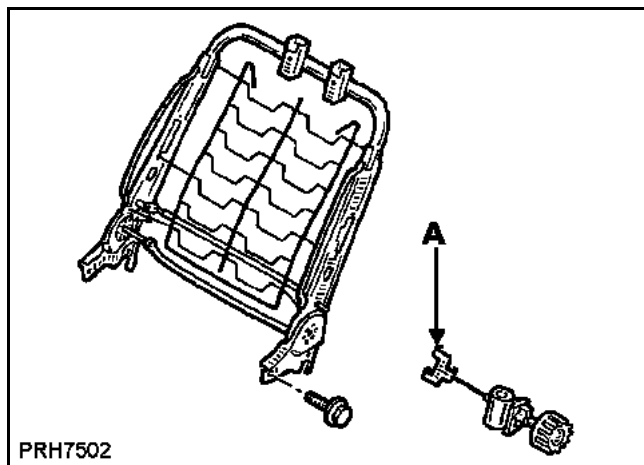

Снимите:

- сиденье (см. главу **75A-A**),
- обивку спинки сиденья (см. главу **77A-A**).

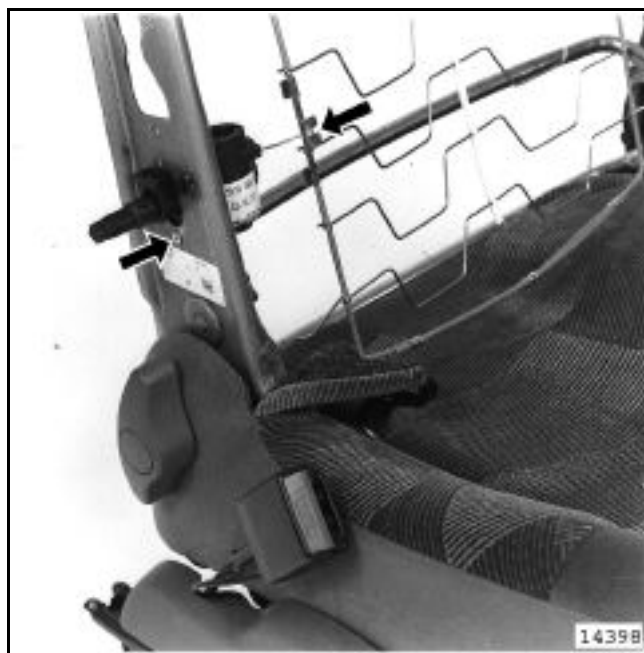

Снимите:

- захват (A) металлической сетки каркаса спинки сиденья,
- заклепку крепления корпуса механизма регулировки поясничного подпора и отсоедините корпус.

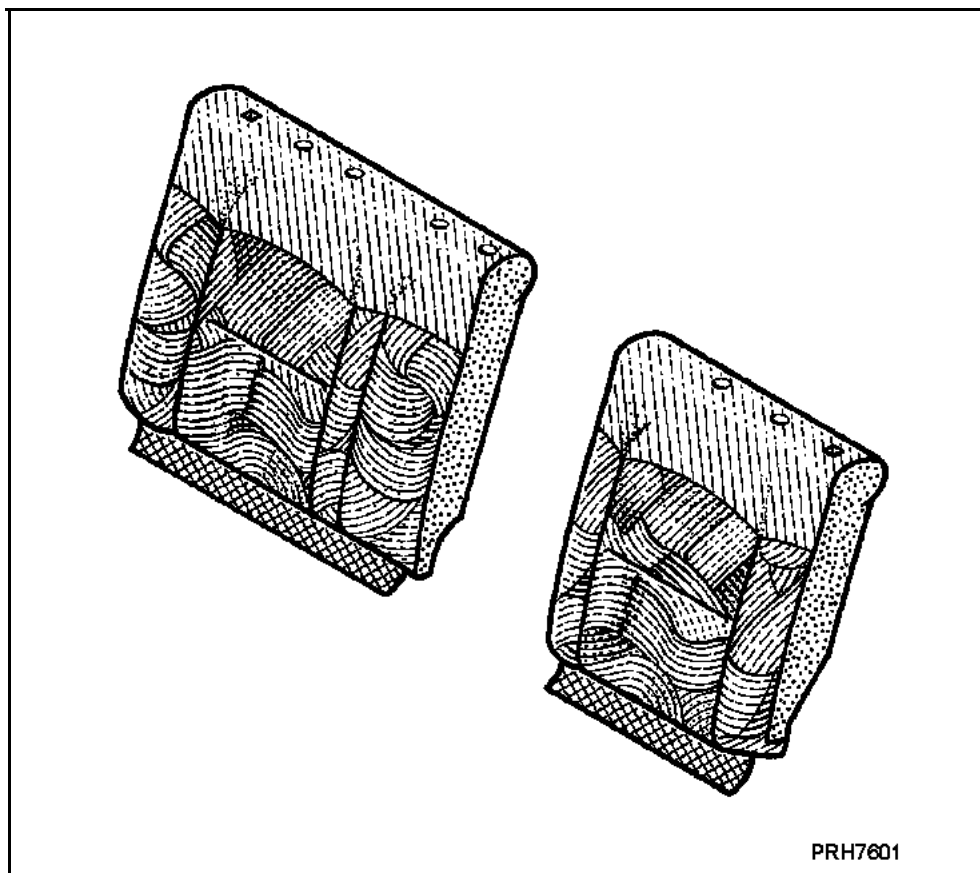

СНЯТИЕ

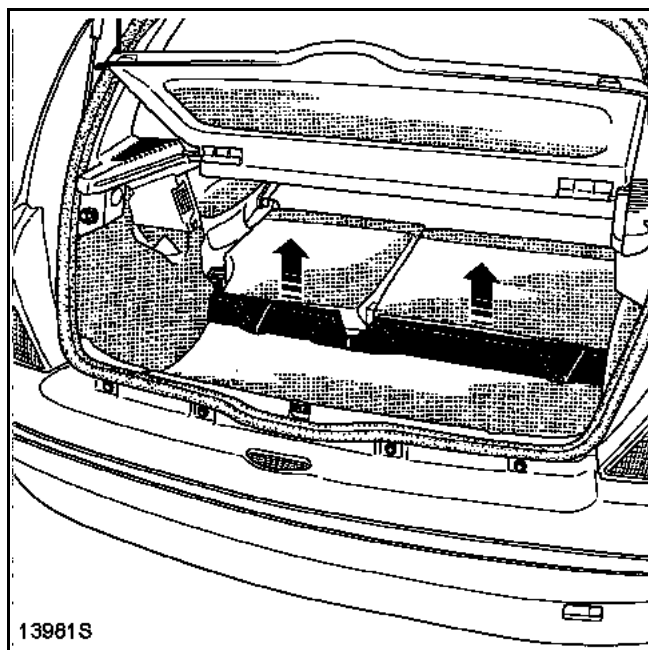

Снимите облицовку усилительной поперечины багажника.

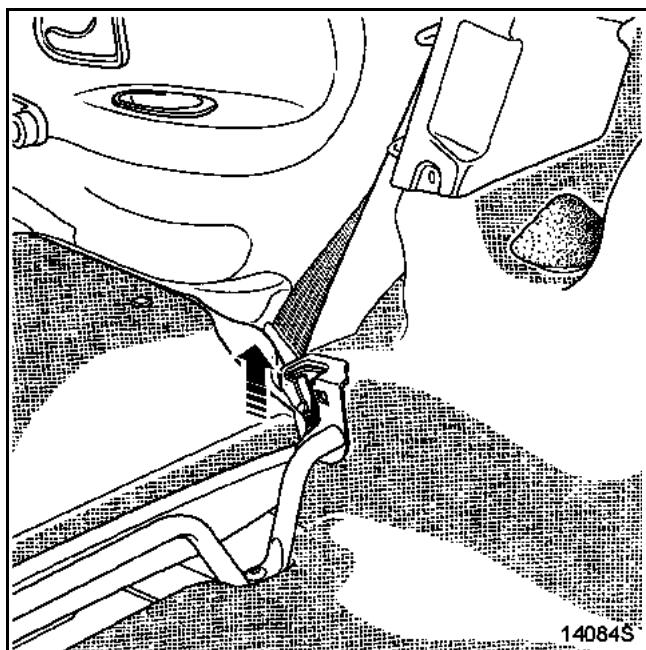

Высвободите с каждой стороны опорную ось спинки сиденья из гнезда в колесной арке.

Спинка сиденья в сборе

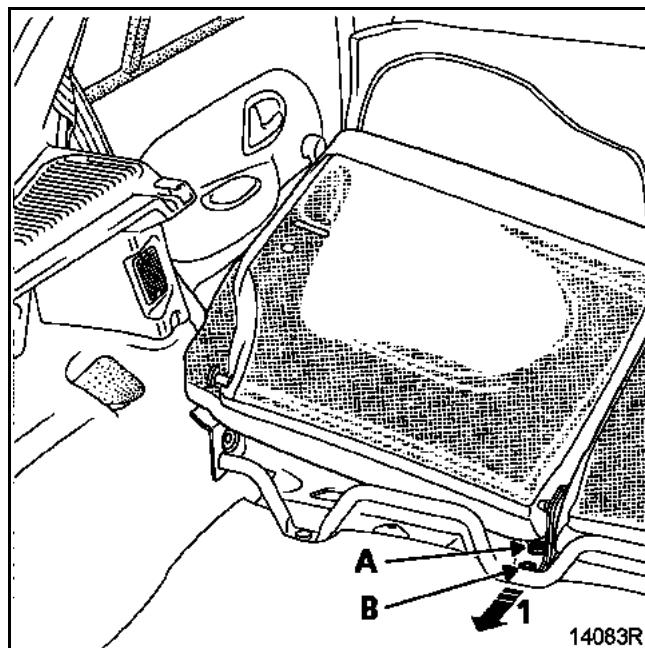

Выверните болт крепления центральной вилки (А) и снимите вилку (1) с удерживающего выступа (В), закрепленного на полу.

Высвободите спинку заднего сиденья.

МОМЕНТ ЗАТЯЖКИ, даН.м	
Болты крепления спинки сиденья	25

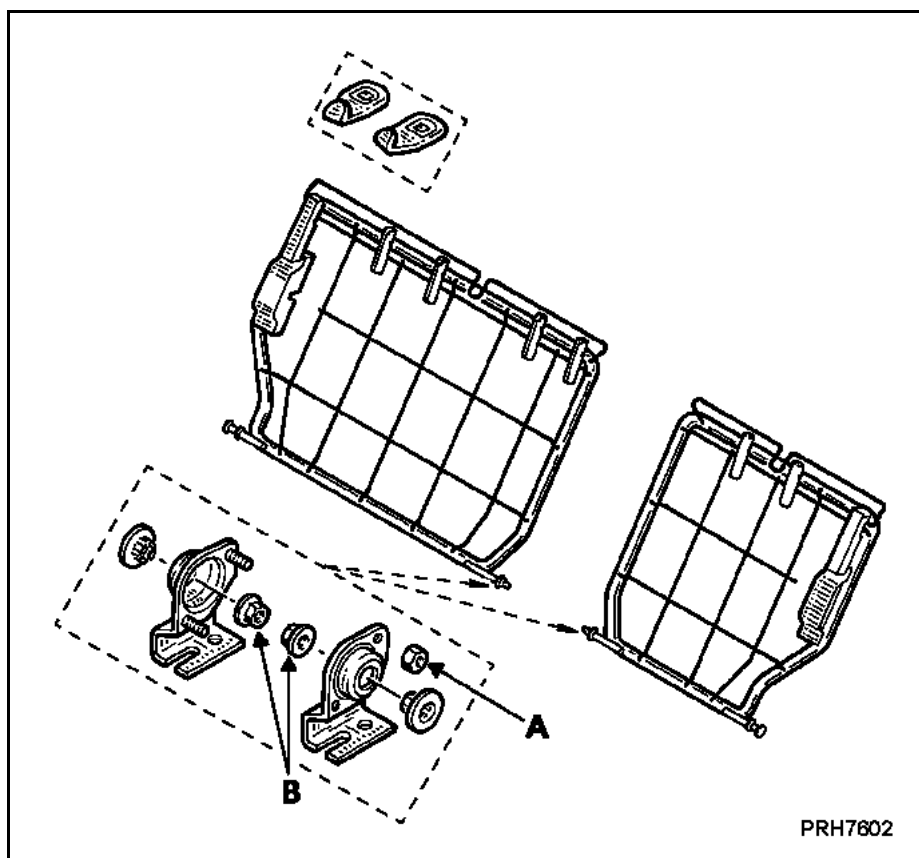
**СНЯТИЕ**

Снимите:

- спинку заднего сиденья (см. главу **76A-A**),
- задние подголовники,

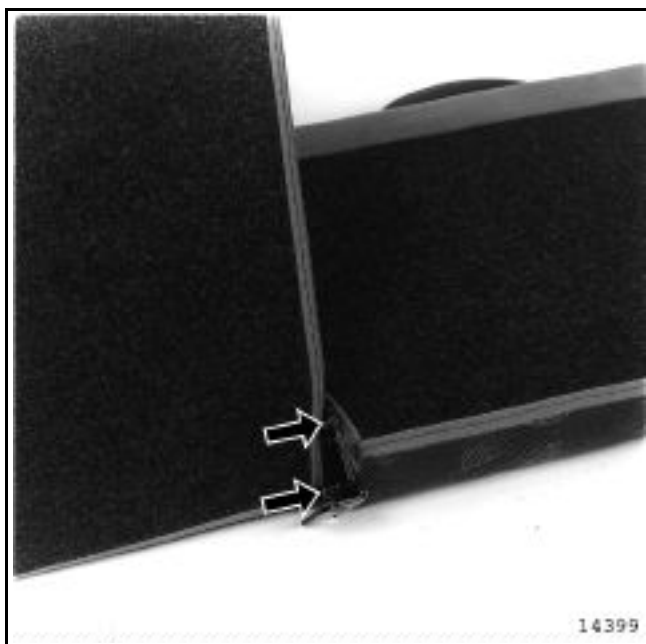

- две гайки крепления (A), чтобы разделить спинку на две части,



- гайку крепления (B) вилки на каркасе спинки.

Снять обивку спинки сиденья (см. главу 78А-А).



СНЯТИЕ НАПРАВЛЯЮЩИХ РУЧЕК БЛОКИРОВКИ СПИНКИ СИДЕНЬЯ

При помощи плоской отвертки отсоедините две пружинные защелки (С) (см. рис. ниже).

Извлеките направляющие.



Защелки (С) направляющих на каркасе спинки.



Высвободите каркас из набивки спинки сиденья.

ПРИМЕЧАНИЕ: каркасы спинки сидений, складывающихся в пропорции 2/3 - 1/3 и 1/1 снимаются одинаково.

МОМЕНТЫ ЗАТЯЖКИ, даН.м



Гайки крепления обоих спинок	19 ± 20 %
Гайки крепления спинки	25

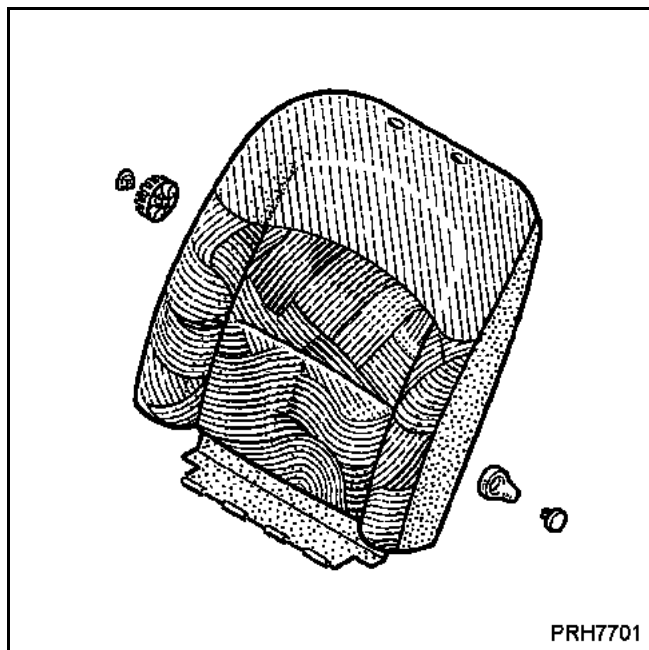

ВВЕДЕНИЕ

ПРИМЕЧАНИЕ: обивка спинки сиденья приклеена термоспособом к набивке сиденья. Поэтому при замене обивки спинке заменяются в комплекте обивка и набивка спинки.

СНЯТИЕ



Снимите:

- сиденье (см. главу **75A-A**);
- ручку регулировки поясничного подпора спинки сиденья.

Для того чтобы снять ручку, извлеките фиксатор из центральной части ручки при помощи небольшой плоской отвертки, вставив ее в специально предусмотренный для этого паз.



Снимите ручку регулировки наклона спинки сиденья (если она есть), действуя так же, как и в случае с ручкой регулировки поясничного подпора спинки сиденья.

ОБИВКА ПЕРЕДНЕГО СИДЕНЬЯ

Обивка спинки сиденья

77A**A**

Снимите два ремня фиксации обивки на металлической сетке каркаса сиденья.

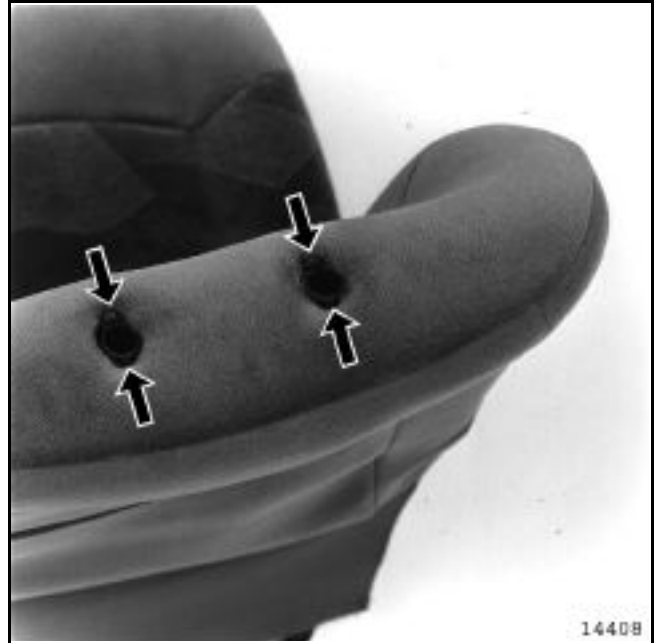

Снимите накладки двух удерживающих лапок на каждой из направляющих подголовника.

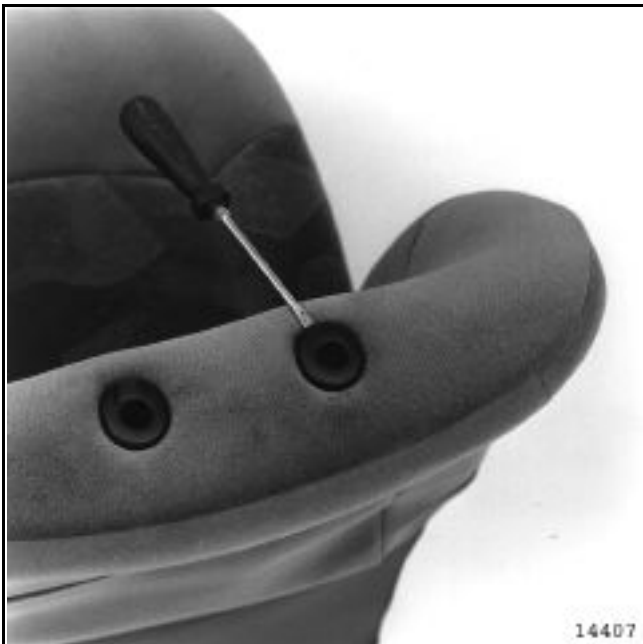

Снимите подголовник и верхние вставки направляющих подголовника.



Пропустите удерживающую ленту передней части спинки сиденья между обивками подушки и спинки сиденья.



Снимите три **двойных фиксатора**, крепящих набивку спинки сиденья из пеноматериала на металлическом каркасе.

Приподнимите обивку, чтобы снять ее с каркаса спинки сиденья

УКАЗАНИЕ: При снятии действуйте осторожно, чтобы не порвать пеноматериал о направляющие подголовника.

УСТАНОВКА



При установке обивки постарайтесь, чтобы защитная тканевая прокладка направляющих подголовника осталась на месте.

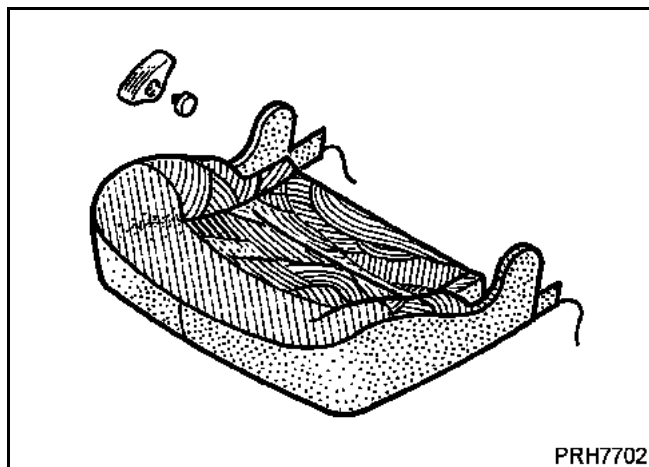

ВВЕДЕНИЕ

ПРИМЕЧАНИЕ: обивка подушки сиденья приклеена термоспособом к набивке сиденья. Поэтому при замене обивки подушки заменяются в комплекте обивка и набивка подушки сиденья.

СНЯТИЕ



Снимите:

- сиденье (см. главу **75А-А**);
- две крышки салазок сиденья;
- ручку регулировки наклона спинки сиденья.

Для того чтобы снять ручку, извлеките фиксатор из центральной части ручки при помощи небольшой плоской отвертки, вставив ее в специально предусмотренный для этого паз.



Удалите два ремня фиксации обивки на металлической сетке каркаса сиденья.

ОБИВКА ПЕРЕДНЕГО СИДЕНЬЯ

Обивка подушки сиденья

77A**B**

Пропустите удерживающую ленту передней части спинки сиденья между обивками подушки и спинки сиденья.



Срежьте **двойной фиксатор** с каждой стороны сиденья.



Оттяните удерживающую ленту задней части обивки спинки сиденья, чтобы получить доступ к **двойному фиксатору**, закрепляющему две стороны обивки подушки сиденья (см. следующую иллюстрацию).

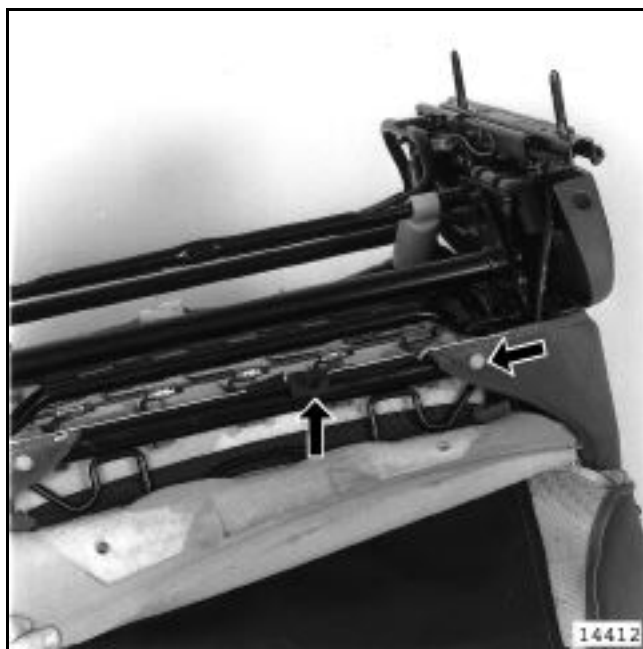

При помощи щипцов для снятия держателей обивок и облицовок снимите фиксаторы обивки с задней части сиденья.

При помощи небольшой плоской отвертки отведите ограничитель натяжителя шнура фиксации обивки.

Отсоедините ремешок автоматической блокировки натяжителя.

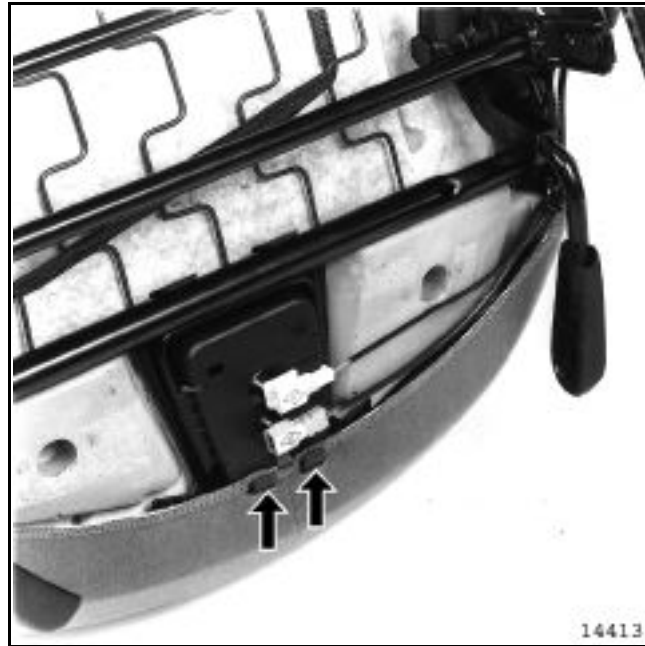

Снимите нижнюю часть обивки в передней части сиденья с двух пластмассовых захватов держателя разъемов.

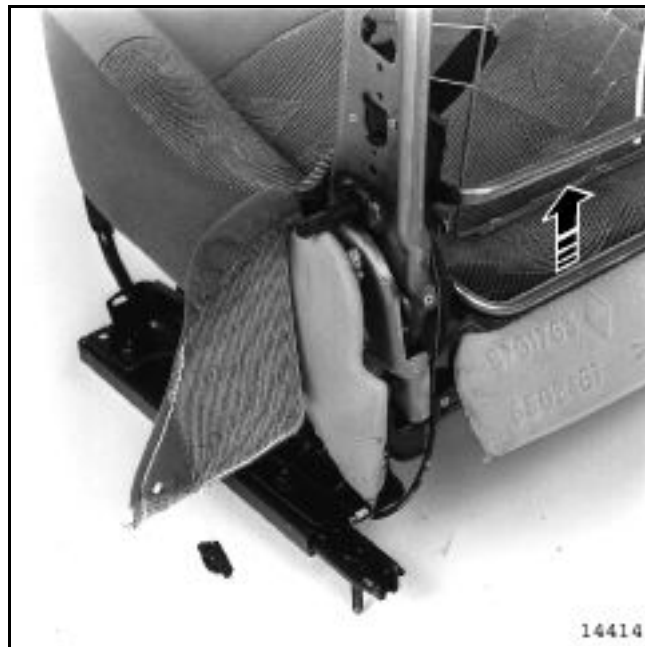

Извлеките боковины обивки в задней части сиденья из гнезда на каркасе сиденья.

Приподнимите ручку регулирования сиденья по высоте и снимите сборку обивка/пенматериал сиденья.

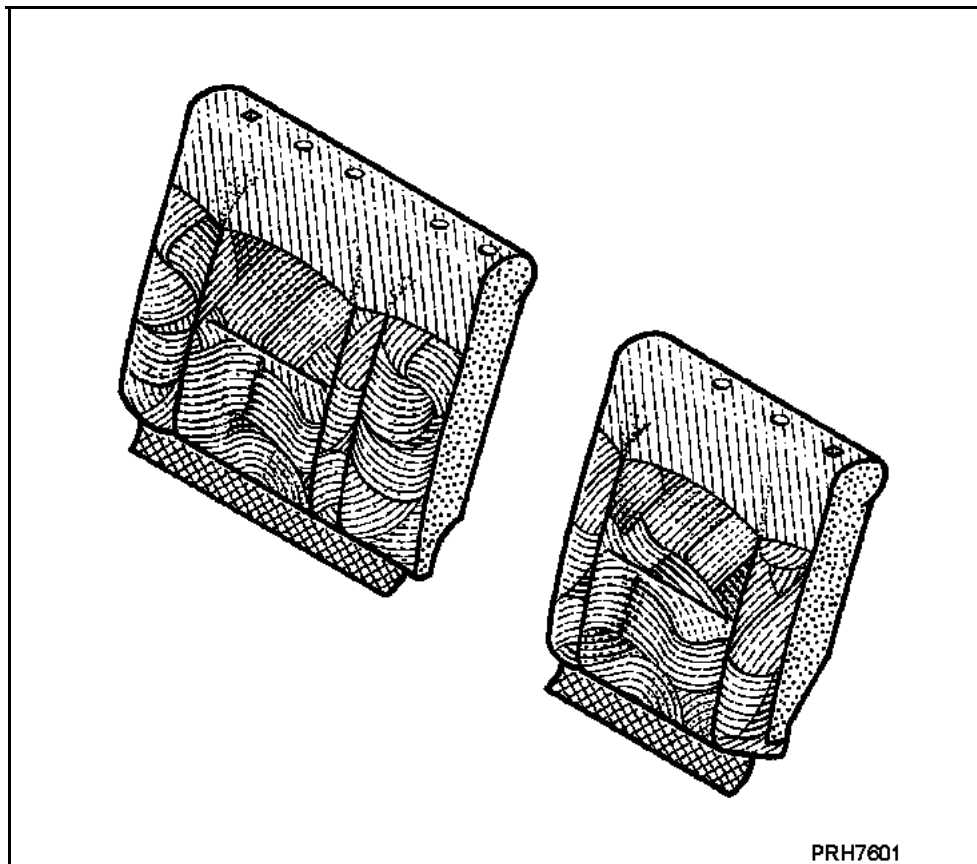

ВВЕДЕНИЕ

ПРИМЕЧАНИЕ: обивка спинки сидения приклеена термоспособом к набивке сидения. Поэтому, в случае замены обивки спинки, следует заменять обивку в сборе с набивкой спинки.

Замена обивки частей сидений, складывающихся в пропорции 1/3, 2/3 и 1/1 производится так же.

СНЯТИЕ

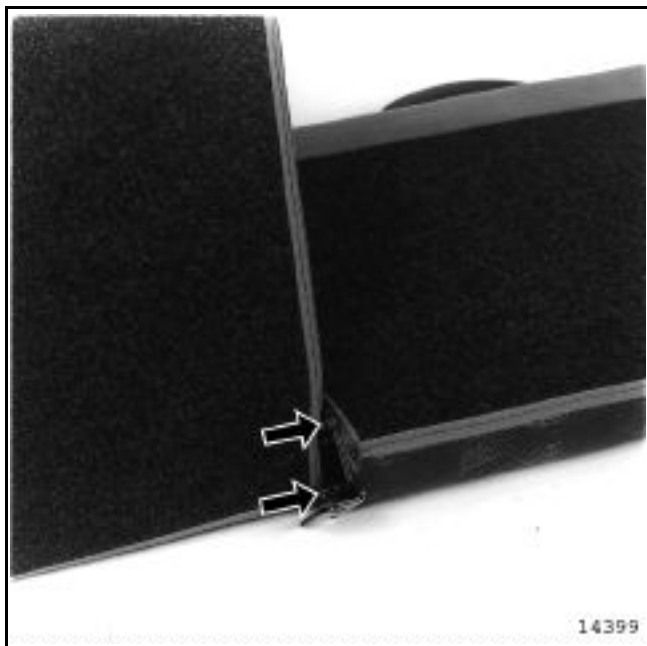

Снимите:

- заднее многоместное сидение (см. главу **76А-А**),
- подголовники.
- две гайки крепления центрального шарнира сиденья, чтобы отделить обе части спинки,



- гайку крепления центрального шарнира на каркасе сиденья.



На задней стороне спинки сиденья, освободите две застежки-молнии и расстегните их.



Снимите набивку с боковой поперечины.

С помощью щипцов для снятия держателей обивок и облицовок удалите **елочный фиксатор**.

ОБИВКА ЗАДНИХ СИДЕНИЙ

Обивка спинки сиденья, складывающейся в пропорции 1/3 - 2/3

78A A



Удалите **двойные фиксаторы**, установленные на каркасе.



Снимите кнопку разблокировки сиденья и каркас спинки (см. методику в главе **76А-В**).



СНЯТИЕ СИДЕНИЯ 1/1

Снимите сидение (см. главу **76А-В**).

Расстегните две застежки-молнии.

Снимите заднюю часть обивки и кнопку разблокировки спинки, действуя также как и для сидения, складывающегося в пропорции **2/3 - 1/3**.

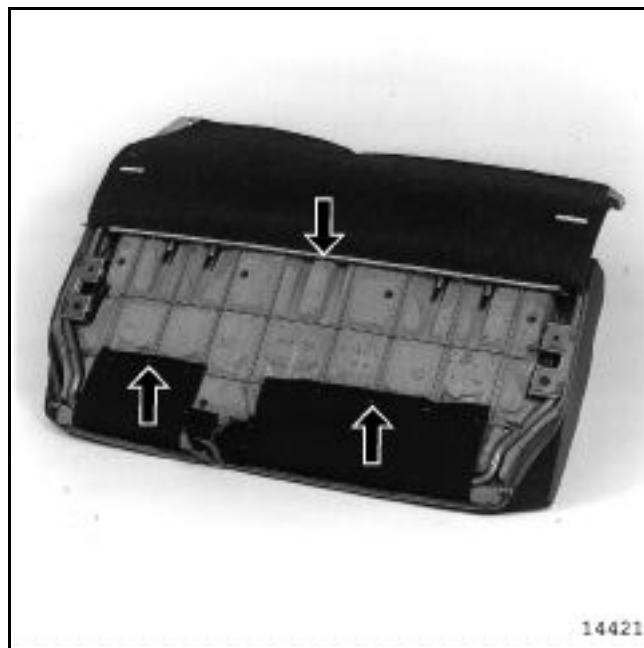

Удалите **двойные фиксаторы**, установленные на каркасе.

УСТАНОВКА

Елочный фиксатор задней части обивки повторно не используется.

Он подлежит обязательной замене при каждом снятии и установке обивки.

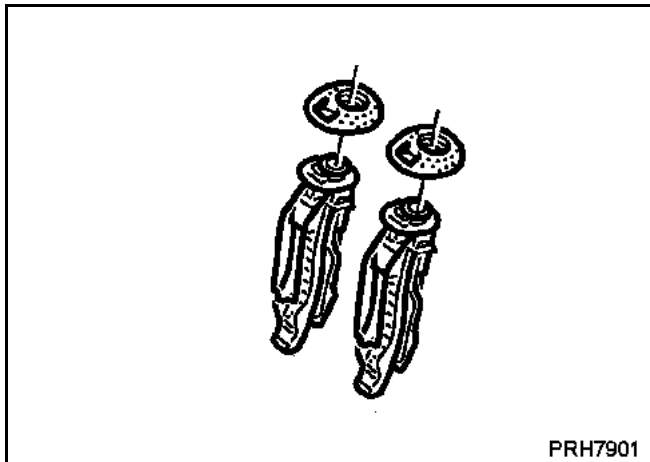

СНЯТИЕ

Снимите:

- сиденье (см. главу **75A-A**),
- обивку спинки сиденья (см. главу **77A-A**),
- подголовники.

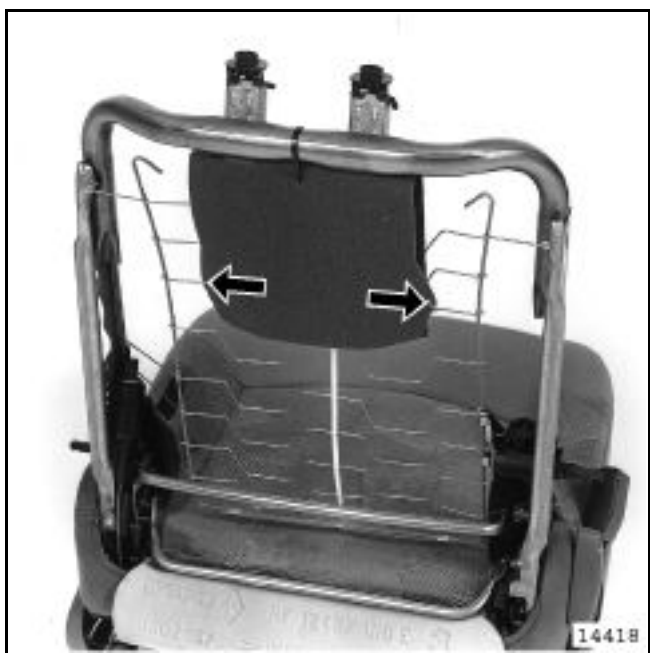

Снимите два фиксатора защитной тканевой прокладки.



Нажмите на две удерживающие лапки (А) (см. иллюстрацию на следующей странице), чтобы вытянуть вверх каждую направляющую подголовника.

УСТАНОВКА

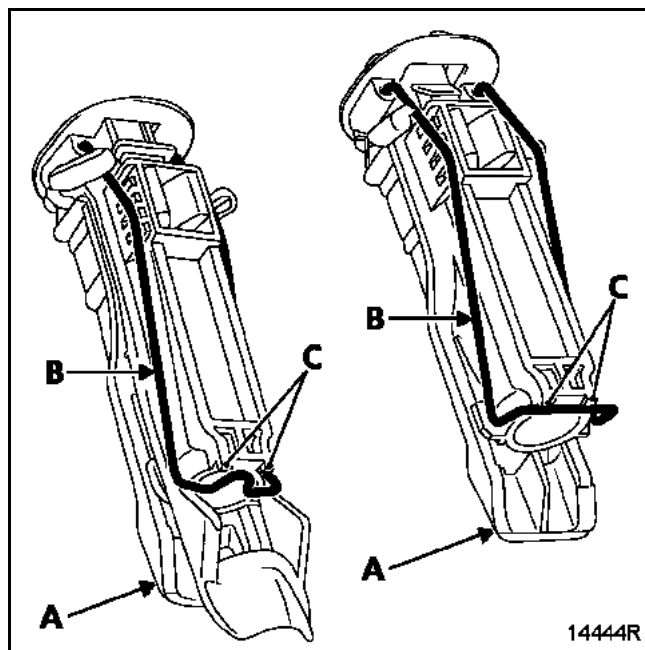

При установке направляющих подголовника убедитесь в том, что металлические тяги правильно расположены (В) за удерживающими лапками (С).

Перед установкой обивки убедитесь в том, что направляющие зафиксированы (А) на металлических втулках каркаса.