

6 Отопление и вентиляция, кондиционер

61A ОТОПЛЕНИЕ И ВЕНТИЛЯЦИЯ САЛОНА

62A СИСТЕМА КОНДИЦИОНИРОВАНИЯ ВОЗДУХА

**Данное Руководство по ремонту касается указанных ниже автомобилей CLIO II фаза 2
(с двигателем 1,6 16V "K4M"):**

Автомобиль	Производство (1)	Технические характеристики	Рынок поставки	Торговое наименование
Вариант Турция – Clio, седан	Турция (R)	Без мультимплексной сети	Мировой	"Renault Symbol" (Россия) "Renault Clio" для остальных стран
Вариант PECO – Clio, седан	Турция (R)	Без мультимплексной сети	<ul style="list-style-type: none"> ● Центральная Европа: Венгрия, Словения, Словакия, Чехия, Польша ● Греция ● Заморские департаменты и территории Франции 	"Renault Thalia" (страны Центральной Европы и Греция) "Renault Symbol" (Заморские департаменты и территории Франции)
Вариант Персидский залив – Clio, седан	Турция (R)	Без мультимплексной сети	Саудовская Аравия, Бахрейн, Дубай, Арабские Эмираты, Кувейт, Оман, Катар	"Renault Clio"
Модификация Мексика – Clio, 5-дверный хэтчбек	Мексика	Без мультимплексной сети	Мексика	"Renault Clio"
Вариант Колумбия - Венесуэла – Clio, 5-дверный хэтчбек – Clio, седан	Колумбия (M)	Без мультимплексной сети	Колумбия Венесуэла	"Renault Symbol"
Модификация Mercosur – Clio, 5-дверный хэтчбек – Clio, седан	Аргентина (L) Бразилия (J)	Без мультимплексной сети	Аргентина Бразилия	"Renault Clio"

(1) Производство: страна-производитель.

Буква в скобках обозначает код завода и является первым символом в заводском номере автомобиля, указанным на идентификационной табличке.

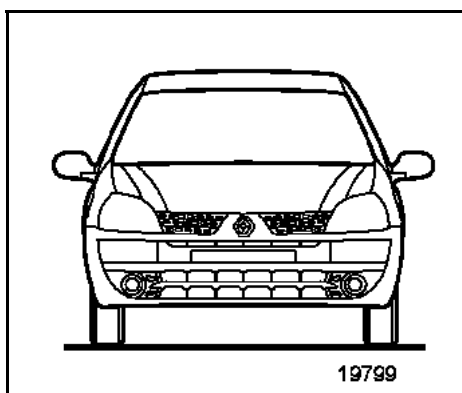

Более подробные сведения по выбору Руководств по ремонту, касающихся семейства CLIO II, приведены в Технической ноте **3627A**.

Отопление и вентиляция, кондиционер

Содержание

Стр.

61A ОТОПЛЕНИЕ И ВЕНТИЛЯЦИЯ САЛОНА

Панель управления	61A-1
Тросы привода заслонок	61A-2
Фильтр системы вентиляции салона	61A-3
Электровентилятор	61A-4
Воздухораспределительный блок	61A-5
Радиатор отопителя	61A-8

62A СИСТЕМА КОНДИЦИОНИРОВАНИЯ ВОЗДУХА

Общие сведения	62A-1
Испаритель	62A-3
Вентилятор нагнетания воздуха	62A-5
Компрессор	62A-6
Конденсор	62A-7
Редуктор	62A-8
Ресивер-осушитель	62A-9
Соединительные трубопроводы	62A-11
Датчик давления	62A-14
Блок резисторов	62A-15

СНЯТИЕ

Отсоедините аккумуляторную батарею.

Снимите:

- пепельницу,
- центральную консоль,

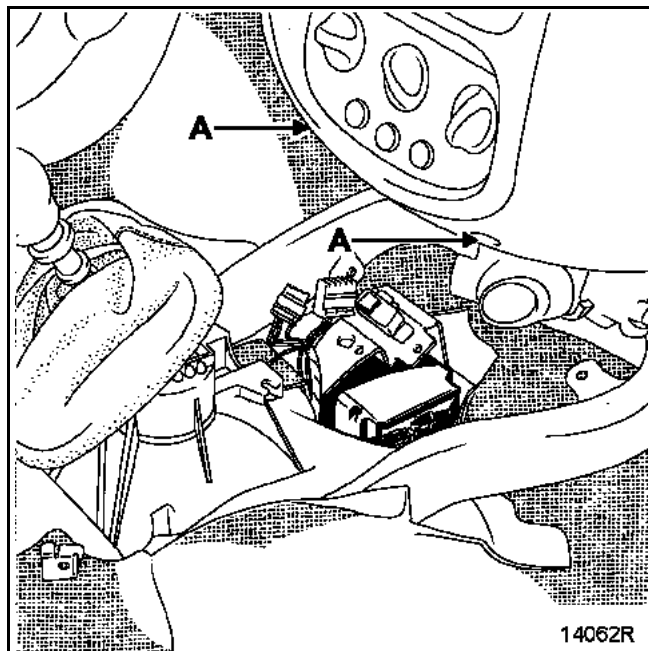

- два болта крепления (A) панели управления к приборной панели.

Отсоедините:

- тросы (1) от панели управления,
- разъедините разъемы (2) на панели управления,
- тросы привода от рычагов поворачивающих механизмов на воздухораспределительном блоке.

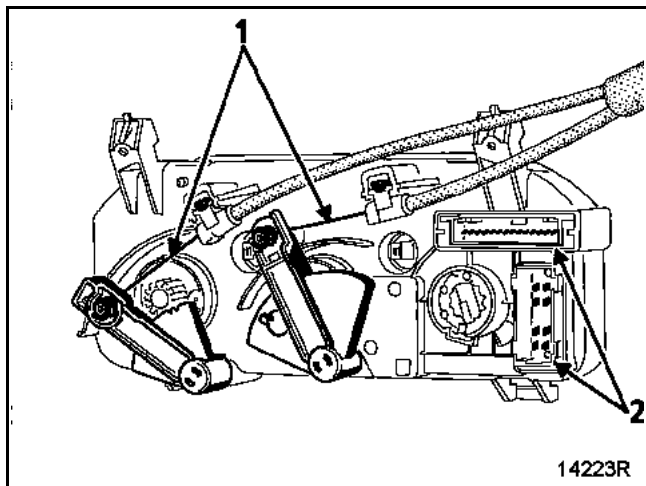

УСТАНОВКА

Установка производится в порядке, обратном снятию.

Проверьте правильность установки панели управления по центрирующим выступам.

Проверьте регулировку тросов привода заслонок распределения и смешения воздушных потоков (см. главу 61 "Тросы привода заслонок").

ВАЖНОЕ ЗАМЕЧАНИЕ: после подключения аккумуляторной батареи для обеспечения нормальной работы автомобиля выполните необходимое программирование (см. соответствующую главу).

СНЯТИЕ

Снять тросы привода можно, не снимая приборную панель.

Снимите:

- пепельницу,
- центральную консоль,
- панель управления и соответствующий трос.

В правой нижней части салона автомобиля

Снимите держатели (E).

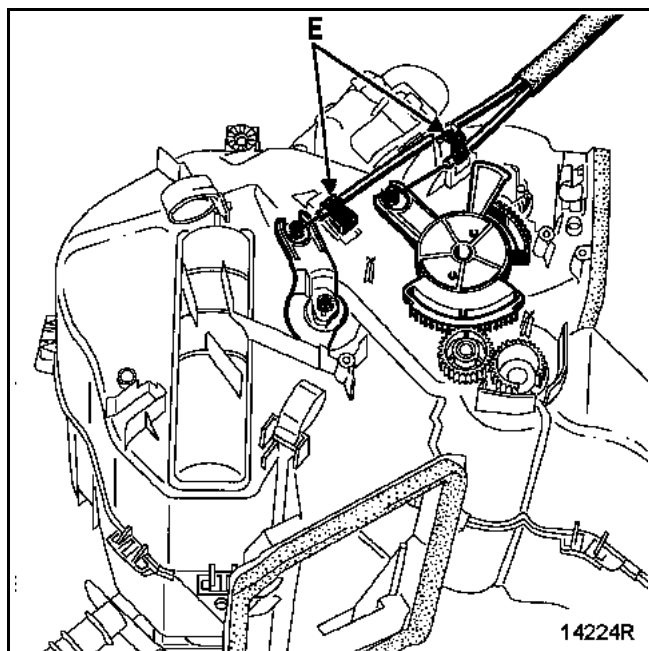

УСТАНОВКА

Присоедините тросы к панели управления.

Установите стопоры оболочек тросов (M).

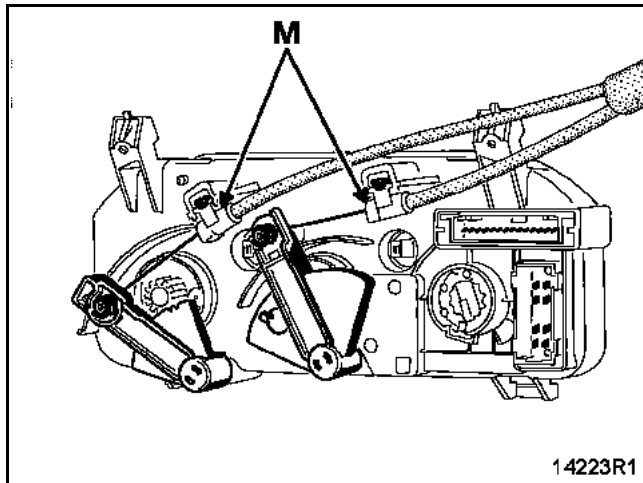

РЕГУЛИРОВКА

Установите поворотный регулятор панели управления и соответствующую заслонку в крайнее положение.

Соедините трос с заслонкой распределительного блока.

Установите держатели (E).

Проверьте функционирование привода. Установите панель управления на приборную панель.

Поставьте на место центральную консоль.

СНЯТИЕ

Снимите:

- решетку правой ниши воздухозабора (1),
- защитный кожух фильтра системы вентиляции салона.

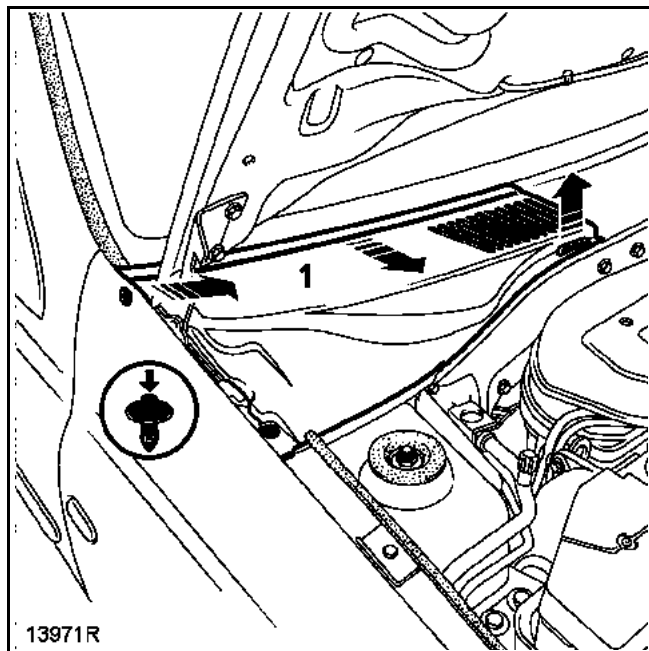

Извлеките фильтр системы вентиляции салона, слегка отодвинув его.

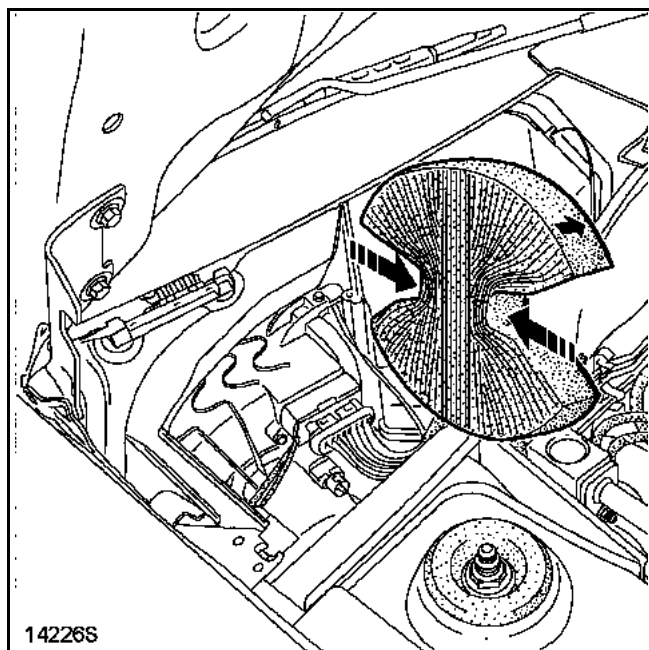

УСТАНОВКА

Установите на место фильтр системы вентиляции салона в порядке, обратном снятию.

УКАЗАНИЕ: соблюдайте направление установки фильтра системы вентиляции салона (обе стрелки (A) должны быть направлены в одну сторону).

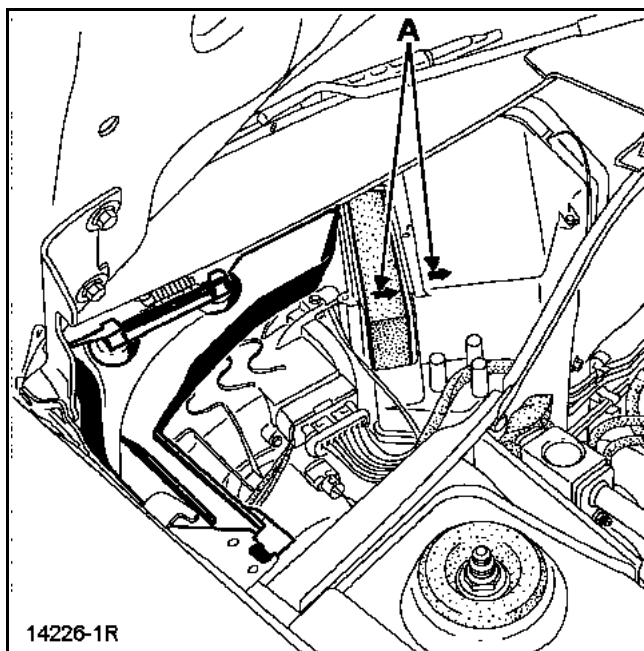

СНЯТИЕ

Отсоедините аккумуляторную батарею.

Снимите:

- решетку правой ниши воздухозабора,
- экран решетки,
- разъедините разъемы проводов (1) и (2),
- четыре крепежных болта.

Извлеките электровентилятор.

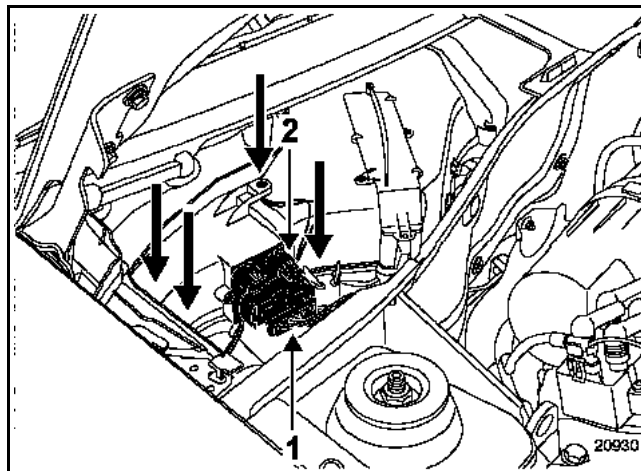

УСТАНОВКА

Установка производится в порядке, обратном снятию.

ВАЖНОЕ ЗАМЕЧАНИЕ: после подключения аккумуляторной батареи для обеспечения нормальной работы автомобиля выполните необходимое программирование (см. соответствующую главу).

СНЯТИЕ

Отсоедините аккумуляторную батарею.

Снимите:

- болт крепления рулевого колеса;
- рулевое колесо, предварительно установив колеса в положение для движения по прямой,

ВНИМАНИЕ: при работе с подушками безопасности следуйте указаниям, приведенным в соответствующей главе

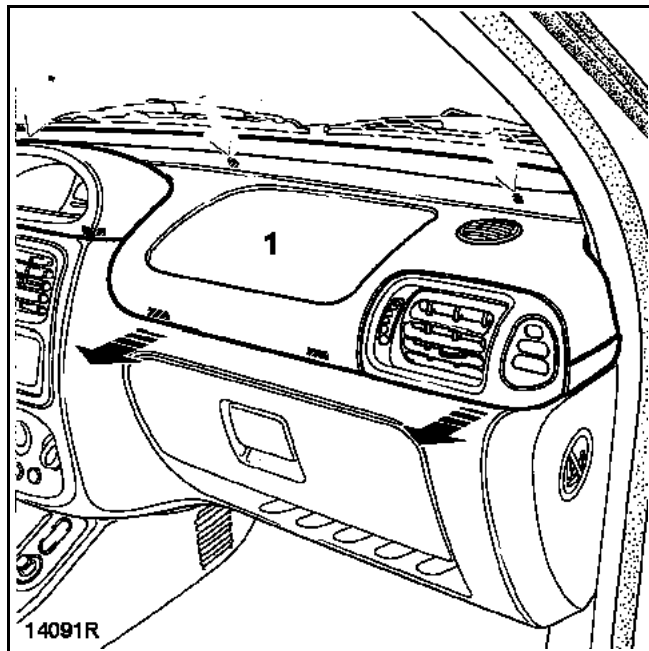

Снимите:

- кожухи подрулевых переключателей рулевой колонки,
- облицовки стоек проема ветрового стекла,
- верхнюю часть приборной панели (1),
- щиток приборов,
- блок подрулевых переключателей стеклоочистителей и наружного освещения,
- центральную консоль,
- два болта крепления панели управления отоплением и вентиляцией (3),
- аудиосистему (если имеется),
- подушку безопасности пассажира (в зависимости от модификации),
- рулевую колонку,
- семь крепежных болтов приборной панели,
- болт крепления (A) воздухораспределительного блока, расположенного под щитком приборов.

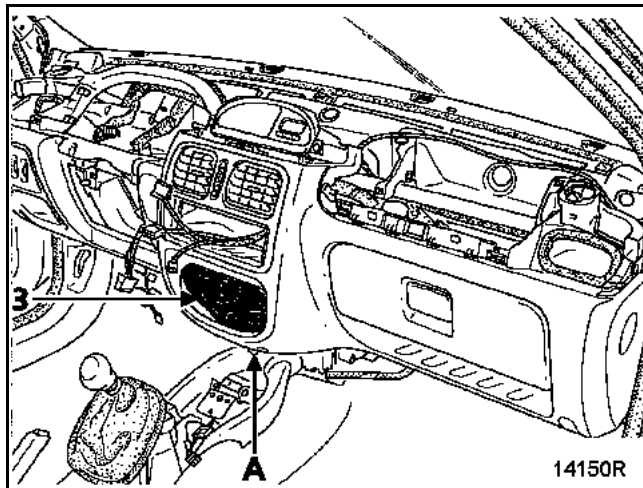

Снимите приборную панель.

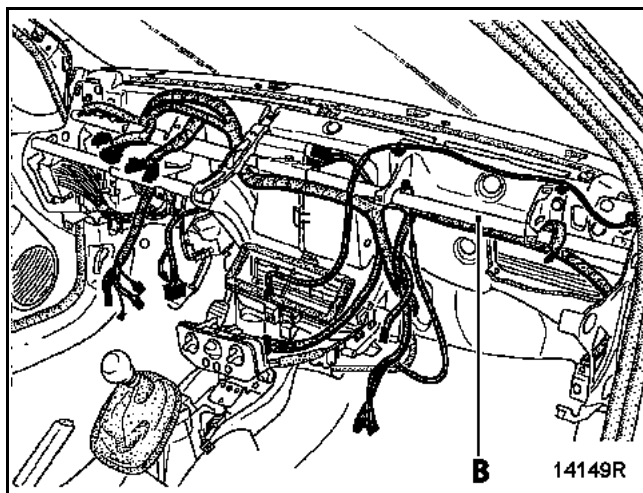

Отверните крепежные болты балки (B) и снимите ее.

Со стороны моторного отсека

Установите на шланги зажим и разъедините быстроразъемные соединения шлангов отопителя.

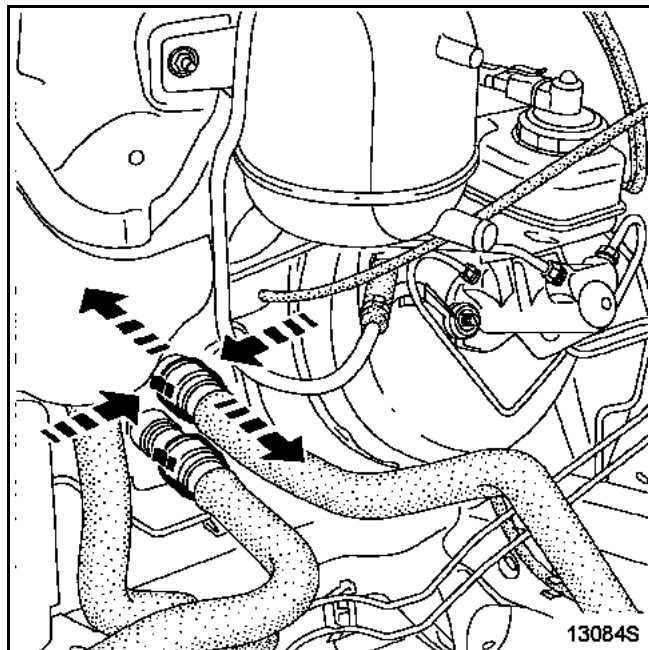

Другой вариант исполнения быстроразъемных соединений.

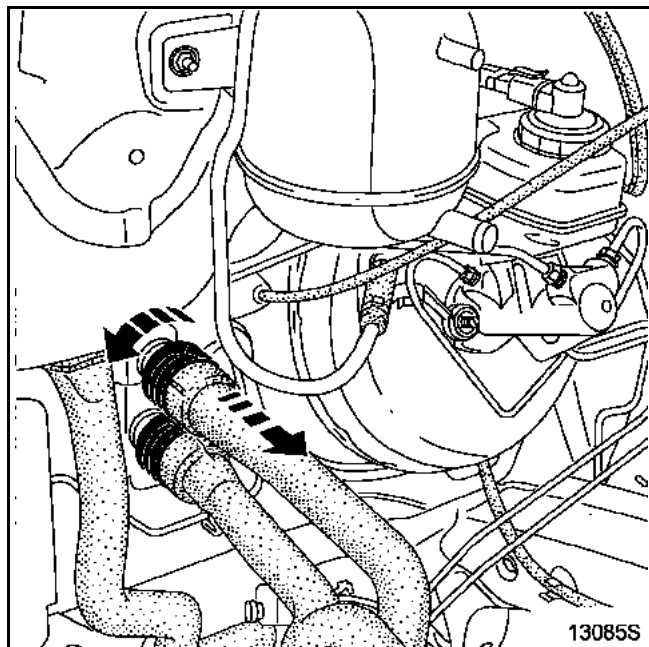

Установите дефлектор и продуйте систему сжатым воздухом для удаления остатков жидкости.

Снимите:

- рычаги стеклоочистителей при помощи приспособления **Eié. 1294-01**,
- верхнюю прокладку ниши воздухозабора и решетку забора наружного воздуха,
- электровентилятор,
- болты крепления (1) воздухораспределительного блока.

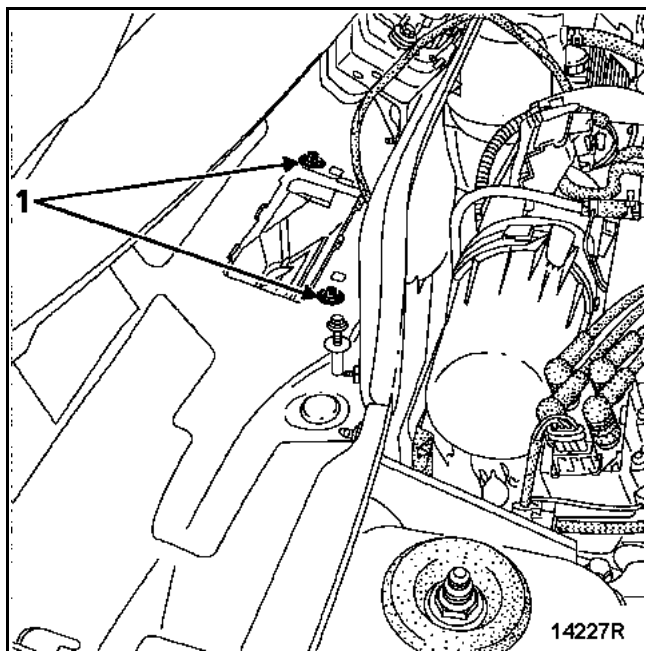

В салоне автомобиля

Снимите:

- воздухораспределительный блок,
- радиатор отопителя.

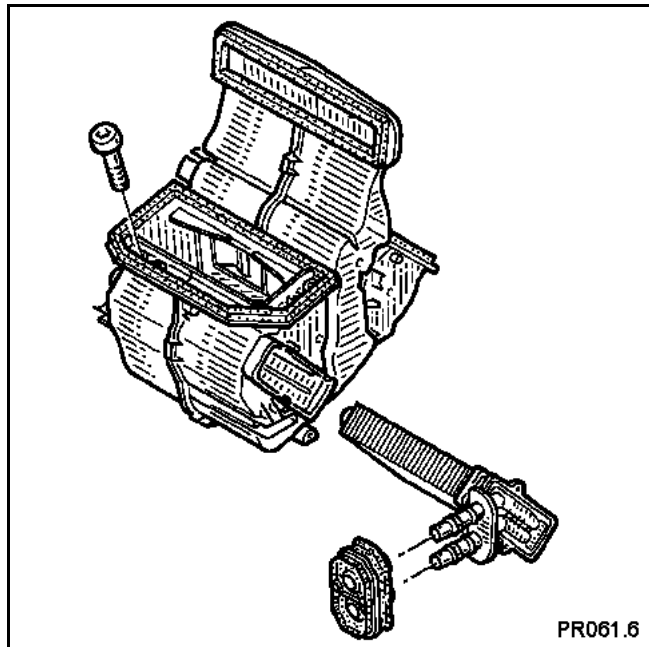

УСТАНОВКА

Проверьте, что:

- правильность прокладки жгутов проводов сзади приборной панели,
- надежность подсоединения воздуховодов, чтобы не допустить появления шума.

Замените болт крепления рулевого колеса (болт с микрокапсулой клея, момент затяжки: **4,5 даН.м**).

ВАЖНОЕ ЗАМЕЧАНИЕ! перед подсоединением подушки безопасности необходимо выполнить процедуру проверки работы системы:

- Проверьте, загорается ли сигнальная лампа подушек безопасности при включении зажигания.
- Подсоедините имитатор воспламенителя к разъему подушки безопасности и проверьте, гаснет ли при этом сигнальная лампа.
- Выключите зажигание, подсоедините подушку безопасности вместо имитатора воспламенителя и закрепите подушку на рулевом колесе.
- Включите зажигание и проверьте, загорается ли на три секунды сигнальная лампа. Затем она должна погаснуть и больше не загораться.

Если сигнальная лампа функционирует не так, как это описано выше, см. **соответствующую** главу.

ВАЖНОЕ ЗАМЕЧАНИЕ: после подключения аккумуляторной батареи для обеспечения нормальной работы автомобиля выполните необходимое программирование (см. **соответствующую** главу).

СНЯТИЕ

Для снятия радиатора отопителя необходимо предварительно снять электровентилятор, щиток приборов и воздухораспределительный блок.

Со стороны моторного отсека

Установите на шланги зажим и разъедините быстроразъемные соединения шлангов отопителя.

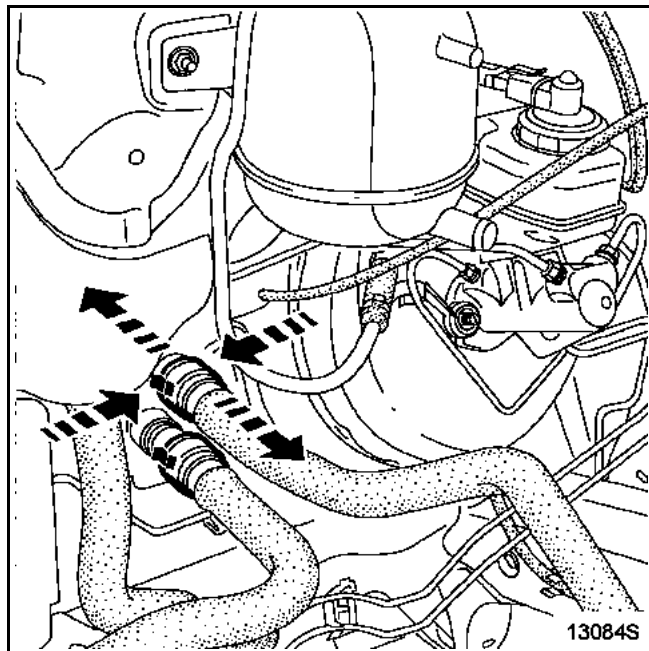

Другой вариант исполнения быстроразъемных соединений.

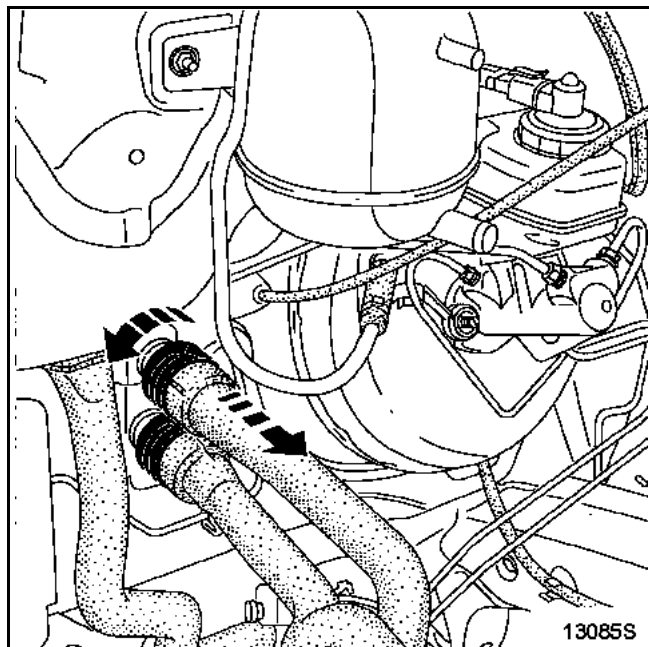

Установите дефлектор и продуйте систему сжатым воздухом для удаления остатков жидкости.

Снимите болт фланца крепления шлангов отопителя к щитку передка.

Работы, производимые в салоне

Отожмите четыре защелки (E) и извлеките радиатор.

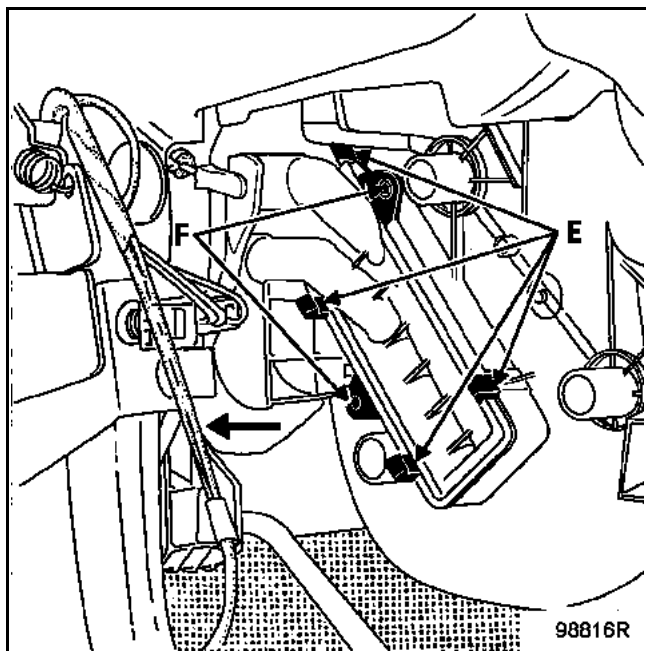

УСТАНОВКА

Установка производится в порядке, обратном снятию.

Если защелки сломаны, установите на корпус блока два крепежных болта (F).

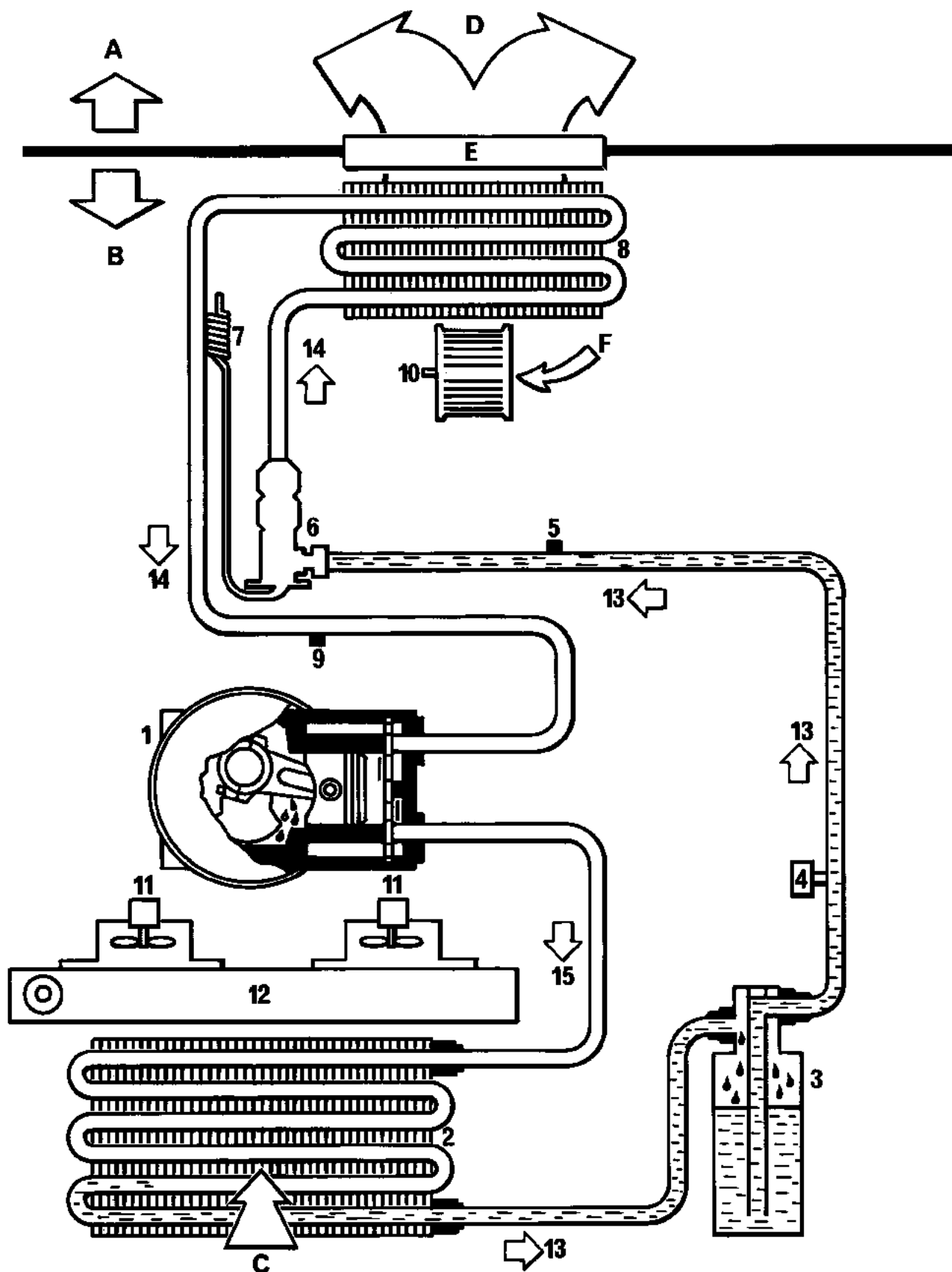

91096-1R

- A Салон
 - B Моторный отсек
 - C Наружный воздух
 - D К воздухосмесительному блоку
 - E Щиток передка
 - F Наружный воздух или рециркулируемый воздух
-
- 1 Компрессор
 - 2 Конденсор
 - 3 Ресивер-осушитель
 - 4 Трехфункциональное реле давления
 - 5 Штуцер для удаления воздуха из контура высокого давления
 - 6 Редуктор
 - 7 Термостат редуктора
 - 8 Испаритель
 - 9 Штуцер для удаления воздуха из контура низкого давления
 - 10 Вентилятор нагнетания воздуха в салон
 - 11 Электровентилятор системы охлаждения двигателя
 - 12 Радиатор двигателя
 - 13 Хладагент под высоким давлением
 - 14 Пар под низким давлением
 - 15 Пар под высоким давлением

Применяемые материалы:

- Компрессорное масло
SANDEN SP 10 (P.A.G.): 135 см³
- Хладагент
R134a: 830 ± 35 г
- Компрессор
SANDEN SD6V12

МОМЕНТЫ ЗАТЯЖКИ, даН.м	
Болт крепления редуктора на испарителе	0,6
Гайка крепления соединительного трубопровода к редуктору	0,8
Болты крепления трубопроводов между редуктором и ресивером-осушителем	0,8
Болты крепления трубопроводов между конденсором и ресивером-осушителем	1,2
Болты крепления трубопроводов между компрессором и конденсором	0,8
Болт крепления соединительного трубопровода к компрессору	2,1
Болт крепления компрессора	2,1
Датчик давления хладагента	0,8

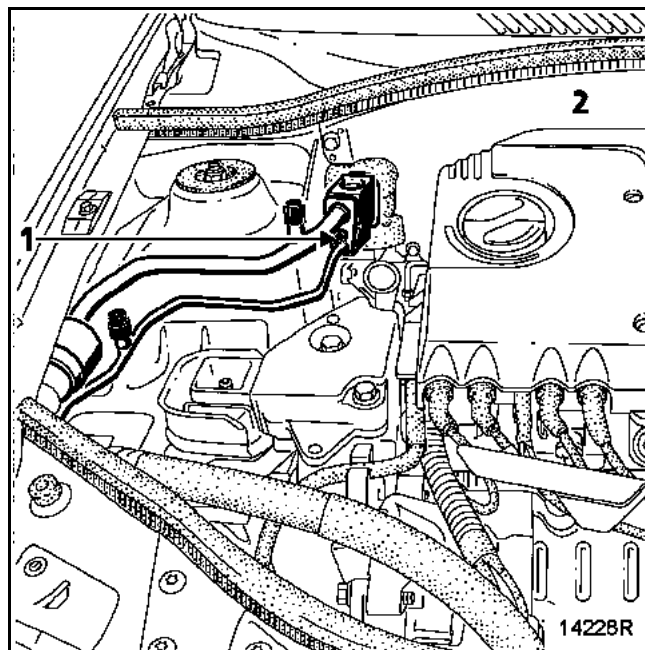

Отсоедините колодки проводов (3) и (4).

Отверните болты крепления корпуса испарителя.

СНЯТИЕ

Отсоедините аккумуляторную батарею.

С помощью заправочной станции слейте хладагент типа **R134a** из холодильного контура.

Со стороны моторного отсека

Отсоедините трубопроводы холодильного контура, заправленного хладагентом **R134a**, (гайка 1) от редуктора.

Заглушите трубопроводы и отверстия на редукторе пробками.

Снимите:

- рычаги стеклоочистителя,
- решетку или решетки ниши воздухозабора в зависимости от модели (модификация с кондиционером с ручным управлением-модификация с кондиционером с автоматическим управлением),
- изоляционный материал (А) кожуха (на соответствующих модификациях),
- шесть болтов крепления кожуха (2) ниши воздухозабора и извлеките его,
- защитный кожух испарителя из ниши воздухозабора.

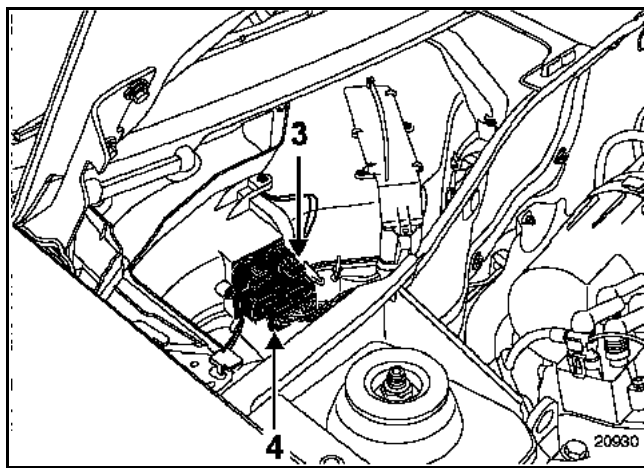

Испаритель

Работы, производимые в салоне

Снимите приборную панель
(см. **соответствующую** главу).

Снимите два держателя корпуса испарителя (А),
установленные за приборной панелью, со стороны
пассажира.

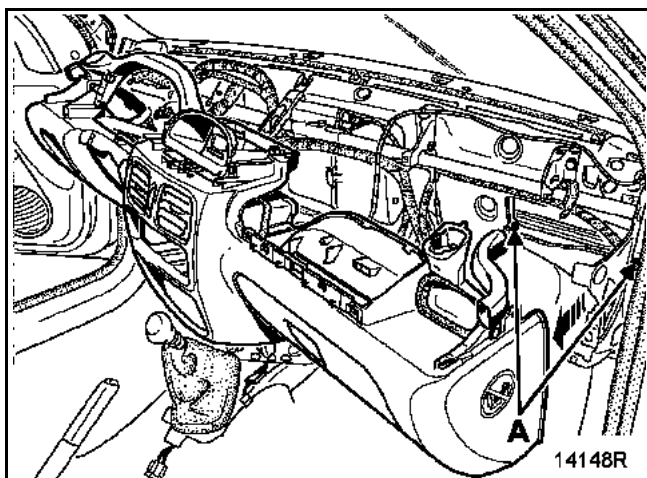

Снимите корпус испарителя.

Осторожно извлеките испаритель из корпуса.

УСТАНОВКА

(см. **соответствующую** главу)

Убедитесь в том, что соседние трубопроводы не
касаются друг друга (при касании возможно
появление шума).

Установка производится в порядке, обратном
снятию.

Затяните гайки крепления соединительных
трубопроводов к редуктору моментом **0,6 даН.м**
(проверьте состояние уплотнительных прокладок).

ПРИМЕЧАНИЕ:

При установке приборной панели убедитесь, что :
– электропроводка и
– воздуховоды размещены правильно.

ВАЖНОЕ ЗАМЕЧАНИЕ:

(см. **соответствующую** главу)

Заправьте холодильный контур хладагентом типа
R134a с помощью заправочной станции.

ВАЖНОЕ ЗАМЕЧАНИЕ:

При замене испарителя добавьте **30 мл** масла
P.A.G. SP 10 в контур.

Пользуйтесь тем же маслом для смазки
устанавливаемых уплотнительных прокладок,
обращая внимание на их правильное
расположение.

ВАЖНОЕ ЗАМЕЧАНИЕ: после подключения
аккумуляторной батареи для обеспечения
нормальной работы автомобиля выполните
необходимое программирование
(см. **соответствующую** главу).

Вентилятор нагнетания воздуха

СНЯТИЕ

Отсоедините аккумуляторную батарею.

Снимите:

- решетку правой ниши воздухозабора,
- экран решетки,
- разъедините разъемы проводов (1) и (2),
- четыре крепежных болта.

Извлеките электровентилятор.

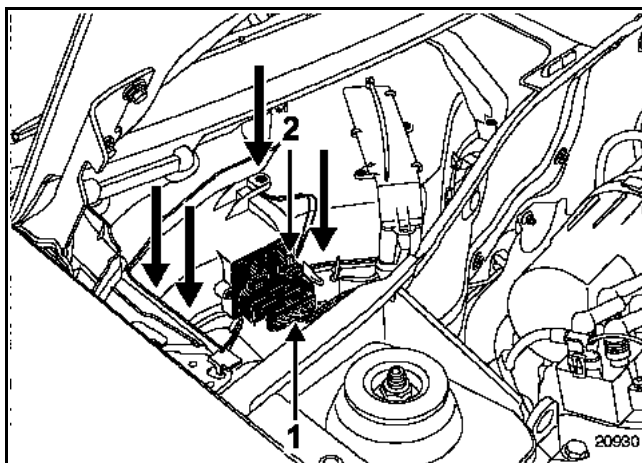

УСТАНОВКА

Установка производится в порядке, обратном снятию.

ВАЖНОЕ ЗАМЕЧАНИЕ: после подключения аккумуляторной батареи для обеспечения нормальной работы автомобиля выполните необходимое программирование (см. **соответствующую** главу).

СНЯТИЕ

Установите автомобиль на подъемник.

Слейте хладагент **R134a** из холодильного контура.

Отсоедините аккумуляторную батарею.

Снимите:

- защиту поддона картера двигателя,
- передний бампер,

Действуя сверху автомобиля, снимите два соединительных трубопровода (А).

Действуя снизу автомобиля, снимите:

- ремень привода компрессора,
- разъедините разъем (В) компрессора,
- отверните три болта крепления компрессора и снимите компрессор.

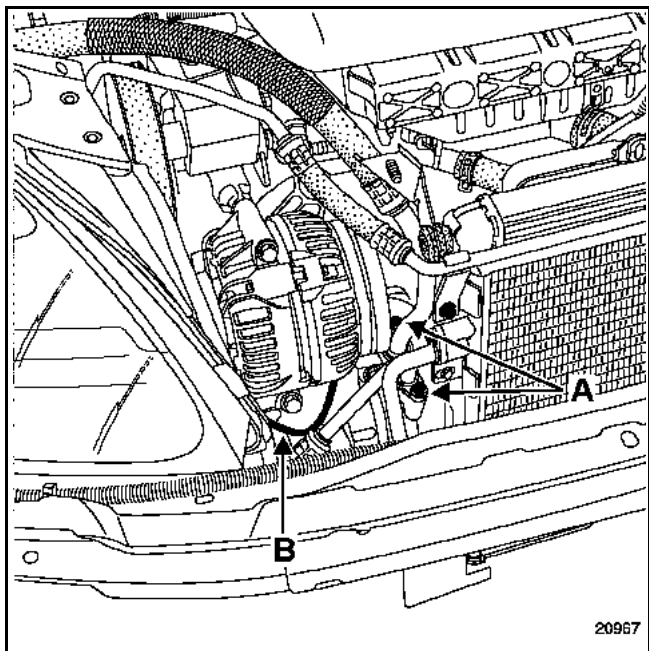

ПРИМЕЧАНИЕ: чтобы предотвратить попадание влаги в контур, обязательно заглушите трубопроводы и отверстия на компрессоре пробками.

УСТАНОВКА

Компрессор поставляется в запчасти заправленным маслом.

При установке обратите внимание на ориентацию компрессора: пробка маслоналивной горловины должна быть обращена вверх.

Затяните три болта крепления моментом **2,1 даН.м.**

Подсоедините два трубопровода хладагента **R134a** (А) (момент затяжки **2,1 даН.м**) к компрессору. Установите приводной ремень и отрегулируйте его натяжение.

Заправьте холодильный контур хладагентом типа **R134a** с помощью заправочной станции.

ПРИМЕЧАНИЕ: при подсоединении трубопроводов к компрессору обязательно установите на место все крепежные болты. Перед окончательной затяжкой вверните болты до отказа.

Цель этой операции - обеспечить правильную установку топливопроводов, исключаящую их повреждение.

Убедитесь в том, что уплотнительные прокладки в хорошем состоянии и смажьте их перед установкой маслом **P.A.G. SP 10**.

ВАЖНОЕ ЗАМЕЧАНИЕ: перед заменой компрессора необходимо проверить и, если потребуется, довести до требуемого уровень масла.

ВАЖНОЕ ЗАМЕЧАНИЕ: после подключения аккумуляторной батареи для обеспечения нормальной работы автомобиля выполните необходимое программирование (см. **соответствующую** главу).

СНЯТИЕ

Для выполнения работ нет необходимости устанавливать автомобиль на подъемник. Слейте хладагент **R134a** из холодильного контура.

Отсоедините аккумуляторную батарею.

Снимите:

- передний бампер и облицовку радиатора,
- жгут проводов (2) с верхней поперечины (3),
- два верхних болта крепления радиатора (4).

Сдвиньте с места блок радиатор-конденсор и немного подайте его назад.

Снимите:

- шесть болтов крепления верхней поперечины (3),
- два трубопровода хладагента **R134a** (установите заглушки, чтобы избежать попадания влаги в систему),

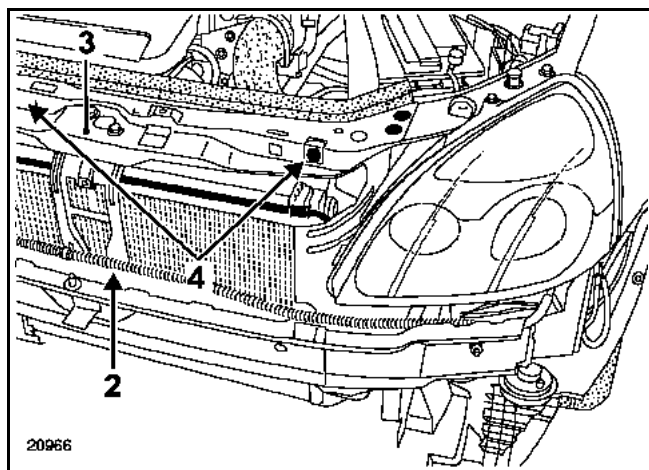

- два болта (6) крепления конденсора,
- защитный кожух шлангов (7) конденсора.

Осторожно извлеките конденсор.

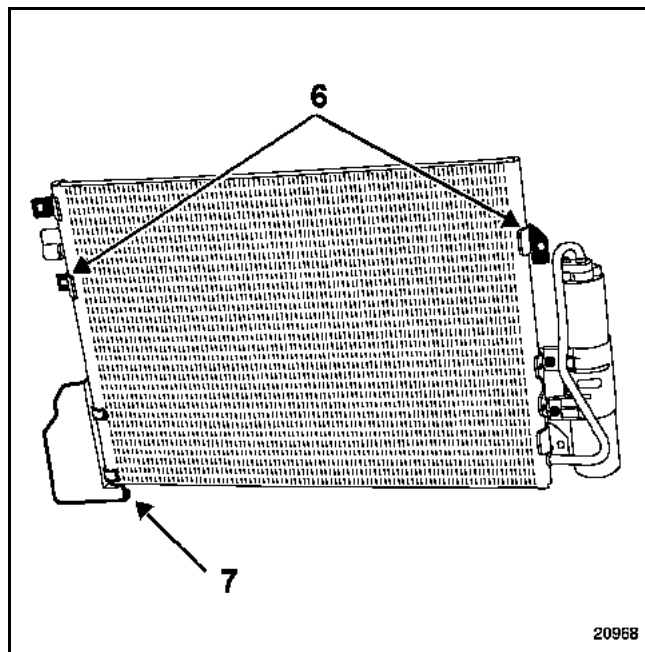
**УСТАНОВКА**

Установка выполняется в порядке, обратном снятию (не забудьте установить защитный кожух (7) на конденсор (если автомобиль им оборудован)).

Проверьте состояние уплотнительных прокладок.

Заправьте холодильный контур хладагентом типа **R134a** с помощью заправочной станции.

ВАЖНОЕ ЗАМЕЧАНИЕ: при замене конденсора долейте **30 мл** масла **P.A.G. SP 10** в контур.

ПРИМЕЧАНИЕ: момент затяжки болтов (6): **0,8 даН.м.**

ВАЖНОЕ ЗАМЕЧАНИЕ: после подключения аккумуляторной батареи для обеспечения нормальной работы автомобиля выполните необходимое программирование (см. **соответствующую** главу).

Редуктор

ЗАМЕНА

Слейте хладагент **R134a** из холодильного контура с помощью заправочной станции (методика изложена в руководстве "**Система кондиционирования воздуха**").

Снимите:

- гайку крепления (A) соединительных трубопроводов,
- два болта (B) крепления редуктора к испарителю.

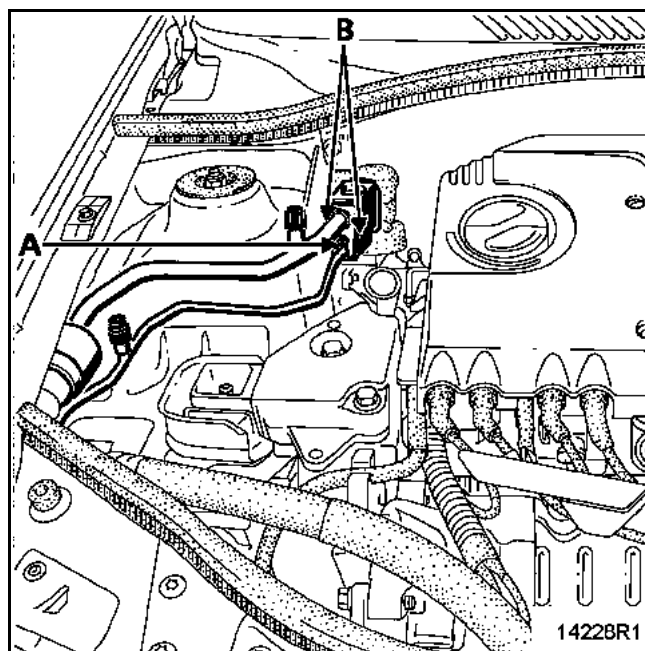

При установке проверьте состояние уплотнительных прокладок трубопроводов.

Моменты затяжки болтов:

- болт (A): **0,8 даН.м**,
- болты (B): **0,6 даН.м**.

Создайте разрежение, затем с помощью заправочной станции заправьте систему хладагентом **R134a**.

МОМЕНТЫ ЗАТЯЖКИ, даН.м



Болт крепления трубопроводов к конденсору	0,8
Болты крепления трубопроводов к ресиверу-осушителю	0,8
Болт крепления ресивера-осушителя	0,8

СНЯТИЕ

Для выполнения работ нет необходимости устанавливать автомобиль на подъемник.

Слейте из холодильного контура хладагент **R134a** при помощи заправочной станции.

Отсоедините аккумуляторную батарею.

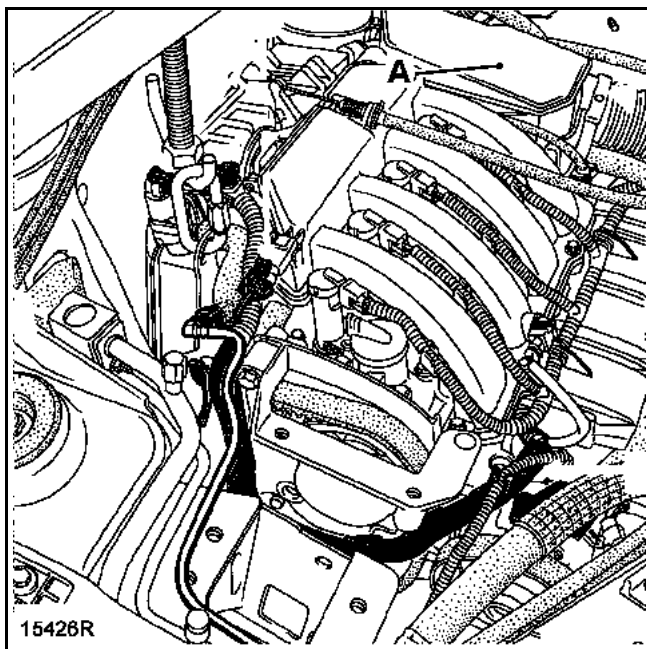

Снимите:

- передний бампер и облицовку радиатора,
- корпус воздушного фильтра (A) с патрубком,

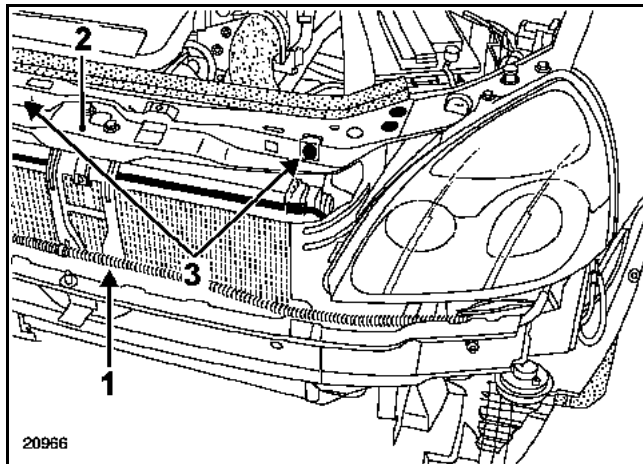

- жгут проводов (1) с верхней поперечины (2),
- два верхних болта крепления радиатора (3),
- верхнюю поперечину (2) (слегка ослабьте нижние болты),
- три болта крепления трубопроводов хладагента (к ресиверу-осушителю и конденсору) (установите заглушки, чтобы предотвратить попадание влаги в контур),
- защитный кожух (4) с конденсора (если автомобиль им оборудован).

Высвободите узел радиатора-конденсора и сдвиньте его вперед перед передней поперечиной, чтобы его можно было немного опустить и отвернуть два болта крепления (5) ресивера-осушителя.

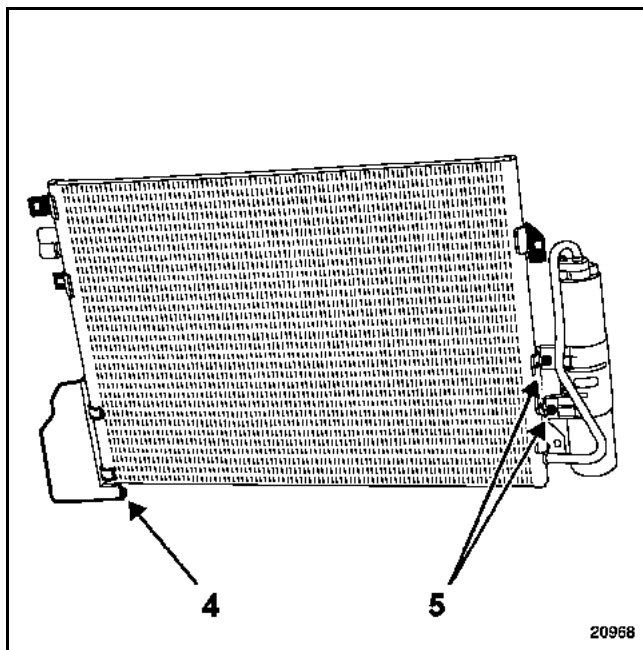

Осторожно извлеките ресивер-осушитель через низ.

Ресивер-осушитель

УСТАНОВКА

Установка выполняется в порядке, обратном снятию (не забудьте установить защитный кожух (4) на конденсор (если автомобиль им оборудован)).

Убедитесь в том, что уплотнительные прокладки в хорошем состоянии и смажьте их перед установкой маслом **P.A.G. SP 10**.

Создайте разрежения, затем с помощью заправочной станции заправьте систему хладагентом **R134a**.

ПРИМЕЧАНИЕ: при замене ресивера-осушителя добавьте **15 мл** масла **P.A.G. SP 10** в контур.

ВАЖНОЕ ЗАМЕЧАНИЕ: после подключения аккумуляторной батареи для обеспечения нормальной работы автомобиля выполните необходимое программирование (см. **соответствующую** главу).

МОМЕНТЫ ЗАТЯЖКИ, даН.м	
Болт крепления трубопроводов к компрессору	2,1
Гайка крепления трубопроводов к редуктору	0,8
Болт крепления трубопроводов к конденсору	0,8

ТРУБОПРОВОД НИЗКОГО ДАВЛЕНИЯ

СНЯТИЕ

Слейте из холодильного контура хладагент **R134a** при помощи заправочной станции.

Отсоедините аккумуляторную батарею.

Отверните болт крепления к редуктору.

Установите заглушки на отверстия редуктора и трубопровод, чтобы избежать попадания влаги в систему.

Отверните болт крепления к компрессору.

Установите заглушки на отверстия компрессора и трубопровод, чтобы избежать попадания влаги в систему.

Отсоедините держатель трубопровода.

Снимите трубопровод низкого давления.

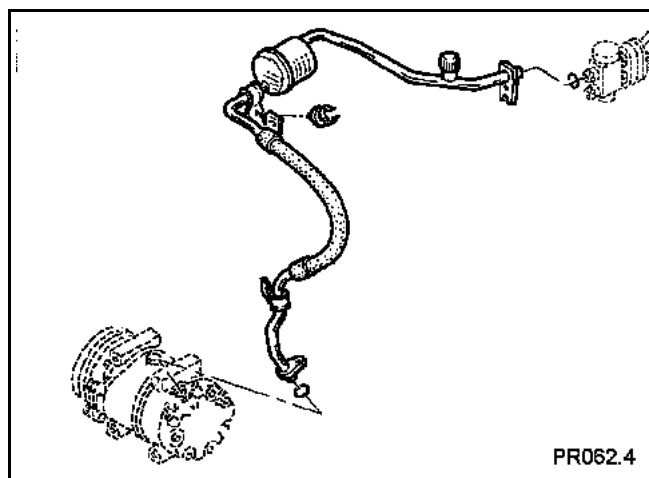

УСТАНОВКА

Установка производится в порядке, обратном снятию.

Убедитесь в том, что уплотнительные прокладки в хорошем состоянии и смажьте их перед установкой маслом **P.A.G. SP 10**.

При замене какого-либо трубопровода долейте **10 мл** масла **SP 10**, а в случае разрыва трубопровода (сопровождается быстрой утечкой) долейте **100 мл** масла.

ВАЖНОЕ ЗАМЕЧАНИЕ: после подключения аккумуляторной батареи для обеспечения нормальной работы автомобиля выполните необходимое программирование (см. **соответствующую** главу).

МОМЕНТЫ ЗАТЯЖКИ, даН.м	
Болт крепления трубопроводов к компрессору	2,1
Гайка крепления трубопроводов к редуктору	0,8
Болт крепления трубопроводов к конденсору	0,8

Отсоедините аккумуляторную батарею.

Слейте из холодильного контура хладагент **R134a** при помощи заправочной станции.

НОВЫЙ ТРУБОПРОВОД ВЫСОКОГО ДАВЛЕНИЯ, СОЕДИНЯЮЩИЙ КОМПРЕССОР И КОНДЕНСОР

СНЯТИЕ

Отверните болт крепления к компрессору.

Установите на отверстия компрессора и трубопровода заглушки.

Отверните болт крепления трубопровода к конденсору.

Снимите трубопровод.

Установите на отверстия конденсора и трубопровода заглушки.

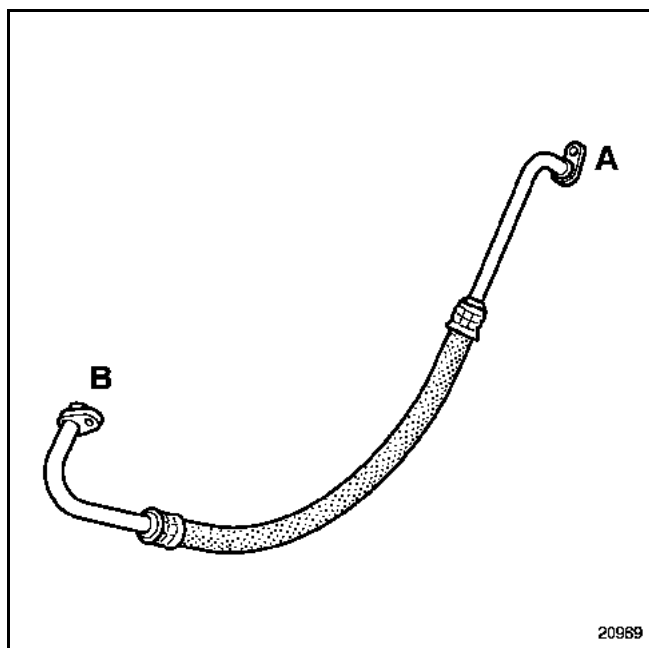

- A** К выходному отверстию конденсора
B К выходному отверстию компрессора

УСТАНОВКА

Установка производится в порядке, обратном снятию.

ПРИМЕЧАНИЕ: при подсоединении трубопроводов к компрессору обязательно установите все болты, доверните их полностью и только потом затяните требуемым моментом. Цель этой операции - обеспечить правильную установку топливопроводов, исключая их повреждение.

Убедитесь в том, что уплотнительные прокладки в хорошем состоянии и смажьте их перед установкой маслом **P.A.G. SP 10**.

При замене какого-либо трубопровода долейте **10 мл** масла **SP 10**, а в случае разрыва трубопровода (сопровождается быстрой утечкой) долейте **100 мл** масла.

ВАЖНОЕ ЗАМЕЧАНИЕ: после подключения аккумуляторной батареи для обеспечения нормальной работы автомобиля выполните необходимое программирование (см. **соответствующую** главу).

МОМЕНТЫ ЗАТЯЖКИ, даН.м	
Гайка крепления трубопроводов к редуктору	0,8
Болты крепления трубопроводов к ресиверу-осушителю	0,8

ТРУБОПРОВОД ВЫСОКОГО ДАВЛЕНИЯ МЕЖДУ РЕСИВЕРОМ-ОСУШИТЕЛЕМ И РЕДУКТОРОМ

СНЯТИЕ

Слейте из холодильного контура хладагент **R134a** при помощи заправочной станции.

Отсоедините аккумуляторную батарею.

Снимите:

- передний бампер (см. **соответствующую** главу),
- переднюю поперечину (см. главу **62A "Конденсор"**).

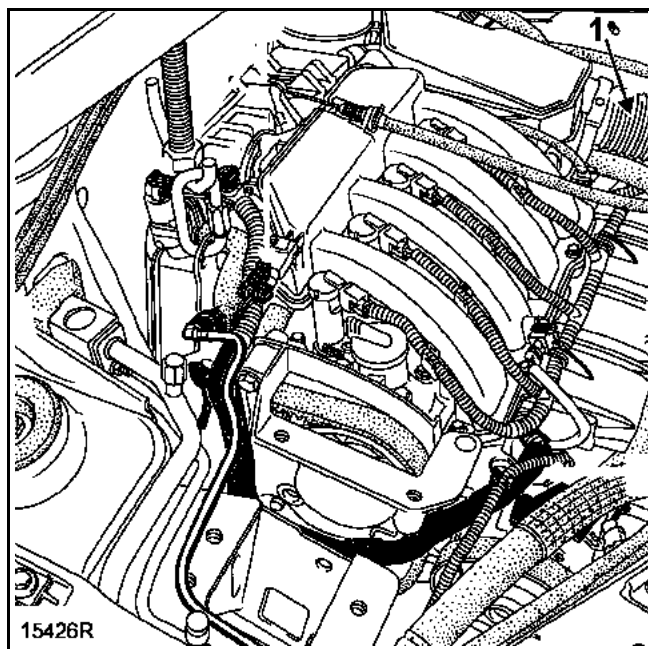

Выведите воздушный патрубок (1) из кронштейна, чтобы получить доступ к разъему датчика давления.

Разъедините разъем датчика давления.

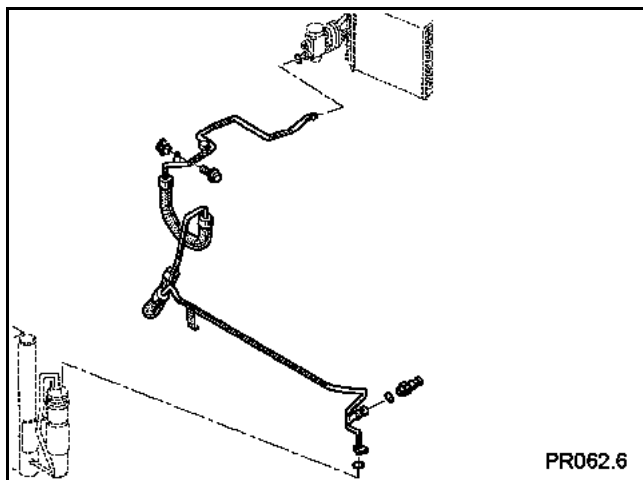

Отверните болт крепления к редуктору.

Установите заглушки на отверстия редуктора и трубопровод, чтобы избежать попадания влаги в систему.

Отверните болт крепления на ресивере-осушителе.

Установите заглушки на отверстия компрессора и трубопровод, чтобы избежать попадания влаги в систему.

Отсоедините трубопровод от его креплений.

УСТАНОВКА

Установка производится в порядке, обратном снятию.

Убедитесь в том, что уплотнительные прокладки в хорошем состоянии и смажьте их перед установкой маслом **P.A.G. SP 10**.

При замене какого-либо трубопровода долейте **10 мл** масла **SP 10**, а в случае разрыва трубопровода (сопровождается быстрой утечкой) долейте **100 мл** масла.

ВАЖНОЕ ЗАМЕЧАНИЕ: после подключения аккумуляторной батареи для обеспечения нормальной работы автомобиля выполните необходимое программирование (см. **соответствующую** главу).

МОМЕНТ ЗАТЯЖКИ, даН.м



Датчик давления хладагента

0,8

СНЯТИЕ

Отсоедините аккумуляторную батарею.

Датчик давления (1) расположен со стороны конденсора на трубопроводе высокого давления между редуктором и ресивером-осушителем.

Выведите воздушный патрубок из кронштейна (2) чтобы получить доступ к разъему датчика давления.

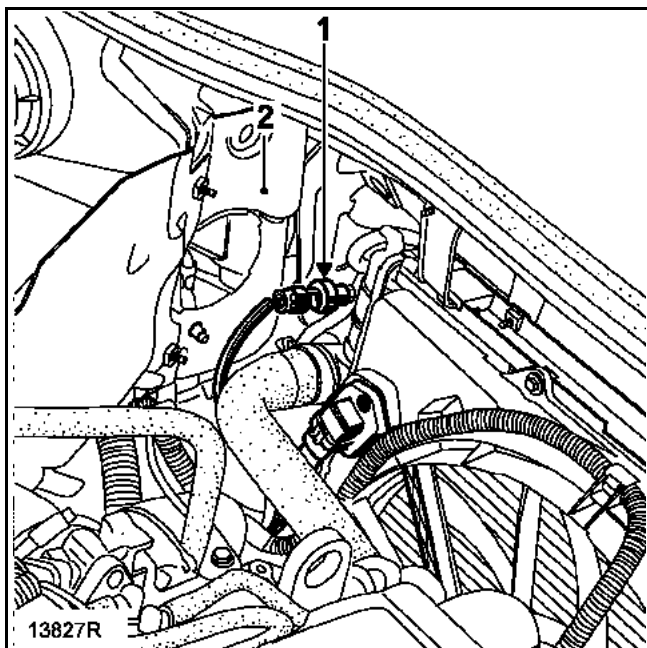

Разъедините разъем датчика давления.

Снимите датчик давления.

ПРИМЕЧАНИЕ: эта операция может проводиться без слива хладагента.

УСТАНОВКА

Установка производится в порядке, обратном снятию.

Проверьте состояние прокладок датчика давления, смажьте их маслом **P.A.G. SP 10**.

ВАЖНОЕ ЗАМЕЧАНИЕ: после подключения аккумуляторной батареи для обеспечения нормальной работы автомобиля выполните необходимое программирование (см. **соответствующую** главу).

СНЯТИЕ

Отсоедините аккумуляторную батарею.

Снимите:

- решетку правой ниши воздухозабора,
- экран решетки,
- колодки проводов,
- четыре крепежных болта.

Извлеките блок резисторов.

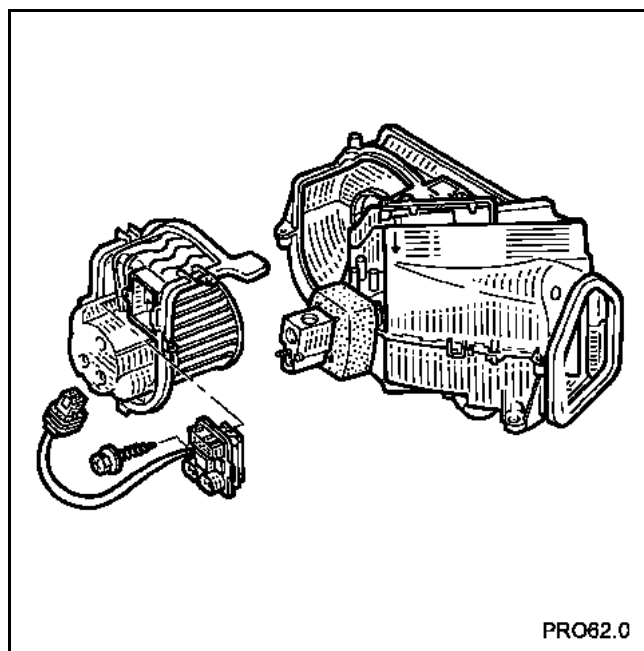

УСТАНОВКА

Установка производится в порядке, обратном снятию.

ВАЖНОЕ ЗАМЕЧАНИЕ: после подключения аккумуляторной батареи для обеспечения нормальной работы автомобиля выполните необходимое программирование (см. **соответствующую** главу).